

ที่ ธสน. ธก. 214 /2567

ประกาศธนาคารเพื่อการส่งออกและนำเข้าแห่งประเทศไทย
เรื่อง ประกวดราคาการจ้างผู้ให้บริการดูแลบำรุงรักษาระบบวิศวกรรมและสาธารณูปโภค อาคารเอ็กซ์ิม
ด้วยวิธีประกวดราคาอิเล็กทรอนิกส์ (e-bidding)

ธนาคารเพื่อการส่งออกและนำเข้าแห่งประเทศไทย ซึ่งต่อไปเรียกว่า “ธนาคาร” มีความประสงค์จะประกวดราคาจ้างผู้ให้บริการดูแลบำรุงรักษาระบบวิศวกรรมและสาธารณูปโภค อาคารเอ็กซ์ิม ซึ่งผู้ให้บริการจะต้องจัดส่งพนักงานไปปฏิบัติงานให้กับธนาคาร รวมจำนวน 18 คน ประกอบด้วย 1) วิศวกร จำนวน 1 คน 2) ผู้ช่วยวิศวกร จำนวน 3 คน 3) หัวหน้างานด้านโสตทัศนอุปกรณ์ จำนวน 1 คน 4) ช่างเทคนิคด้านโสตทัศนอุปกรณ์ จำนวน 3 คน 5) ช่างเทคนิคและช่างซ่อมเฟอร์นิเจอร์ จำนวน 9 คน 6) พนักงานธุรการ จำนวน 1 คน เป็นระยะเวลา 2 ปี (ตั้งแต่วันที่ 1 มกราคม 2568 ถึงวันที่ 31 ธันวาคม 2569) โดยราคากลางของงานจ้างในการประกวดราคาครั้งนี้ เป็นเงินทั้งสิ้น 14,991,465.20 บาท (สิบสี่ล้านเก้าแสนเก้าหมื่นหนึ่งพันสี่ร้อยหกสิบห้าบาทยี่สิบสตางค์) ผู้ยื่นข้อเสนอจะต้องมีคุณสมบัติ ดังต่อไปนี้

1. มีความสามารถตามกฎหมาย
2. ไม่เป็นบุคคลล้มละลาย
3. ไม่อยู่ระหว่างเลิกกิจการ
4. ไม่เป็นบุคคลซึ่งอยู่ระหว่างถูกระงับการยื่นข้อเสนอหรือทำสัญญากับหน่วยงานของรัฐไว้ชั่วคราว เนื่องจากเป็นผู้ที่ไม่ผ่านเกณฑ์การประเมินผลการปฏิบัติงานของผู้ประกอบการตามระเบียบที่รัฐมนตรีว่าการกระทรวงการคลังกำหนดตามที่ประกาศเผยแพร่ในระบบเครือข่ายสารสนเทศของกรมบัญชีกลาง
5. ไม่เป็นบุคคลซึ่งถูกระงับชื่อไว้ในบัญชีรายชื่อผู้ทำงานและได้แจ้งเวียนชื่อให้เป็นผู้ทำงานของหน่วยงานของรัฐในระบบเครือข่ายสารสนเทศของกรมบัญชีกลาง ซึ่งรวมถึงนิติบุคคลที่ผู้ทำงานเป็นหุ้นส่วนผู้จัดการ กรรมการผู้จัดการ ผู้บริหาร ผู้มีอำนาจในการดำเนินงานในกิจการของนิติบุคคลนั้นด้วย
6. มีคุณสมบัติและไม่มีลักษณะต้องห้ามตามที่คณะกรรมการนโยบายการจัดซื้อจัดจ้างและการบริหารพัสดุภาครัฐกำหนดในราชกิจจานุเบกษา
7. เป็นบุคคลธรรมดาหรือนิติบุคคลผู้มีอาชีพรับจ้างงานที่ประกวดราคาอิเล็กทรอนิกส์ดังกล่าว
8. ไม่เป็นผู้มีผลประโยชน์ร่วมกันกับผู้ยื่นเสนอรายอื่นที่เข้ายื่นข้อเสนอให้แก่ ณ วันประกาศประกวดราคาอิเล็กทรอนิกส์ หรือไม่เป็นผู้กระทำการอันเป็นการขัดขวางการแข่งขันอย่างเป็นธรรมในการประกวดราคาอิเล็กทรอนิกส์ครั้งนี้
9. ไม่เป็นผู้ได้รับเอกสิทธิ์หรือความคุ้มกัน ซึ่งอาจปฏิเสธไม่ยอมขึ้นศาลไทย เว้นแต่รัฐบาลของผู้ยื่นข้อเสนอได้มีคำสั่งให้สละเอกสิทธิ์และความคุ้มกันเช่นนั้น
10. กรณีที่ยื่นข้อเสนอในรูปแบบของ “กิจการร่วมค้า” ต้องมีคุณสมบัติ ดังนี้
 - (1) การกำหนดสัดส่วนในการเข้าร่วมค้าของคู่สัญญากรณีที่ข้อตกลงฯ กำหนดให้ผู้เข้าร่วมค้ารายใดรายหนึ่งเป็นผู้เข้าร่วมค้าหลัก ข้อตกลงฯ จะต้องมีการกำหนดสัดส่วนหน้าที่ และความรับผิดชอบในปริมาณงาน สิ่งของ หรือมูลค่าตามสัญญาของผู้เข้าร่วมค้าหลักมากกว่าผู้เข้าร่วมค้ารายอื่นทุกราย

(2) กรณีที่ข้อตกลงฯ กำหนดให้ผู้เข้าร่วมค้ารายใดรายหนึ่งเป็นผู้เข้าร่วมค้าหลัก ผู้เข้าร่วมค้าทุกรายของกิจการร่วมค่านั้น จะต้องมิคุณสมบัติครบถ้วนตามเงื่อนไขที่กำหนดไว้ในเอกสารประกวดราคา ยกเว้นผลงานต้องใช้ผลงานของผู้เข้าร่วมค้าหลักรายเดียวเป็นผลงานของกิจการร่วมค้าที่ยื่นข้อเสนอ

สำหรับข้อตกลงฯ ที่ไม่ได้กำหนดให้ผู้เข้าร่วมค้ารายใดเป็นผู้เข้าร่วมค้าหลัก ผู้เข้าร่วมค้าทุกรายจะต้องมิคุณสมบัติครบถ้วนตามเงื่อนไขที่กำหนดไว้ในเอกสารประกวดราคา

ทั้งนี้ “กิจการร่วมค้า” หมายความว่า กิจการที่มีข้อตกลงระหว่างผู้เข้าร่วมค้าเป็นลายลักษณ์อักษรว่าจะดำเนินการร่วมกันเป็นทางการค้าหรือหากำไรระหว่างบริษัทกับบริษัท บริษัทกับห้างหุ้นส่วนนิติบุคคล ห้างหุ้นส่วนนิติบุคคลกับห้างหุ้นส่วนนิติบุคคล หรือระหว่างบริษัทและ/หรือห้างหุ้นส่วนนิติบุคคลกับบุคคลธรรมดา คณะบุคคลที่มีใช้นิติบุคคล ห้างหุ้นส่วนสามัญ นิติบุคคลอื่น หรือนิติบุคคลที่ตั้งขึ้นตามกฎหมายของต่างประเทศ โดยข้อตกลงนั้นอาจกำหนดให้มีผู้เข้าร่วมค้าหลักก็ได้

11. ลงทะเบียนในระบบจัดซื้อจัดจ้างภาครัฐอิเล็กทรอนิกส์ (Electronic Government Procurement: e-GP) ของกรมบัญชีกลาง

12. มีมูลค่าสุทธิของกิจการ เป็นไปตามหนังสือคณะกรรมการวินิจฉัยปัญหาการจัดซื้อจัดจ้างและการบริหารพัสดุภาครัฐ ที่ กค (กวจ) 0405.2/ว124 ลงวันที่ 1 มีนาคม 2566 ดังนี้

(1) กรณีเป็นนิติบุคคลที่จัดตั้งขึ้นตามกฎหมายไทยซึ่งได้จดทะเบียน เกินกว่า 1 ปี ต้องมีมูลค่าสุทธิของกิจการ จากผลต่างระหว่างสินทรัพย์สุทธิหักด้วยหนี้สินสุทธิที่ปรากฏในงบแสดงฐานะการเงินที่มีการตรวจรับรองแล้ว ซึ่งจะต้องแสดงค่าเป็นบวก 1 ปีสุดท้ายก่อนวันยื่นข้อเสนอ

(2) กรณีเป็นนิติบุคคลที่จัดตั้งขึ้นตามกฎหมายไทย ซึ่งยังไม่มีงบแสดงฐานะการเงินกับกรมพัฒนาธุรกิจการค้าให้พิจารณาการกำหนดมูลค่าของทุนจดทะเบียน โดยมูลค่าการจัดซื้อจัดจ้างเกิน 10 ล้านบาท แต่ไม่เกิน 20 ล้านบาท ผู้ยื่นข้อเสนอจะต้องมีทุนจดทะเบียนที่เรียกชำระมูลค่าหุ้นแล้ว ณ วันที่ยื่นข้อเสนอไม่ต่ำกว่า 3 ล้านบาท

(3) กรณีเป็นบุคคลธรรมดา จะพิจารณาจากหนังสือรับรองบัญชีเงินฝากไม่เกิน 90 วัน ก่อนวันยื่นข้อเสนอ โดยต้องมีเงินฝากคงเหลือในบัญชีธนาคารเป็นมูลค่า 1 ใน 4 ของมูลค่างบประมาณของโครงการหรือรายการที่ยื่นข้อเสนอในแต่ละครั้ง และหากเป็นผู้ชนะการจัดซื้อจัดจ้างหรือเป็นผู้ได้รับการคัดเลือกจะต้องแสดงหนังสือรับรองบัญชีเงินฝากที่มีมูลค่าดังกล่าวอีกครั้งหนึ่งในวันลงนามในสัญญา

(4) กรณีที่ไม่มีมูลค่าสุทธิของกิจการหรือทุนจดทะเบียนหรือมีแต่ไม่เพียงพอที่จะเข้ายื่นข้อเสนอ ผู้ยื่นข้อเสนอสามารถขอวงเงินสินเชื่อ โดยต้องมีวงเงินสินเชื่อ 1 ใน 4 ของมูลค่างบประมาณของโครงการหรือรายการที่ยื่นข้อเสนอในแต่ละครั้ง (สินเชื่อที่ธนาคารภายในประเทศ หรือบริษัทเงินทุนหรือบริษัทเงินทุนหลักทรัพย์ที่ได้รับอนุญาตให้ประกอบกิจการเงินทุนเพื่อการพาณิชย์และประกอบธุรกิจค้าประกันตามประกาศของธนาคารแห่งประเทศไทย ตามรายชื่อบริษัทเงินทุนที่ธนาคารแห่งประเทศไทยแจ้งเวียนให้ทราบ โดยพิจารณาจากยอดเงินรวมของวงเงินสินเชื่อที่สำนักงานใหญ่รับรอง หรือที่สำนักงานสาขารับรอง (กรณีได้รับมอบอำนาจจากสำนักงานใหญ่) ซึ่งออกให้แก่ผู้ยื่นข้อเสนอ นับถึงวันยื่นข้อเสนอไม่เกิน 90 วัน)

(5) กรณีตาม (1) - (4) ยกเว้นสำหรับกรณีดังต่อไปนี้

(5.1) กรณีที่ผู้ยื่นข้อเสนอเป็นหน่วยงานของรัฐ

(5.2) นิติบุคคลที่จัดตั้งขึ้นตามกฎหมายไทยที่อยู่ระหว่างการฟื้นฟูกิจการตามพระราชบัญญัติ

ล้มละลาย (ฉบับที่ 10) พ.ศ. 2561

(5.3) งานจ้างก่อสร้างที่กรมบัญชีกลางได้ขึ้นทะเบียนผู้ประกอบการงานก่อสร้างแล้ว และงานจ้างก่อสร้างที่หน่วยงานของรัฐได้มีการจัดทำบัญชีผู้ประกอบการงานก่อสร้างที่มีคุณสมบัติเบื้องต้นไว้แล้วก่อนวันที่พระราชบัญญัติการจัดซื้อจัดจ้างและการบริหารพัสดุมีผลใช้บังคับ

13. มีจำนวนพนักงานที่ปฏิบัติงานในเดือนมิถุนายน – สิงหาคม 2567 ไม่น้อยกว่า 50 คน/เดือน โดยต้องแสดงสำเนาใบเสร็จรับเงินในราชการสำนักงานประกันสังคม และแบบรายการแสดงการส่งเงินสมทบตามระยะเวลาดังกล่าว มาพร้อมการยื่นเอกสารประกวดราคาจ้างด้วยวิธีประกวดราคาอิเล็กทรอนิกส์ในครั้งนี

14. มีผลงานการให้บริการดูแลบำรุงรักษาระบบวิศวกรรมและสาธารณูปโภคอาคารสูง ระหว่างปี 2564 – 2567 อย่างน้อย 1 ผลงาน มูลค่าไม่น้อยกว่า 7,500,000.- บาท (เจ็ดล้านห้าแสนบาทถ้วน) ต่อผลงาน โดยเป็นงานในสัญญาหรือข้อตกลงเดียวกันและเป็นผลงานที่ผู้ยื่นข้อเสนอเป็นคู่สัญญาโดยตรง และต้องยื่นเอกสารหนังสือรับรองผลงานของผู้ว่าจ้าง หรือสำเนาสัญญา หรือใบสั่งจ้าง หรือเอกสารอื่นใดที่แสดงถึงรายละเอียดของผลงานที่ถูกต้องครบถ้วน ทั้งลักษณะงาน มูลค่า และระยะเวลาการให้บริการตามที่กล่าวข้างต้น มาพร้อมการยื่นเอกสารประกวดราคาจ้างด้วยวิธีประกวดราคาอิเล็กทรอนิกส์ในครั้งนี

15. ไม่เป็นผู้กระทำอันเป็นการละเมิดต่อสิทธิมนุษยชน การปฏิบัติด้านแรงงานและสิ่งแวดล้อมตามหลักการกำกับดูแลกิจการที่ดีและความรับผิดชอบต่อสังคมที่ธนาคารกำหนด

16. ไม่เป็นผู้กระทำการทุจริตในการจัดซื้อจัดจ้าง ตามพระราชบัญญัติประกอบรัฐธรรมนูญว่าด้วยการป้องกันและปราบปรามการทุจริต พ.ศ.2561 มาตรา 176

ผู้ยื่นข้อเสนอต้องยื่นข้อเสนอและเสนอราคาทางระบบจัดซื้อจัดจ้างภาครัฐด้วยอิเล็กทรอนิกส์ ในวันที่ 25 พฤศจิกายน 2567 ระหว่างเวลา 9.00 น. ถึง 12.00 น.

ผู้สนใจสามารถขอรับเอกสารประกวดราคาอิเล็กทรอนิกส์ โดยดาวน์โหลดเอกสารผ่านทางระบบจัดซื้อจัดจ้างภาครัฐด้วยอิเล็กทรอนิกส์ได้ตั้งแต่วันที่ประกาศจนถึงก่อนวันเสนอราคา

ผู้สนใจสามารถดูรายละเอียดได้ที่เว็บไซต์ www.exim.go.th หรือ www.gprocurement.go.th หรือสอบถามทางโทรศัพท์หมายเลข 02-169-9999 ต่อ 1444 ในวันและเวลาทำการของธนาคาร

ผู้สนใจที่ต้องการทราบรายละเอียดเพิ่มเติมเกี่ยวกับรายละเอียดและขอบเขตงาน โปรดสอบถามมายังธนาคารเพื่อการส่งออกและนำเข้าแห่งประเทศไทย ผ่านทางอีเมล e-bidding2@exim.go.th หรือช่องทางตามที่กรมบัญชีกลางกำหนดภายในวันที่ 7 พฤศจิกายน 2567 โดยธนาคารเพื่อการส่งออกและนำเข้าแห่งประเทศไทย จะชี้แจงรายละเอียดดังกล่าวผ่านทางเว็บไซต์ www.exim.go.th และ www.gprocurement.go.th ในวันที่ 19 พฤศจิกายน 2567

ประกาศ ณ วันที่ 6 พฤศจิกายน 2567

(นางมินา กัทธนาวิก)

ผู้อำนวยการอาวุโส

รักษาการผู้บริหารฝ่ายธุรการ

แบบเอกสารประกวดราคาจ้างด้วยวิธีประกวดราคาอิเล็กทรอนิกส์ (e - bidding)

เลขที่ ธก.056/67.....

การจัดจ้างผู้ให้บริการดูแลบำรุงรักษาระบบวิศวกรรมและสาธารณูปโภค อาคารเอ็กซิม

ตามประกาศธนาคารเพื่อการส่งออกและนำเข้าแห่งประเทศไทย

ลงวันที่ 6 พ.ย. 2567

ธนาคารเพื่อการส่งออกและนำเข้าแห่งประเทศไทย ซึ่งต่อไปนี้จะเรียกว่า “ธนาคาร” มีความประสงค์จะประกวดราคาจ้างผู้ให้บริการดูแลบำรุงรักษาระบบวิศวกรรมและสาธารณูปโภค อาคารเอ็กซิม จำนวน 18 คน ประกอบด้วย 1) วิศวกร จำนวน 1 คน 2) ผู้ช่วยวิศวกร จำนวน 3 คน 3) หัวหน้างานด้านโสตทัศนูปกรณ์ จำนวน 1 คน 4) ช่างเทคนิคด้านโสตทัศนูปกรณ์ จำนวน 3 คน 5) ช่างเทคนิคและช่างซ่อมเฟอร์นิเจอร์ จำนวน 9 คน 6) พนักงานธุรการ จำนวน 1 คน เป็นระยะเวลา 2 ปี (ตั้งแต่วันที่ 1 มกราคม 2568 ถึงวันที่ 31 ธันวาคม 2569) ด้วยวิธีประกวดราคาอิเล็กทรอนิกส์ โดยมีข้อแนะนำและข้อกำหนด ดังต่อไปนี้

1. เอกสารแนบท้ายเอกสารประกวดราคาอิเล็กทรอนิกส์

1.1 รายละเอียดและขอบเขตของงาน

(1) แบบแปลนอาคารและระบบวิศวกรรมอาคาร (เอกสารแนบท้าย 1.1 (1))

1.2 แบบใบเสนอราคาที่กำหนดไว้ในระบบจัดซื้อจัดจ้างภาครัฐด้วยอิเล็กทรอนิกส์

1.3 แบบสัญญาจ้าง

1.4 แบบหนังสือค้ำประกัน

(1) หลักประกันการเสนอราคา

(2) หลักประกันสัญญา

1.5 บทนิยาม

(1) ผู้มีผลประโยชน์ร่วมกัน

(2) การขัดขวางการแข่งขันอย่างเป็นธรรม

1.6 แบบบัญชีเอกสารที่กำหนดไว้ในระบบจัดซื้อจัดจ้างภาครัฐด้วยอิเล็กทรอนิกส์

(1) บัญชีเอกสารส่วนที่ 1

(2) บัญชีเอกสารส่วนที่ 2

1.7 แบบหนังสือรับรองและยืนยันประกอบการเสนอราคาและการให้คำมั่นในการป้องกันการ

ทุจริตในการจัดซื้อจัดจ้าง

1.8 แบบแสดงรายการเปรียบเทียบรายละเอียดคุณสมบัติของพนักงานและขอบเขตการให้บริการที่

เสนอกับที่ธนาคารกำหนด

1.9 ข้อตกลงรักษาความลับ

1.10 แบบหนังสือรับรองการไม่เปลี่ยนแปลงรายละเอียดหรือแก้ไขข้อความที่กำหนด

1.11 แผนการทำงาน

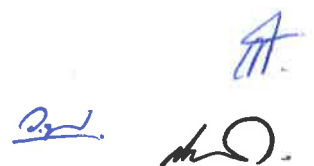

1.12 แบบหนังสือรับรองวงเงินสินเชื่อ (กรณีที่ยื่นข้อเสนอไม่มีมูลค่าสุทธิของกิจการหรือทุนจดทะเบียน หรือมีแต่ไม่เพียงพอที่จะเข้ายื่นข้อเสนอ)

1.13 หนังสือยินยอมให้ธนาคารเก็บ รวบรวม และประมวลผลข้อมูลส่วนบุคคล

2. คุณสมบัติของผู้ยื่นข้อเสนอ

2.1 มีความสามารถตามกฎหมาย

2.2 ไม่เป็นบุคคลล้มละลาย

2.3 ไม่อยู่ระหว่างเลิกกิจการ

2.4 ไม่เป็นบุคคลซึ่งอยู่ระหว่างถูกระงับการยื่นข้อเสนอหรือทำสัญญากับหน่วยงานของรัฐไว้ชั่วคราว เนื่องจากเป็นผู้ที่ไม่ผ่านเกณฑ์การประเมินผลการปฏิบัติงานของผู้ประกอบการตามระเบียบที่รัฐมนตรีว่าการกระทรวงการคลังกำหนดตามที่ประกาศเผยแพร่ในระบบเครือข่ายสารสนเทศของกรมบัญชีกลาง

2.5 ไม่เป็นบุคคลซึ่งถูกระงับชื่อไว้ในบัญชีรายชื่อผู้ทำงานและได้แจ้งเวียนชื่อให้เป็นผู้ทำงานของหน่วยงานของรัฐในระบบเครือข่ายสารสนเทศของกรมบัญชีกลาง ซึ่งรวมถึงนิติบุคคลที่ผู้ทำงานเป็นหุ้นส่วน ผู้จัดการ กรรมการผู้จัดการ ผู้บริหาร ผู้มีอำนาจในการดำเนินงานในกิจการของนิติบุคคลนั้นด้วย

2.6 มีคุณสมบัติและไม่มีลักษณะต้องห้ามตามที่คณะกรรมการนโยบายการจัดซื้อจัดจ้างและการบริหารพัสดุภาครัฐกำหนดในราชกิจจานุเบกษา

2.7 เป็นบุคคลธรรมดาหรือนิติบุคคลผู้มีอาชีพรับจ้างงานที่ประกวดราคาอิเล็กทรอนิกส์ดังกล่าว

2.8 ไม่เป็นผู้มีผลประโยชน์ร่วมกันกับผู้ยื่นข้อเสนอรายอื่นที่เข้ายื่นข้อเสนอให้แก่ธนาคาร ณ วันประกาศประกวดราคาอิเล็กทรอนิกส์ หรือไม่เป็นผู้กระทำการอันเป็นการขัดขวางการแข่งขันราคาอย่างเป็นธรรมในการประกวดราคาอิเล็กทรอนิกส์ครั้งนี้

2.9 ไม่เป็นผู้ได้รับเอกสิทธิ์หรือความคุ้มกัน ซึ่งอาจปฏิเสธไม่ยอมขึ้นศาลไทย เว้นแต่รัฐบาลของผู้ยื่นข้อเสนอได้มีคำสั่งให้สละเอกสิทธิ์และความคุ้มกันเช่นนั้น

2.10 ผู้ยื่นข้อเสนอที่ยื่นข้อเสนอในรูปแบบของ “กิจการร่วมค้า” ต้องมีคุณสมบัติ ดังนี้

(1) การกำหนดสัดส่วนในการเข้าร่วมค้าของคู่สัญญา

กรณีที่ข้อตกลงฯ กำหนดให้ผู้เข้าร่วมค้ารายใดรายหนึ่งเป็นผู้เข้าร่วมค้าหลัก ข้อตกลงฯ จะต้องมี การกำหนดสัดส่วนหน้าที่ และความรับผิดชอบในปริมาณงาน สิ่งของ หรือมูลค่าตามสัญญาของผู้เข้าร่วมค้าหลักมากกว่า ผู้เข้าร่วมค้ารายอื่นทุกราย

(2) กรณีที่ข้อตกลงฯ กำหนดให้ผู้เข้าร่วมค้ารายใดรายหนึ่งเป็นผู้เข้าร่วมค้าหลัก ผู้เข้าร่วมค้า ทุกรายของกิจการร่วมค้านั้น จะต้องมีคุณสมบัติครบถ้วนตามเงื่อนไขที่กำหนดไว้ในเอกสารประกวดราคา ยกเว้นผลงาน ต้องใช้ผลงานของผู้เข้าร่วมค้าหลักรายเดียวเป็นผลงานของกิจการร่วมค้าที่ยื่นข้อเสนอ

สำหรับข้อตกลงฯ ที่ไม่ได้กำหนดให้ผู้เข้าร่วมค้ารายใดเป็นผู้เข้าร่วมค้าหลัก ผู้เข้าร่วมค้าทุกราย จะต้องมีคุณสมบัติครบถ้วนตามเงื่อนไขที่กำหนดไว้ในเอกสารประกวดราคา

ทั้งนี้ “กิจการร่วมค้า” หมายความว่า กิจการที่มีข้อตกลงระหว่างผู้เข้าร่วมค้าเป็นลายลักษณ์อักษรว่า จะดำเนินการร่วมกันเป็นทางการค้าหรือหากำไรระหว่างบริษัทกับบริษัท บริษัทกับห้างหุ้นส่วนนิติบุคคล ห้างหุ้นส่วนนิติ บุคคลกับห้างหุ้นส่วนนิติบุคคล หรือระหว่างบริษัทและ/หรือห้างหุ้นส่วนนิติบุคคลกับบุคคลธรรมดา คณะบุคคลที่มีใช้

นิติบุคคล ห้างหุ้นส่วนสามัญ นิติบุคคลอื่น หรือนิติบุคคลที่ตั้งขึ้นตามกฎหมายของต่างประเทศ โดยข้อตกลงนั้นอาจกำหนดให้มีผู้เข้าร่วมค้าหลักก็ได้

2.11 ผู้ยื่นข้อเสนอต้องลงทะเบียนในระบบจัดซื้อจัดจ้างภาครัฐด้วยอิเล็กทรอนิกส์ (Electronic Government Procurement : e - GP) ของกรมบัญชีกลาง

2.12 ผู้ยื่นข้อเสนอต้องมีมูลค่าสุทธิของกิจการ เป็นไปตามหนังสือคณะกรรมการวินิจฉัยปัญหาการจัดซื้อจัดจ้างและการบริหารพัสดุภาครัฐ ที่ กค (กวจ) 0405.2/ว124 ลงวันที่ 1 มีนาคม 2566 ดังนี้

(1) กรณีผู้ยื่นข้อเสนอเป็นนิติบุคคลที่จัดตั้งขึ้นตามกฎหมายไทยซึ่งได้จดทะเบียน เกินกว่า 1 ปี ต้องมีมูลค่าสุทธิของกิจการ จากผลต่างระหว่างสินทรัพย์สุทธิหักด้วยหนี้สินสุทธิที่ปรากฏในงบแสดงฐานะการเงินที่มีการตรวจรับรองแล้ว ซึ่งจะต้องแสดงค่าเป็นบวก 1 ปีสุดท้ายก่อนวันยื่นข้อเสนอ

(2) กรณีผู้ยื่นข้อเสนอเป็นนิติบุคคลที่จัดตั้งขึ้นตามกฎหมายไทย ซึ่งยังไม่มีงบแสดงฐานะการเงินกับกรมพัฒนาธุรกิจการค้าให้พิจารณาการกำหนดมูลค่าของทุนจดทะเบียน โดยมูลค่าการจัดซื้อจัดจ้างเกิน 10 ล้านบาท แต่ไม่เกิน 20 ล้านบาท ผู้ยื่นข้อเสนอจะต้องมีทุนจดทะเบียนที่เรียกชำระมูลค่าหุ้นแล้ว ณ วันที่ยื่นข้อเสนอ ไม่น้อยกว่า 3 ล้านบาท

(3) กรณีผู้ยื่นข้อเสนอเป็นบุคคลธรรมดา จะพิจารณาจากหนังสือรับรองบัญชีเงินฝาก ไม่เกิน 90 วัน ก่อนวันยื่นข้อเสนอ โดยต้องมีเงินฝากคงเหลือในบัญชีธนาคารเป็นมูลค่า 1 ใน 4 ของมูลค่างบประมาณของโครงการหรือรายการที่ยื่นข้อเสนอในแต่ละครั้ง และหากเป็นผู้ชนะการจัดซื้อจัดจ้างหรือเป็นผู้ได้รับการคัดเลือกจะต้องแสดงหนังสือรับรองบัญชีเงินฝากที่มีมูลค่าดังกล่าวอีกครั้งหนึ่งในวันลงนามในสัญญา

(4) กรณีที่ผู้ยื่นข้อเสนอไม่มีมูลค่าสุทธิของกิจการหรือทุนจดทะเบียนหรือมีแต่ไม่เพียงพอที่จะเข้ายื่นข้อเสนอ ผู้ยื่นข้อเสนอสามารถขอวงเงินสินเชื่อ โดยต้องมีวงเงินสินเชื่อ 1 ใน 4 ของมูลค่างบประมาณของโครงการหรือรายการที่ยื่นข้อเสนอในแต่ละครั้ง (สินเชื่อที่ธนาคารภายในประเทศ หรือบริษัทเงินทุนหรือบริษัทเงินทุนหลักทรัพย์ที่ได้รับอนุญาตให้ประกอบกิจการเงินทุนเพื่อการพาณิชย์และประกอบธุรกิจค้าประกันตามประกาศของธนาคารแห่งประเทศไทย ตามรายชื่อบริษัทเงินทุนที่ธนาคารแห่งประเทศไทยแจ้งเวียนให้ทราบ โดยพิจารณาจากยอดเงินรวมของวงเงินสินเชื่อที่สำนักงานใหญ่รับรอง หรือที่สำนักงานสาขารับรอง (กรณีได้รับมอบอำนาจจากสำนักงานใหญ่) ซึ่งออกให้แก่ผู้ยื่นข้อเสนอ นับถึงวันยื่นข้อเสนอไม่เกิน 90 วัน)

(5) กรณีตาม (1) - (4) ยกเว้นสำหรับกรณีดังต่อไปนี้

(5.1) กรณีที่ผู้ยื่นข้อเสนอเป็นหน่วยงานของรัฐ

(5.2) นิติบุคคลที่จัดตั้งขึ้นตามกฎหมายไทยที่อยู่ระหว่างการฟื้นฟูกิจการตามพระราชบัญญัติล้มละลาย (ฉบับที่ 10) พ.ศ. 2561

(5.3) งานจ้างก่อสร้างที่กรมบัญชีกลางได้ขึ้นทะเบียนผู้ประกอบการงานก่อสร้างแล้ว และงานจ้างก่อสร้างที่หน่วยงานของรัฐได้มีการจัดทำบัญชีผู้ประกอบการงานก่อสร้างที่มีคุณสมบัติเบื้องต้นไว้แล้วก่อนวันที่พระราชบัญญัติการจัดซื้อจัดจ้างและการบริหารพัสดุมีผลใช้บังคับ

2.13 ผู้ยื่นข้อเสนอต้องมีจำนวนพนักงานที่ปฏิบัติงานในเดือนมิถุนายน - สิงหาคม 2567 ไม่น้อยกว่า 50 คน/เดือน โดยต้องแสดงสำเนาใบเสร็จรับเงินในราชการสำนักงานประกันสังคม และแบบรายการแสดงการส่งเงินสมทบตามระยะเวลาดังกล่าว มาพร้อมการยื่นเอกสารประกวดราคาจ้างด้วยวิธีประกวดราคาอิเล็กทรอนิกส์ในครั้งนี้

2.14 ผู้ยื่นข้อเสนอต้องมีผลงานการให้บริการดูแลบำรุงรักษาระบบวิศวกรรมและสาธารณูปโภค อาคารสูง ระหว่างปี 2564 – 2567 อย่างน้อย 1 ผลงาน มูลค่าไม่น้อยกว่า 7,500,000.- บาท (เจ็ดล้านห้าแสน บาทถ้วน) ต่อผลงาน โดยเป็นงานในสัญญาหรือข้อตกลงเดียวกันและเป็นผลงานที่ผู้ยื่นข้อเสนอเป็นคู่สัญญา โดยตรง และต้องยื่นเอกสารสำเนาหนังสือรับรองผลงานของผู้ว่าจ้าง หรือสำเนาสัญญา หรือใบสั่งจ้าง หรือเอกสาร ใดก็ได้ที่แสดงถึงรายละเอียดของผลงานที่ถูกต้องครบถ้วน ทั้งลักษณะงาน มูลค่า และระยะเวลาการให้บริการ ตามที่กล่าวข้างต้น มาพร้อมการยื่นเอกสารประกวดราคาจ้างด้วยวิธีประกวดราคาอิเล็กทรอนิกส์ในครั้งนี้

2.15 ผู้ยื่นข้อเสนอต้องไม่เป็นผู้กระทำการอันเป็นการละเมิดต่อสิทธิมนุษยชน การปฏิบัติด้านแรงงานและ สิ่งแวดล้อม ตามหลักการกำกับดูแลกิจการที่ดีและความรับผิดชอบต่อสังคมที่ธนาคารกำหนด

2.16 ผู้ยื่นข้อเสนอต้องไม่เป็นผู้กระทำการทุจริตในการจัดซื้อจัดจ้าง ตามพระราชบัญญัติประกอบ รัฐธรรมนูญ ว่าด้วยการป้องกันและปราบปรามการทุจริต พ.ศ. 2561 มาตรา 176

3. หลักฐานการยื่นข้อเสนอ

ผู้ยื่นข้อเสนอจะต้องเสนอเอกสารหลักฐานยื่นมาพร้อมกับการเสนอราคาทางระบบจัดซื้อจัดจ้าง ภาครัฐด้วยอิเล็กทรอนิกส์ โดยแยกเป็น 2 ส่วน คือ

3.1 ส่วนที่ 1 อย่างน้อยต้องมีเอกสารดังต่อไปนี้

(1) ในกรณีผู้ยื่นข้อเสนอเป็นนิติบุคคล

(ก) ห้างหุ้นส่วนสามัญหรือห้างหุ้นส่วนจำกัด ให้ยื่นสำเนาหนังสือรับรองการจดทะเบียน นิติบุคคล บัญชีรายชื่อหุ้นส่วนผู้จัดการ ผู้มีอำนาจควบคุม (ถ้ามี) พร้อมทั้งรับรองสำเนาถูกต้อง

(ข) บริษัทจำกัดหรือบริษัทมหาชนจำกัด ให้ยื่นสำเนาหนังสือรับรองการจดทะเบียน นิติบุคคล หนังสือบริคณห์สนธิ บัญชีรายชื่อกรรมการผู้จัดการ ผู้มีอำนาจควบคุม (ถ้ามี) และบัญชีผู้ถือหุ้น รายใหญ่ (ถ้ามี) พร้อมทั้งรับรองสำเนาถูกต้อง

(2) ในกรณีผู้ยื่นข้อเสนอเป็นบุคคลธรรมดาหรือคณะบุคคลที่มีในนิติบุคคล ให้ยื่นสำเนาบัตร ประชากรประจำตัวประชาชนของผู้ยื่น สำเนาข้อตกลงที่แสดงถึงการเข้าเป็นหุ้นส่วน (ถ้ามี) สำเนาบัตรประชากรประจำตัวประชาชนของผู้ เป็นหุ้นส่วน หรือสำเนาหนังสือเดินทางของผู้เป็นหุ้นส่วนที่มีได้ถือสัญชาติไทย พร้อมทั้งรับรองสำเนาถูกต้อง **พร้อม ปกปิดข้อมูลอ่อนไหว ด้วยปากกา Blackout Marker/ Deducing Marker สีดำ หรือ ทำแถบสีดำ** ทั้งนี้ หากผู้รับ มอบอำนาจเป็นบุคคลธรรมดาต้องเป็นผู้ที่บรรลุนิติภาวะตามกฎหมายแล้วเท่านั้น

(3) ในกรณีผู้ยื่นข้อเสนอเป็นผู้ยื่นข้อเสนอร่วมกันในฐานะเป็นผู้ร่วมค้า ให้ยื่นสำเนาสัญญาของ การเข้าร่วมค้า และเอกสารตามที่ระบุไว้ใน (1) หรือ (2) ของผู้ร่วมค้า แล้วแต่กรณี

(4) ผู้ยื่นข้อเสนอต้องแสดงหลักฐานเกี่ยวกับมูลค่าสุทธิของกิจการ ดังนี้

(4.1) ในกรณีผู้ยื่นข้อเสนอเป็นนิติบุคคล ซึ่งจดทะเบียนเกินกว่า 1 ปีให้ยื่นงบแสดงฐานะ การเงินที่มีการตรวจรับรองแล้ว ซึ่งต้องแสดงค่าผลต่างระหว่างสินทรัพย์สุทธิหักด้วยหนี้สินสุทธิเป็นบวก 1 ปีสุดท้าย ก่อนวันยื่นข้อเสนอ โดยให้ยื่นขณะเข้าเสนอราคา

(4.2) ในกรณีผู้ยื่นข้อเสนอเป็นนิติบุคคล ซึ่งยังไม่มีงบแสดงฐานะการเงินกับ กรมพัฒนาธุรกิจการค้า ให้ยื่นสำเนาหนังสือรับรองการจดทะเบียนนิติบุคคล และสำเนาบัญชีรายชื่อผู้ถือหุ้น (บอจ.5) ที่แสดงทุนจดทะเบียนที่เรียกชำระมูลค่าหุ้นแล้ว ณ วันที่ยื่นข้อเสนอไม่ต่ำกว่า 3 ล้านบาท

(4.3) ในกรณีที่ผู้ยื่นข้อเสนอเป็นบุคคลธรรมดา ให้ยื่นหนังสือรับรองบัญชีเงินฝากจากธนาคารไม่เกิน 90 วัน ก่อนวันยื่นข้อเสนอ โดยต้องมีเงินฝากคงเหลือในบัญชีมูลค่า 1 ใน 4 ของมูลค่างบประมาณโครงการหรือรายการที่ยื่นข้อเสนอ ซึ่งให้ยื่นขณะเข้าเสนอราคา และจะต้องแสดงหนังสือรับรองบัญชีเงินฝากที่มีมูลค่าดังกล่าวอีกครั้งหนึ่งในวันลงนามในสัญญา

(4.4) กรณีที่ผู้ยื่นข้อเสนอไม่มีมูลค่าสุทธิของกิจการและทุนจดทะเบียนหรือมีแต่ไม่เพียงพอที่จะเข้ายื่นข้อเสนอให้ยื่นสำเนาหนังสือรับรองวงเงินสินเชื่อ (ตามแบบที่ระบุในเอกสารแนบท้าย 1.12) โดยต้องมีวงเงินสินเชื่อ 1 ใน 4 ของมูลค่างบประมาณของโครงการหรือรายการที่ยื่นข้อเสนอ (สินเชื่อที่ธนาคารภายในประเทศหรือบริษัทเงินทุนหรือบริษัทเงินทุนหลักทรัพย์ที่ได้รับอนุญาตให้ประกอบกิจการเงินทุนเพื่อการพาณิชย์และประกอบธุรกิจค้าประกัน ตามประกาศของธนาคารแห่งประเทศไทย ตามรายชื่อบริษัทเงินทุนที่ธนาคารแห่งประเทศไทยแจ้งเวียนให้ทราบ โดยพิจารณาจากยอดเงินรวมของวงเงินสินเชื่อที่สำนักงานใหญ่รับรองหรือที่สำนักงานสาขารับรอง (กรณีได้รับมอบอำนาจจากสำนักงานใหญ่) ซึ่งออกให้แก่ผู้ยื่นข้อเสนอ นับถึงวันยื่นข้อเสนอไม่เกิน 90 วัน)

(5) เอกสารเพิ่มเติมอื่นๆ

(5.1) สำเนาบัตรประจำตัวประชาชนหรือสำเนาหนังสือเดินทาง (กรณีมิได้ถือสัญชาติไทย) ของผู้มีอำนาจกระทำการของบริษัท (กรณีผู้มีอำนาจลงนามเอกสารต่างๆเอง) พร้อมทั้งรับรองสำเนาถูกต้องและปกปิดข้อมูลอ่อนไหว อาทิ เชื้อชาติ ศาสนา กรู๊ปเลือด ด้วยปากกา Blackout Marker/Deducting Marker สีดำ หรือ ทำแถบสีดำ

(5.2) สำเนาใบทะเบียนภาษีมูลค่าเพิ่ม (ภ.พ. 20) (ถ้ามี)

(6) บัญชีเอกสารส่วนที่ 1 ทั้งหมดที่ได้ยื่นพร้อมกับการเสนอราคาทางระบบจัดซื้อจัดจ้างภาครัฐด้วยอิเล็กทรอนิกส์ ตามแบบในข้อ 1.6 (1) โดยไม่ต้องแนบในรูปแบบ PDF File (Portable Document Format)

ทั้งนี้ เอกสารหลักฐานข้างต้น จะต้องให้ผู้มีอำนาจหรือผู้รับมอบอำนาจของบริษัทฯ ลงนามกำกับและประทับตราลาย (ถ้ามี) ทุกแผ่น และเมื่อผู้ยื่นข้อเสนอดำเนินการแนบไฟล์เอกสารตามบัญชีเอกสารส่วนที่ 1 ครบถ้วนถูกต้องแล้ว ระบบจัดซื้อจัดจ้างภาครัฐด้วยอิเล็กทรอนิกส์จะสร้างบัญชีเอกสารส่วนที่ 1 ตามแบบในข้อ 1.6 (1) ให้โดยผู้ยื่นข้อเสนอไม่ต้องแนบบัญชีเอกสารส่วนที่ 1 ดังกล่าวในรูปแบบ PDF File (Portable Document Format)

3.2 ส่วนที่ 2 อย่างน้อยต้องมีเอกสารดังต่อไปนี้

(1) ในกรณีที่ผู้ยื่นข้อเสนอมอบอำนาจให้บุคคลอื่นกระทำการแทนให้แนบหนังสือมอบอำนาจ ซึ่งติดอากรแสตมป์ตามกฎหมาย โดยแนบสำเนาบัตรประจำตัวประชาชนหรือสำเนาหนังสือเดินทาง (กรณีมิได้ถือสัญชาติไทย) ของผู้มอบอำนาจและผู้รับมอบอำนาจ พร้อมปกปิดข้อมูลอ่อนไหว ด้วยปากกา Blackout Marker/Deducting Marker สีดำ หรือ ทำแถบสีดำ ทั้งนี้ หากผู้รับมอบอำนาจเป็นบุคคลธรรมดาต้องเป็นผู้ที่บรรลุนิติภาวะตามกฎหมายแล้วเท่านั้น

กรณีที่ผู้ยื่นข้อเสนอ เสนอราคาในรูปแบบของ “กิจการร่วมค้า” หากข้อตกลงฯ ไม่ได้กำหนดให้ผู้เข้าร่วมค้ารายใดเป็นผู้ยื่นข้อเสนอ ผู้เข้าร่วมค้าทุกรายจะต้องลงลายมือชื่อในหนังสือมอบอำนาจให้ผู้เข้าร่วมค้ารายใดรายหนึ่งเป็นผู้ยื่นข้อเสนอในนามกิจการร่วมค้า

(2) หลักประกันการเสนอราคา ตามข้อ 1.4 (1)

(3) เอกสารเพิ่มเติมอื่นๆ พร้อมรับรองสำเนาถูกต้อง

(3.1) หนังสือรับรองและยืนยันประกอบการเสนอราคาและการให้คำมั่นในการป้องกันการทุจริตในการจัดซื้อจัดจ้าง ตามแบบในเอกสารแนบท้าย 1.7

(3.2) เอกสารแสดงรายการเปรียบเทียบรายละเอียดคุณสมบัติของพนักงานและขอบเขตการให้บริการที่เสนอกับที่ธนาคารกำหนด ตามแบบในเอกสารแนบท้าย 1.8

(3.3) ข้อตกลงรักษาความลับ ตามแบบในเอกสารแนบท้าย 1.9

(3.4) หนังสือรับรองการไม่เปลี่ยนแปลงรายละเอียดหรือแก้ไขข้อกำหนด ตามแบบในเอกสารแนบท้าย 1.10

(3.5) สำเนาใบเสร็จรับเงินในราชการสำนักงานประกันสังคม และแบบรายการแสดงการส่งเงินสมทบของพนักงานที่ปฏิบัติในเดือนมิถุนายน - สิงหาคม 2567 เข้ากองทุนประกันสังคม ตามข้อ 2.13

(3.6) เอกสารแสดงผลงานตามรายละเอียดที่กำหนดข้อ 2.14 ประกอบด้วย สำเนาหนังสือรับรองผลงานของผู้ว่าจ้าง หรือสำเนาสัญญา หรือสำเนาใบสั่งจ้าง หรือเอกสารอื่นใดที่แสดงถึงรายละเอียดของผลงาน ที่ถูกต้องครบถ้วนทั้งลักษณะงาน มูลค่างาน และระยะเวลาการให้บริการ พร้อมทั้งรับรองสำเนาถูกต้อง

(4) บัญชีเอกสารส่วนที่ 2 ทั้งหมดที่ได้ยื่นพร้อมกับการเสนอราคาทางระบบจัดซื้อจัดจ้างภาครัฐด้วยอิเล็กทรอนิกส์ ตามแบบในข้อ 1.6 (2) โดยไม่ต้องแนบในรูปแบบ PDF File (Portable Document Format)

ทั้งนี้ เอกสารหลักฐานข้างต้น จะต้องให้ผู้มีอำนาจหรือผู้รับมอบอำนาจของบริษัทฯ ลงนามกำกับและประทับตรา (ถ้ามี) ทุกแผ่น และเมื่อผู้ยื่นข้อเสนอดำเนินการแนบไฟล์เอกสารตามบัญชีเอกสารส่วนที่ 2 ครบถ้วนถูกต้องแล้ว ระบบจัดซื้อจัดจ้างภาครัฐด้วยอิเล็กทรอนิกส์จะสร้างบัญชีเอกสารส่วนที่ 2 ตามแบบในข้อ 1.6 (2) ให้โดยผู้ยื่นข้อเสนอไม่ต้องแนบบัญชีเอกสารส่วนที่ 2 ดังกล่าวในรูปแบบ PDF File (Portable Document Format)

4. การเสนอราคา

4.1 ผู้ยื่นข้อเสนอต้องยื่นข้อเสนอและเสนอราคาทางระบบจัดซื้อจัดจ้างภาครัฐด้วยอิเล็กทรอนิกส์ ตามที่กำหนดไว้ในเอกสารประกวดราคาอิเล็กทรอนิกส์ โดยไม่มีเงื่อนไขใดๆ ทั้งสิ้น และจะต้องกรอกข้อความให้ถูกต้องครบถ้วน พร้อมทั้งหลักฐานแสดงตัวตนและทำการยืนยันตัวตนของผู้ยื่นข้อเสนอโดยไม่ต้องแนบใบเสนอราคาในรูปแบบ PDF File (Portable Document Format)

4.2 ในการเสนอราคาให้เสนอราคาเป็นเงินบาทและเสนอราคาได้เพียงครั้งเดียวและราคาเดียว โดยเสนอราคารวม และ/หรือราคาต่อหน่วย และ/หรือต่อรายการ ตามเงื่อนไขที่ระบุไว้ท้ายใบเสนอราคาให้ถูกต้อง ทั้งนี้ ราคารวมที่เสนอจะต้องตรงกันทั้งตัวเลขและตัวหนังสือ ถ้าตัวเลขและตัวหนังสือไม่ตรงกัน ให้ถือตัวหนังสือเป็นสำคัญ โดยคิดราคารวมทั้งสิ้นซึ่งรวมค่าภาษีมูลค่าเพิ่ม ภาษีอากรอื่น ค่าขนส่ง ค่าจดทะเบียน และค่าใช้จ่ายอื่นๆ ทั้งปวงไว้แล้ว

ราคาที่เสนอจะต้องเสนอกำหนดยื่นราคาไม่น้อยกว่า 90 วัน ตั้งแต่วันเสนอราคา โดยภายในกำหนด ยื่นราคา ผู้ยื่นข้อเสนอต้องรับผิดชอบราคาที่ตนได้เสนอไว้ และจะถอนการเสนอราคามิได้

4.3 ผู้ยื่นข้อเสนอจะต้องให้บริการกับธนาคารได้ตามขอบเขตงานที่ธนาคารกำหนด เป็นระยะเวลา 2 ปี (ตั้งแต่วันที่ 1 มกราคม 2568 ถึงวันที่ 31 ธันวาคม 2569)

4.4 ก่อนเสนอราคา ผู้ยื่นข้อเสนอควรตรวจสอบร่างสัญญา รายละเอียดและขอบเขตของงาน ฯลฯ ให้ถี่ถ้วน และเข้าใจเอกสารประกวดราคาจ้างอิเล็กทรอนิกส์ทั้งหมดเสียก่อนที่จะตกลงยื่นข้อเสนอตามเงื่อนไขในเอกสารประกวดราคาจ้างอิเล็กทรอนิกส์

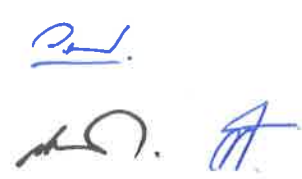

4.5 ผู้ยื่นข้อเสนอจะต้องยื่นข้อเสนอและเสนอราคาทางระบบจัดซื้อจัดจ้างภาครัฐด้วยอิเล็กทรอนิกส์ในวันที่ 25 พย 2567 ระหว่างเวลา 9.00 น. ถึง 12.00 น. ทั้งนี้ เวลาในการเสนอราคาให้ถือตามเวลาของระบบจัดซื้อจัดจ้างภาครัฐด้วยอิเล็กทรอนิกส์เป็นเกณฑ์

เมื่อพ้นกำหนดเวลายื่นข้อเสนอและเสนอราคาแล้ว จะไม่รับเอกสารการยื่นข้อเสนอและเสนอราคาใดๆ โดยเด็ดขาด

4.6 ผู้ยื่นข้อเสนอต้องจัดทำเอกสารสำหรับใช้ในการเสนอราคาในรูปแบบไฟล์เอกสารประเภท PDF File (Portable Document Format) โดยผู้ยื่นข้อเสนอต้องเป็นผู้รับผิดชอบตรวจสอบความครบถ้วน ถูกต้อง และชัดเจนของเอกสาร PDF File ก่อนที่จะยืนยันการเสนอราคา แล้วจึงส่งข้อมูล (Upload) เพื่อเป็นการเสนอราคาให้แก่ธนาคาร ผ่านทางระบบจัดซื้อจัดจ้างภาครัฐด้วยอิเล็กทรอนิกส์

4.7 คณะกรรมการพิจารณาผลการประกวดราคาอิเล็กทรอนิกส์จะดำเนินการตรวจสอบคุณสมบัติของผู้ยื่นข้อเสนอแต่ละรายว่า เป็นผู้ยื่นข้อเสนอที่มีผลประโยชน์ร่วมกันกับผู้ยื่นเสนอรายอื่น ตามข้อ 1.5 (1) หรือไม่ หากปรากฏว่าผู้ยื่นข้อเสนอรายใดเป็นผู้ยื่นข้อเสนอที่มีผลประโยชน์ร่วมกันกับผู้ยื่นเสนอรายอื่น คณะกรรมการฯ จะตัดรายชื่อผู้ยื่นข้อเสนอที่มีผลประโยชน์ร่วมกันนั้นออกจากการเป็นผู้ยื่นข้อเสนอ

หากปรากฏต่อคณะกรรมการพิจารณาผลการประกวดราคาอิเล็กทรอนิกส์ว่า ก่อนหรือในขณะที่มีการพิจารณาข้อเสนอ มีผู้ยื่นข้อเสนอรายใดกระทำการอันเป็นการขัดขวางการแข่งขันอย่างเป็นธรรมตามข้อ 1.5 (2) และคณะกรรมการฯ เชื่อว่ามีการกระทำอันเป็นการขัดขวางการแข่งขันอย่างเป็นธรรม คณะกรรมการฯ จะตัดรายชื่อผู้ยื่นข้อเสนอรายนั้นออกจากการเป็นผู้ยื่นข้อเสนอ และธนาคารจะพิจารณาลงโทษผู้ยื่นข้อเสนอดังกล่าวเป็น ผู้ที่งานเว้นแต่ธนาคารจะพิจารณาเห็นว่าผู้ยื่นข้อเสนอรายนั้นมิใช่เป็นผู้ริเริ่ม ให้มีการกระทำความดังกล่าวและได้ให้ความร่วมมือเป็นประโยชน์ต่อการพิจารณาของธนาคาร

4.8 ผู้ยื่นข้อเสนอจะต้องปฏิบัติ ดังนี้

(1) ปฏิบัติตามเงื่อนไขที่ระบุไว้ในเอกสารประกวดราคาอิเล็กทรอนิกส์

(2) ราคาที่เสนอจะต้องเป็นราคาที่รวมค่าบริการจัดการ ค่าจ้างของลูกจ้าง ชุดเครื่องแบบพนักงาน ค่าภาษีมูลค่าเพิ่ม สวัสดิการที่ลูกจ้างพึงได้รับตามที่กฎหมายแรงงานกำหนด ภาษีอื่นๆ (ถ้ามี) และค่าใช้จ่ายทั้งปวงไว้ด้วยแล้ว

(3) ผู้ยื่นข้อเสนอจะต้องลงทะเบียนเพื่อเข้าสู่กระบวนการเสนอราคา ตามวัน เวลา ที่กำหนด

(4) ผู้ยื่นข้อเสนอจะถอนการเสนอราคาที่เสนอแล้วไม่ได้

(5) ผู้ยื่นข้อเสนอต้องศึกษาและทำความเข้าใจในระบบและวิธีการเสนอราคาด้วยวิธีประกวดราคาอิเล็กทรอนิกส์ของกรมบัญชีกลางที่แสดงไว้ในเว็บไซต์ www.gprocurement.go.th

4.9 คู่สัญญาต้องจัดทำแผนการทำงาน มาให้ภายใน 15 วัน นับถัดจากวันที่ได้รับหนังสือแจ้งให้ไปทำสัญญาจากธนาคาร (ตามเอกสารแนบท้ายข้อ 1.11)

4.10 คู่สัญญาต้องจัดให้มีหนังสือยินยอมให้ธนาคารเก็บ รวบรวม และประมวลผลข้อมูลส่วนบุคคลของพนักงานที่จะเข้าทำงานกับธนาคาร โดยส่งมอบให้กับธนาคารก่อนหรือภายในวันเริ่มต้นให้บริการที่กำหนด (ตามเอกสารแนบท้ายข้อ 1.13)

5. หลักประกันการเสนอราคา

ผู้ยื่นข้อเสนอต้องวางหลักประกันการเสนอราคาเป็นจำนวนเงินทั้งสิ้น 750,000.- บาท (เจ็ดแสนห้าหมื่นบาทถ้วน) พร้อมกับการเสนอราคาทางระบบจัดซื้อจัดจ้างภาครัฐด้วยอิเล็กทรอนิกส์ โดยใช้หลักประกันอย่างหนึ่งอย่างใดดังต่อไปนี้

5.1 เช็ครีหรือตราพท์ที่ธนาคารเซ็นส่งจ่าย ซึ่งเป็นเช็ครีหรือตราพท์ลงวันที่ที่ใช้เช็ครีหรือตราพท์นั้นชำระต่อเจ้าหน้าที่ในวันที่ยื่นข้อเสนอ หรือก่อนวันนั้นไม่เกิน 3 วันทำการ

5.2 หนังสือค้ำประกันอิเล็กทรอนิกส์ของธนาคารภายในประเทศตามแบบที่คณะกรรมการนโยบายกำหนด

5.3 พันธบัตรรัฐบาลไทย

5.4 หนังสือค้ำประกันของบริษัทเงินทุนหรือบริษัทเงินทุนหลักทรัพย์ที่ได้รับอนุญาตให้ประกอบกิจการเงินทุนเพื่อการพาณิชย์และประกอบธุรกิจค้ำประกันตามประกาศของธนาคารแห่งประเทศไทยตามรายชื่อบริษัทเงินทุนที่ธนาคารแห่งประเทศไทยแจ้งเวียนให้ทราบ โดยอนุโลมให้ใช้ตามตัวอย่างหนังสือค้ำประกันของธนาคารที่คณะกรรมการนโยบายกำหนด

กรณีที่ผู้ยื่นข้อเสนอ นำเช็ครีหรือตราพท์ที่ธนาคารส่งจ่ายหรือพันธบัตรรัฐบาลไทยหรือหนังสือค้ำประกันของบริษัทเงินทุนหรือบริษัทเงินทุนหลักทรัพย์ มาวางเป็นหลักประกันการเสนอราคาจะต้องส่งต้นฉบับเอกสารดังกล่าวมาให้ธนาคาร ตรวจสอบความถูกต้องในวันที่ 28 พย 2567 ระหว่างเวลา 9.30 น. ถึง 16.30 น.

กรณีที่ผู้ยื่นข้อเสนอ ยื่นข้อเสนอในรูปแบบของ “กิจการร่วมค้า” ประสงค์จะใช้หนังสือค้ำประกันอิเล็กทรอนิกส์ของธนาคารในประเทศเป็นหลักประกันการเสนอราคา ให้ระบุชื่อผู้ยื่นข้อเสนอในหนังสือค้ำประกันอิเล็กทรอนิกส์ฯ ดังนี้

(1) กรณีที่กิจการร่วมค้าได้จดทะเบียนเป็นนิติบุคคลใหม่ ให้ระบุชื่อกิจการร่วมค้าดังกล่าวเป็นผู้ยื่นข้อเสนอ

(2) กรณีที่กิจการร่วมค้าไม่ได้จดทะเบียนเป็นนิติบุคคลใหม่ ให้ระบุชื่อผู้เข้าร่วมค้ารายที่สัญญาร่วมค้ากำหนดให้เป็นผู้ยื่นข้อเสนอกับหน่วยงานของรัฐเป็นผู้ยื่นข้อเสนอ

ทั้งนี้ “กิจการร่วมค้าที่จดทะเบียนเป็นนิติบุคคลใหม่” หมายความว่า กิจการร่วมค้าที่จดทะเบียนเป็นนิติบุคคลต่อกรมพัฒนาธุรกิจการค้า กระทรวงพาณิชย์

หลักประกันการเสนอราคาตามข้อนี้ ธนาคารจะคืนให้ผู้ยื่นข้อเสนอหรือผู้ค้ำประกันภายใน 15 วัน นับถัดจากวันที่ธนาคารได้พิจารณาเห็นชอบรายงานผลคัดเลือกผู้ชนะการประกวดราคาเรียบร้อยแล้ว เว้นแต่ผู้ยื่นข้อเสนอรายที่คัดเลือกไว้ซึ่งเสนอราคาต่ำสุดหรืออยู่ในเกณฑ์ที่จะเรียกมาทำสัญญา ไม่เกิน 3 ลำดับ ให้คืนได้ต่อเมื่อได้ทำสัญญาหรือข้อตกลง หรือผู้ยื่นข้อเสนอได้พ้นจากข้อผูกพันแล้ว

การคืนหลักประกันการเสนอราคา ไม่ว่าจะในกรณีใดๆ จะคืนให้โดยไม่มีดอกเบี้ย

6. หลักเกณฑ์และสิทธิในการพิจารณา

6.1 ในการพิจารณาผลการยื่นข้อเสนอประกวดราคาอิเล็กทรอนิกส์ครั้งนี้ ธนาคารจะพิจารณาตัดสินโดยใช้หลักเกณฑ์ราคา

6.2 การพิจารณาผู้ชนะการยื่นข้อเสนอ ธนาคารจะพิจารณาจากราคารวมต่ำสุด เว้นแต่กรณี ตามข้อ 6.8 และ 6.9 จะพิจารณาตามหลักเกณฑ์ของกฎกระทรวงกำหนดพัสดุและวิธีการจัดซื้อจัดจ้างพัสดุที่รัฐต้องการ

ส่งเสริมและสนับสนุน (ฉบับที่ 2) พ.ศ. 2563 และหนังสือคณะกรรมการวินิจฉัยปัญหาการจัดซื้อจัดจ้างและการบริหารพัสดุภาครัฐ ด่วนที่สุด ที่ กค (กวจ) 0405.2/ว 78 ลงวันที่ 31 มกราคม 2565 เรื่อง อนุมัติยกเว้นและกำหนดแนวทางการปฏิบัติตามกฎกระทรวงกำหนดพัสดุและวิธีการจัดซื้อจัดจ้างพัสดุที่รัฐต้องการส่งเสริมและสนับสนุน (ฉบับที่ 2) พ.ศ. 2563 และที่ กค (กวจ) 0405.2/ว 56 ลงวันที่ 24 มกราคม 2566 เรื่อง แนวทางปฏิบัติสำหรับการส่งเสริมหรือสนับสนุนผู้ประกอบการวิสาหกิจขนาดกลางและขนาดย่อม (SMEs) เพิ่มเติม

6.3 หากผู้ยื่นข้อเสนอรายใดมีคุณสมบัติไม่ถูกต้องตามข้อ 2. หรือยื่นหลักฐานการยื่นข้อเสนอไม่ถูกต้อง หรือไม่ครบถ้วนตามข้อ 3. หรือยื่นข้อเสนอไม่ถูกต้องตามข้อ 4. คณะกรรมการพิจารณาผลการประกวดราคาอิเล็กทรอนิกส์จะไม่รับพิจารณาข้อเสนอของผู้ยื่นข้อเสนอรายนั้น เว้นแต่ ผู้ยื่นข้อเสนอรายใดเสนอเอกสารทางเทคนิคหรือรายละเอียดคุณลักษณะเฉพาะของพัสดุที่จะจ้างไม่ครบถ้วน หรือเสนอรายละเอียดแตกต่างไปจากเงื่อนไขที่ธนาคารกำหนดไว้ในประกาศและเอกสารประกวดราคาอิเล็กทรอนิกส์ ในส่วนที่มีสาระสำคัญและความแตกต่างนั้นไม่มีผลทำให้เกิดการได้เปรียบเสียเปรียบต่อผู้ยื่นข้อเสนอรายอื่น หรือเป็นการผิดพลาดเล็กน้อย คณะกรรมการฯ อาจพิจารณาผ่อนปรนการตัดสิทธิผู้ยื่นข้อเสนอรายนั้น

6.4 ธนาคารสงวนสิทธิไม่พิจารณาข้อเสนอของผู้ยื่นข้อเสนอโดยไม่มีผลการผ่อนผัน ในกรณีดังต่อไปนี้

(1) ไม่กรอกชื่อผู้ยื่นข้อเสนอในการเสนอราคาทางระบบจัดซื้อจัดจ้างด้วยอิเล็กทรอนิกส์

(2) เสนอรายละเอียดแตกต่างไปจากเงื่อนไขที่กำหนดในเอกสารประกวดราคาอิเล็กทรอนิกส์

ที่เป็นสาระสำคัญ หรือมีผลทำให้เกิดความได้เปรียบเสียเปรียบแก่ผู้ยื่นข้อเสนอรายอื่น

6.5 ในการตัดสินการประกวดราคาอิเล็กทรอนิกส์หรือในการทำสัญญา คณะกรรมการพิจารณาผลการประกวดราคาอิเล็กทรอนิกส์หรือธนาคาร มีสิทธิให้ผู้ยื่นข้อเสนอชี้แจงข้อเท็จจริงเพิ่มเติมได้ ธนาคารมีสิทธิที่จะไม่รับข้อเสนอ ไม่รับราคา หรือไม่ทำสัญญา หากข้อเท็จจริงดังกล่าวไม่มีความเหมาะสมหรือไม่ถูกต้อง

6.6 ธนาคารทรงไว้ซึ่งสิทธิที่จะไม่รับราคาต่ำสุด หรือราคาหนึ่งราคาใด หรือราคาที่ยื่นทั้งหมดก็ได้ และอาจพิจารณาเลือกจ้างในจำนวน หรือขนาด หรือเฉพาะรายการหนึ่งรายการใด หรืออาจจะยกเลิกการประกวดราคาอิเล็กทรอนิกส์โดยไม่พิจารณาจัดจ้างเลยก็ได้ สุดแต่จะพิจารณา ทั้งนี้ เพื่อประโยชน์ของทางธนาคารเป็นสำคัญ และให้ถือว่าการตัดสินของธนาคารเป็นเด็ดขาด ผู้ยื่นข้อเสนอจะเรียกร้องค่าใช้จ่าย หรือค่าเสียหายใดๆ มิได้ รวมทั้งธนาคารจะพิจารณายกเลิกการประกวดราคาอิเล็กทรอนิกส์และลงโทษผู้ยื่นข้อเสนอเป็นผู้ที่จ้าง ไม่ว่าจะเป็นผู้ยื่นข้อเสนอที่ได้รับการคัดเลือกหรือไม่ก็ตาม หากมีเหตุที่เชื่อถือได้ว่าการยื่นข้อเสนอกระทำการโดยไม่สุจริต เช่น การเสนอเอกสารอันเป็นเท็จ หรือใช้ชื่อบุคคลธรรมดา หรือนิติบุคคลอื่นมายื่นข้อเสนอแทน เป็นต้น

ในกรณีที่ผู้ยื่นข้อเสนอรายที่เสนอราคาต่ำสุด เสนอราคาต่ำจนคาดหมายได้ว่าไม่อาจดำเนินงานตามเอกสารประกวดราคาอิเล็กทรอนิกส์ได้ คณะกรรมการพิจารณาผลการประกวดราคาอิเล็กทรอนิกส์หรือธนาคาร จะให้ผู้ยื่นข้อเสนอชี้แจงและแสดงหลักฐานที่ทำให้เชื่อได้ว่า ผู้ยื่นข้อเสนอสามารถดำเนินงานตามเอกสารประกวดราคาอิเล็กทรอนิกส์ให้เสร็จสมบูรณ์ หากคำชี้แจงไม่เป็นที่รับฟังได้ ธนาคารมีสิทธิที่จะไม่รับข้อเสนอหรือไม่รับราคาของผู้ยื่นข้อเสนอรายนั้น ทั้งนี้ ผู้ยื่นข้อเสนอดังกล่าวไม่มีสิทธิเรียกร้องค่าใช้จ่ายหรือค่าเสียหายใดๆ จากธนาคาร

6.7 ก่อนลงนามในสัญญา ธนาคารอาจประกาศยกเลิกการประกวดราคาอิเล็กทรอนิกส์ หากปรากฏว่ามี การกระทำที่ เข้าลักษณะผู้ยื่น ข้อเสนอที่ชนะการประกวดราคาหรือที่ได้รับการคัดเลือก มีผลประโยชน์ร่วมกัน หรือมีส่วนได้เสียกับผู้ยื่นข้อเสนอรายอื่น หรือขัดขวางการแข่งขันอย่างเป็นธรรม หรือสมยอมกันกับผู้ยื่นข้อเสนอรายอื่น หรือเจ้าหน้าที่ในการเสนอราคา หรือสื่อว่ากระทำการทุจริตอื่นใดในการเสนอราคา

6.8 ผู้ประกอบการ SMEs ที่จะได้รับสิทธิแต้มต่อด้านราคา ในการเสนอราคาสูงกว่าราคาต่ำสุดของผู้ยื่นข้อเสนอรายอื่นที่ไม่เกินร้อยละ 10 จะต้องมียกเงินสัญญาสะสมตามปฏิทินรวมกับราคาที่ยื่นเสนอในครั้งนี้มีมูลค่ารวมกันไม่เกินมูลค่าของรายได้ตามขนาดขึ้นทะเบียนไว้กับ สสว. ดังนี้

6.8.1 วิสาหกิจขนาดย่อย (Micro)

ภาคการผลิต ภาคการค้า และภาคบริการ รายได้ไม่เกิน 1.8 ล้านบาท

6.8.2 วิสาหกิจขนาดย่อม (Small)

- ภาคการผลิต รายได้ไม่เกิน 100 ล้านบาท
- ภาคการค้าและภาคบริการ รายได้ไม่เกิน 50 ล้านบาท

6.8.3 วิสาหกิจขนาดกลาง (Medium)

- ภาคการผลิต รายได้ไม่เกิน 500 ล้านบาท
- ภาคการค้าและภาคบริการ รายได้ไม่เกิน 300 ล้านบาท

กรณีผู้ยื่นข้อเสนอซึ่งเป็นผู้ประกอบการ SMEs เสนอราคาในรูปแบบของ “กิจการร่วมค้า” ผู้เข้าร่วมค้าทุกรายจะต้องเป็นผู้ประกอบการ SMEs

6.9 ผู้ยื่นข้อเสนอซึ่งมิใช่ผู้ประกอบการ SMEs แต่เป็นบุคคลธรรมดาที่ถือสัญชาติไทยหรือนิติบุคคลที่จัดตั้งขึ้นตามกฎหมายไทยจะได้รับสิทธิการได้แต้มต่อในการเสนอราคาสูงกว่าราคาต่ำสุดของผู้ยื่นข้อเสนอ ซึ่งเป็นบุคคลธรรมดาที่มีได้ถือสัญชาติไทยหรือนิติบุคคลที่จัดตั้งขึ้นตามกฎหมายของต่างประเทศ ไม่เกินร้อยละ 3

กรณีผู้ยื่นข้อเสนอซึ่งเป็นบุคคลธรรมดาที่ถือสัญชาติไทยหรือนิติบุคคลที่จัดตั้งขึ้นตามกฎหมายไทยเสนอราคาในรูปแบบของ “กิจการร่วมค้า” ผู้เข้าร่วมค้าทุกรายจะต้องเป็นผู้ประกอบการที่เป็นบุคคลธรรมดาที่ถือสัญชาติไทยหรือนิติบุคคลที่จัดตั้งขึ้นตามกฎหมายไทย

7. การทำสัญญาจ้าง

ผู้ชนะการประกวดราคาอิเล็กทรอนิกส์จะต้องทำสัญญาจ้างตามแบบสัญญา (เอกสารแนบ 1.3) พร้อมจัดทำแผนการทำงาน (เอกสารแนบท้าย 1.11) ให้แล้วเสร็จภายใน 15 วัน นับถัดจากวันที่ได้รับแจ้งให้ไปทำสัญญาจากธนาคาร และจะต้องวางหลักประกันสัญญาเป็นจำนวนเงินเท่ากับร้อยละ 5 ของราคาค่าจ้างที่ประกวดราคาอิเล็กทรอนิกส์ได้ ให้ธนาคารยึดถือไว้ในขณะทำสัญญา โดยใช้หลักประกันอย่างหนึ่งอย่างใดดังต่อไปนี้

7.1 เงินสด

7.2 เช็คหรือตราพท์ที่ธนาคารส่งจ่ายให้แก่ธนาคาร โดยเป็นเช็คลงวันที่ที่ทำสัญญา หรือก่อนวันหน้านั้นไม่เกิน 3 วันทำการ

7.3 หนังสือค้ำประกันของธนาคารภายในประเทศ ตามแบบหนังสือค้ำประกัน ดังระบุในข้อ 1.4 (2) หรือจะเป็นหนังสือค้ำประกันอิเล็กทรอนิกส์ตามวิธีการที่กรมบัญชีกลางกำหนด

7.4 หนังสือค้ำประกันของบริษัทเงินทุน หรือบริษัทเงินทุนหลักทรัพย์ที่ได้รับอนุญาตให้ประกอบกิจการเงินทุนเพื่อการพาณิชย์และประกอบธุรกิจค้ำประกัน ตามประกาศของธนาคารแห่งประเทศไทยตามรายชื่อบริษัทเงินทุนที่ธนาคารแห่งประเทศไทยแจ้งเวียนให้ทราบ โดยอนุโลมให้ใช้ตามตัวอย่างหนังสือค้ำประกันของธนาคารที่คณะกรรมการนโยบายกำหนด ดังระบุในข้อ 1.4 (2)

7.5 พันธบัตรรัฐบาลไทย

หลักประกันนี้จะคืนให้ โดยไม่มีดอกเบี้ยภายใน 15 วันนับถัดจากวันที่ผู้ชนะการประกวดราคาอิเล็กทรอนิกส์ (ผู้รับจ้าง) พ้นจากข้อผูกพันตามสัญญาจ้างแล้ว

8. ค่าจ้างและการจ่ายเงิน

8.1 ธนาคารจะชำระค่าบริการเป็นรายเดือน รวมทั้งหมด 24 เดือน ภายใน 30 วัน นับจากวันที่ธนาคารได้รับใบแจ้งเรียกเก็บค่าบริการและเอกสารอื่นๆที่เกี่ยวข้องครบถ้วนในแต่ละเดือน และผ่านการตรวจรับมอบงานจากคณะกรรมการตรวจรับของธนาคารเรียบร้อยแล้ว โดยผู้รับจ้างต้องจัดทำเอกสารประกอบการส่งมอบงานเป็นรายเดือนให้กับธนาคาร ดังนี้

(ก) ใบแจ้งเรียกเก็บค่าบริการ

(ข) ตารางสรุปการปฏิบัติงานของพนักงานของผู้รับจ้างในแต่ละเดือน

8.2 ธนาคารจะชำระค่าล่วงเวลา (ถ้ามี) เป็นรายเดือน รวมทั้งหมด 24 เดือน โดยธนาคารจะชำระภายใน 30 วัน นับจากวันที่ธนาคารได้รับใบแจ้งเรียกเก็บค่าล่วงเวลา และผ่านการตรวจรับมอบงานจากคณะกรรมการตรวจรับของธนาคารเป็นที่เรียบร้อยแล้ว โดยผู้รับจ้างต้องจัดทำเอกสารประกอบการส่งมอบงานเป็นรายเดือนให้กับธนาคาร ดังนี้

(ก) ใบแจ้งเรียกเก็บค่าล่วงเวลา

(ข) รายละเอียดการปฏิบัติงานล่วงเวลาของพนักงานของผู้รับจ้างในแต่ละเดือน

9. อัตราค่าปรับ

9.1 กรณีที่ผู้รับจ้างนำงานที่รับจ้างไปจ้างช่วงให้ผู้อื่นทำอีกทอดหนึ่งโดยไม่ได้รับอนุญาตจากธนาคาร จะกำหนด ค่าปรับสำหรับการฝ่าฝืนดังกล่าวเป็นจำนวนร้อยละ 10 ของวงเงินของงานจ้างช่วงนั้น

9.2 กรณีที่ผู้รับจ้างปฏิบัติผิดสัญญาจ้างนอกเหนือจากข้อ 9.1 จะกำหนดค่าปรับ ดังนี้

9.2.1 กรณีไม่สามารถส่งมอบงานได้ตามเอกสารแนบท้าย 1.1 ข้อ 8.1.2 และ 8.3 หรือส่งมอบแล้วแต่ไม่ถูกต้องครบถ้วน ผู้รับจ้างต้องยินยอมให้ธนาคารปรับเป็นรายวันในอัตราร้อยละ 0.01 (ศูนย์จุดศูนย์หนึ่ง) ของมูลค่างานทั้งหมด (รวมภาษีมูลค่าเพิ่ม) แต่จะต้องไม่ต่ำกว่าวันละ 100.- บาท นับถัดจากวันครบกำหนดการส่งมอบงานที่กำหนด จนถึงวันที่ได้ส่งมอบงานถูกต้องครบถ้วน หรือวันที่ธนาคารบอกเลิกสัญญา

9.2.2 กรณีไม่สามารถส่งมอบงานได้ตามเอกสารแนบท้าย 1.1 ข้อ 8.1.1 และ 8.2 หรือส่งมอบแล้วแต่ไม่ถูกต้องครบถ้วน ผู้รับจ้างที่ได้รับการคัดเลือกต้องยินยอมให้ธนาคารปรับเป็นรายวันในอัตราร้อยละ 0.1 (ศูนย์จุดหนึ่ง) ของมูลค่างานทั้งหมด (รวมภาษีมูลค่าเพิ่ม) แต่จะต้องไม่ต่ำกว่าวันละ 100.- บาท นับถัดจากวันครบกำหนดการส่งมอบงานที่กำหนด จนถึงวันที่ได้ส่งมอบงานถูกต้องครบถ้วน หรือวันที่ธนาคารบอกเลิกสัญญา

9.2.3 กรณีที่ไม่สามารถดำเนินการได้ตามขอบเขตของงานที่ธนาคารกำหนดตามเอกสารแนบท้าย 1.1 ข้อ 5.3 และ 5.8 ผู้รับจ้างต้องยินยอมให้ธนาคารปรับ / คน / วัน ในอัตราร้อยละ 0.01 (ศูนย์จุดศูนย์หนึ่ง) ของมูลค่างานทั้งหมด (รวมภาษีมูลค่าเพิ่ม) แต่จะต้องไม่ต่ำกว่าวันละ 100.- บาท นับตั้งแต่วันที่ผู้รับจ้างไม่จัดส่งพนักงานมาปฏิบัติงานทดแทน หรือครบกำหนดเวลาส่งมอบแฟ้มประวัติ หรือเอกสารดังกล่าว จนถึงวันที่มีพนักงานมาปฏิบัติงานครบจำนวน หรือวันที่ผู้รับจ้างได้ส่งมอบแฟ้มประวัติ หรือเอกสารดังกล่าว ถูกต้อง ครบถ้วน หรือวันที่ผู้ว่าจ้างบอกเลิกสัญญาฉบับนี้ (แล้วแต่กรณี)

9.3 ในกรณีที่พนักงานมาปฏิบัติงานสาย โดยใช้การลงเวลาปฏิบัติงานจากเครื่องบันทึกเวลา และใบลงเวลาการปฏิบัติงานไว้เป็นหลักฐาน ธนาคารจะคิดค่าปรับเป็นรายชั่วโมงในอัตราชั่วโมงละ 100 บาท ต่อพนักงานที่มาปฏิบัติงานล่าช้า 1 คน โดยเศษของชั่วโมง คิดเป็น 1 ชั่วโมง ทั้งนี้ หากพนักงานของผู้รับจ้างรายเดิมมาปฏิบัติงาน

สายเกิน กว่า 2 ครั้งต่อเดือน ธนาคารมีสิทธิขอเปลี่ยนแปลงพนักงาน ซึ่งผู้รับจ้างจะต้องจัดส่งพนักงานรายอื่นมาทดแทนในวันทำการถัดจากวันที่คู่สัญญาตกลงให้เปลี่ยนพนักงานของผู้รับจ้างรายเดิม

9.4 กรณีที่มีค่าปรับตามข้อ 9.1 – 9.2 ผู้รับจ้างต้องจัดทำหนังสือยินยอมให้ธนาคารหักค่าปรับจากเงินค่าบริการที่ธนาคารจะจ่ายให้แก่ผู้รับจ้าง โดยจัดส่งให้ธนาคารพร้อมกับเอกสารใบแจ้งเรียกเก็บค่าบริการในแต่ละเดือน

10. ข้อสงวนสิทธิในการยื่นข้อเสนอละเอียดอื่นๆ

10.1 เงินค่าจ้างสำหรับงานจ้างครั้งนี้ ได้มาจากรายได้ของหน่วยงาน

การลงนามในสัญญาจะกระทำต่อเมื่อ ธนาคารได้รับอนุมัติเงินค่าจ้างจากงบประมาณรายได้ของหน่วยงานแล้วเท่านั้น

10.2 เมื่อธนาคารได้คัดเลือกผู้ยื่นข้อเสนอรายใดให้เป็นผู้รับจ้าง และได้ตกลงจ้างตามประกวดราคาอิเล็กทรอนิกส์แล้ว ถ้าผู้รับจ้างจะต้องส่งหรือนำสิ่งของมาเพื่องานจ้างดังกล่าวเข้ามาจากต่างประเทศ และของนั้นต้องนำเข้ามาโดยทางเรือในเส้นทางที่มีเรือไทยเดินอยู่ และสามารถให้บริการรับขนได้ตามที่รัฐมนตรีว่าการกระทรวงคมนาคมประกาศกำหนด ผู้ยื่นข้อเสนอซึ่งเป็นผู้รับจ้างจะต้องปฏิบัติตามกฎหมายว่าด้วยการส่งเสริมการพาณิชย์ ดังนี้

(1) แฉ่งการส่งหรือนำสิ่งของดังกล่าวเข้ามาจากต่างประเทศ ต่อกรมเจ้าท่า ภายใน 7 วัน นับตั้งแต่วันที่ผู้รับจ้างส่งหรือซื้อของจากต่างประเทศ เว้นแต่ เป็นของที่รัฐมนตรีว่าการกระทรวงคมนาคมประกาศยกเว้นให้บรรทุกโดยเรืออื่นได้

(2) จัดการให้สิ่งของดังกล่าวบรรทุกโดยเรือไทย หรือเรือที่มีสิทธิเช่นเดียวกับเรือไทยจากต่างประเทศมายังประเทศไทย เว้นแต่จะได้รับอนุญาตจากกรมเจ้าท่า ให้บรรทุกสิ่งของนั้น โดยเรืออื่นที่มีใช้เรือไทย ซึ่งจะต้องได้รับอนุญาตเช่นนั้นก่อนบรรทุกของลงเรืออื่น หรือเป็นของที่รัฐมนตรีว่าการกระทรวงคมนาคมประกาศยกเว้นให้บรรทุกโดยเรืออื่น

(3) ในกรณีที่ไม่มีปฏิบัติตาม (1) หรือ (2) ผู้รับจ้างจะต้องรับผิดชอบตามกฎหมายว่าด้วยการส่งเสริมการพาณิชย์

10.3 ผู้ยื่นข้อเสนอซึ่งธนาคารได้คัดเลือกแล้ว ไม่ไปทำสัญญาหรือข้อตกลงภายในเวลาที่กำหนด ดังระบุไว้ในข้อ 7. ธนาคารจะริบหลักประกันการยื่นข้อเสนอ หรือเรียกร้งจากผู้ออกหนังสือค้ำประกันการยื่นข้อเสนอทันที และอาจพิจารณาเรียกหรือให้ชดใช้ความเสียหายอื่น (ถ้ามี) รวมทั้งจะพิจารณาให้เป็นผู้ทำงาน ตามระเบียบกระทรวงการคลังว่าด้วยการจัดซื้อจัดจ้างและการบริหารพัสดุภาครัฐ

10.4 ธนาคารสงวนสิทธิที่จะแก้ไขเพิ่มเติมเงื่อนไข หรือข้อกำหนดในแบบสัญญาหรือข้อตกลงจ้างเป็นหนังสือให้เป็นไปตามความเห็นของสำนักงานอัยการสูงสุด (ถ้ามี)

10.5 ในกรณีที่เอกสารแนบท้ายเอกสารประกวดราคาอิเล็กทรอนิกส์ มีความขัดหรือแย้งกัน ผู้ยื่นข้อเสนอจะต้องปฏิบัติตามคำวินิจฉัยของธนาคาร คำวินิจฉัยดังกล่าวให้ถือเป็นที่ สุด และผู้ยื่นข้อเสนอไม่มีสิทธิเรียกร้องค่าใช้จ่ายใดๆ เพิ่มเติม

10.6 ธนาคารอาจประกาศยกเลิกการจัดจ้างในกรณีต่อไปนี้ได้ โดยที่ผู้ยื่นข้อเสนอจะเรียกร้องค่าเสียหายใดๆ จากธนาคารไม่ได้

(1) ธนาคารไม่ได้รับการจัดสรรเงินที่จะใช้ในการจัดจ้างหรือได้รับจัดสรร แต่ไม่เพียงพอที่จะทำการจัดจ้างครั้งนี้ต่อไป

(2) มีการกระทำที่เข้าลักษณะผู้ยื่นข้อเสนอที่ชนะการจัดจ้างหรือที่ได้รับการคัดเลือก มีผลประโยชน์ร่วมกัน หรือมีส่วนได้เสียกับผู้ยื่นข้อเสนอรายอื่น หรือขัดขวางการแข่งขันอย่างเป็นธรรม หรือสมยอมกันกับผู้ยื่นข้อเสนอรายอื่น หรือเจ้าหน้าที่ในการเสนอราคา หรือสื่อว่ากระทำการทุจริตอื่นใด ในการเสนอราคา

(3) การทำการจัดจ้างครั้งนี้อาจก่อให้เกิดความเสียหายแก่ธนาคาร หรือกระทบต่อ ประโยชน์สาธารณะได้

(4) กรณีอื่นในทำนองเดียวกับ (1) (2) หรือ (3) ตามที่กำหนดในกฎกระทรวง ซึ่งออกตามความในกฎหมายว่าด้วยการจัดซื้อจัดจ้างและการบริหารพัสดุภาครัฐ

(5) กรณีรายละเอียดที่กำหนดในเอกสารประกวดราคานี้ขัดแย้งหรือไม่สอดคล้องกับ กฎหมาย ระเบียบ หรือคำสั่งอื่นที่เกี่ยวข้องกับการจัดซื้อจัดจ้างและการบริหารพัสดุภาครัฐ

10.7 ธนาคารมีสิทธิ แก้ไข เปลี่ยนแปลง ยกเลิก หลักเกณฑ์ และสิทธิในการพิจารณาที่ขัดแย้งกับการ ปฏิบัติตาม พ.ร.บ. ระเบียบ กฎกระทรวงที่เกี่ยวข้องกับการจัดซื้อจัดจ้าง ตลอดจน ข้อบังคับ คำสั่งของธนาคาร โดยการ พิจารณาในเรื่องดังกล่าว ผู้ยื่นข้อเสนอจะต้องปฏิบัติตามคำวินิจฉัยของธนาคาร คำวินิจฉัยดังกล่าวให้ถือเป็นที่สุด

10.8 ธนาคารสงวนสิทธิไม่พิจารณาข้อเสนอของผู้ยื่นข้อเสนอโดยไม่มีการผ่อนผัน ในกรณีเสนอ รายละเอียดแตกต่างไปจากเงื่อนไขที่กำหนดในเอกสารประกวดราคา ที่เป็นสาระสำคัญ หรือมีผลทำให้เกิดความ ได้เปรียบเสียเปรียบแก่ผู้ยื่นข้อเสนอรายอื่น

10.9 กรณีมีความจำเป็นที่ธนาคารต้องงดการดำเนินการไม่ว่าในขั้นตอนใดๆ อันเนื่องมาจากการ แพร่ระบาดของโรคติดต่ออันตราย หรือสถานการณ์หนึ่งสถานการณ์ใดที่เป็นอุปสรรคหรือความเสี่ยงต่อการปฏิบัติงาน ของพนักงานธนาคาร ธนาคารขอสงวนสิทธิในการเปลี่ยนแปลงระยะเวลาดำเนินการ หรือยกเลิกการจัดซื้อจัดจ้าง หรือ บอกล้มเลิกสัญญา

10.10 ธนาคารขอสงวนสิทธิในการเปลี่ยนแปลงระยะเวลาดำเนินการไม่ว่าในขั้นตอนใดๆ อัน เนื่องมาจากการปรับเปลี่ยนนโยบาย เพื่อประโยชน์ของธนาคาร โดยผู้ยื่นข้อเสนอหรือผู้ที่ได้รับการคัดเลือกไม่มีสิทธิ เรียกร้องค่าใช้จ่าย หรือค่าเสียหายใดๆ ได้

11. การปฏิบัติตามกฎหมายและระเบียบ

ในระหว่างระยะเวลาการจ้าง ผู้ยื่นข้อเสนอที่ได้รับการคัดเลือกให้เป็นผู้รับจ้างต้องปฏิบัติตามหลักเกณฑ์ ที่กฎหมายและระเบียบได้กำหนดไว้โดยเคร่งครัด รวมถึงหลักเกณฑ์ภายในธนาคารที่เกี่ยวข้อง เพื่อให้การดำเนินงานไม่ขัด หรือแย้งต่อกฎหมายและหลักเกณฑ์ภายใน

12. การประเมินผลการปฏิบัติงานของผู้ประกอบการ

ธนาคารสามารถนำผลการปฏิบัติงานแล้วเสร็จตามสัญญาของผู้ยื่นข้อเสนอที่ได้รับการคัดเลือกให้เป็น ผู้รับจ้างเพื่อนำมาประเมินผลการปฏิบัติงานของผู้ประกอบการ

ทั้งนี้ หากผู้ยื่นข้อเสนอที่ได้รับการคัดเลือกไม่ผ่านเกณฑ์ที่กำหนดจะถูกระงับการยื่นข้อเสนอหรือทำ สัญญากับธนาคารไว้ชั่วคราว

ธนาคารเพื่อการส่งออกและนำเข้าแห่งประเทศไทย

- 6 พ.ย. 2567

รายละเอียดและขอบเขตของงาน

การจัดจ้างผู้ให้บริการดูแลบำรุงรักษาระบบวิศวกรรมและสาธารณูปโภค อาคารเอ็กซิม

ด้วยธนาคารเพื่อการส่งออกและนำเข้าแห่งประเทศไทย ซึ่งต่อไปนี้จะเรียกว่า “ธนาคาร” มีความประสงค์จะจัดจ้างผู้ให้บริการดูแลบำรุงรักษาระบบวิศวกรรมและสาธารณูปโภค อาคารเอ็กซิม อาคารโรงอาหาร และบริเวณโดยรอบอาคารเอ็กซิม เพื่อให้เป็นไปตามมาตรฐานหลักวิศวกรรม รวมถึงบริการซ่อมบำรุง การดูแลบำรุงรักษาเชิงป้องกัน การจัดเก็บ-ควบคุมวัสดุอุปกรณ์คลัง การบริหารจัดการด้านพลังงาน ไฟฟ้า น้ำประปา การบำบัดน้ำเสีย ซึ่งต่อไปนี้จะเรียกว่า “การจ้างเหมาบริการ” โดยมีรายละเอียดความต้องการ เงื่อนไข และข้อกำหนดต่างๆ ตามที่ระบุในเอกสารขอบเขตงาน (Term of Reference : TOR) ฉบับนี้

ข้อมูลเบื้องต้นของอาคารเอ็กซิม (เอกสารแนบท้าย 1.1 (1)) ประกอบด้วย

- อาคารเอ็กซิม พื้นที่ใช้สอยประมาณ 37,000 ตารางเมตร
- อาคารโรงอาหาร พื้นที่ใช้สอยประมาณ 480 ตารางเมตร
- ระบบสาธารณูปโภคต่างๆ

ขอบเขตการดำเนินการ

ผู้ยื่นข้อเสนอจะต้องดำเนินการตามขอบเขตของงานที่กำหนดอย่างน้อย ดังต่อไปนี้

1. จัดให้มีผู้ปฏิบัติงานตลอดระยะเวลาการให้บริการโดยมีคุณสมบัติและจำนวนรวมทั้งสิ้น 18 คน ดังนี้
 - 1.1 วิศวกร จำนวน 1 คน
 - เพศชาย สัญชาติไทย อายุไม่เกิน 60 ปี
 - วุฒิการศึกษาระดับปริญญาตรีวิศวกรรมศาสตร์ สาขาเครื่องกล หรือสาขาไฟฟ้ากำลัง และมีใบอนุญาตการประกอบวิชาชีพวิศวกรรมควบคุม (กว.)
 - มีประสบการณ์ในการควบคุมและดูแลบำรุงรักษางานระบบวิศวกรรม และสาธารณูปโภคอาคารสูงไม่น้อยกว่า 10 ปี
 - มีความสามารถในการวางแผน บริหาร ควบคุมงาน และแก้ไขปัญหาเฉพาะหน้าได้ดี
 - 1.2 ผู้ช่วยวิศวกร จำนวน 3 คน
 - เพศชาย สัญชาติไทย อายุไม่เกิน 60 ปี
 - วุฒิการศึกษา



- ระดับปริญญาตรีวิศวกรรมศาสตร์ สาขาเครื่องกล หรือสาขาไฟฟ้ากำลัง หรือสาขาอุตสาหกรรม และมีประสบการณ์ในการดูแลบำรุงรักษางานระบบวิศวกรรมและสาธารณูปโภคอาคารสูงไม่น้อยกว่า 3 ปี หรือ
 - ระดับประกาศนียบัตรวิชาชีพชั้นสูง (ปวส.) สาขาเครื่องกล หรือสาขาไฟฟ้ากำลัง หรือสาขาอุตสาหกรรม และมีประสบการณ์ในการดูแลบำรุงรักษางานระบบวิศวกรรมและสาธารณูปโภคอาคารสูงไม่น้อยกว่า 5 ปี หรือ
 - ผู้มีประสบการณ์ในการดูแลบำรุงรักษางานระบบวิศวกรรมและสาธารณูปโภคอาคารสูงไม่น้อยกว่า 10 ปี
- มีความสามารถในการวางแผน บริหาร ควบคุมงาน และแก้ไขปัญหาเฉพาะหน้าได้ดี
- 1.3 หัวหน้างานด้านโสตทัศนอุปกรณ์ จำนวน 1 คน
- เพศชาย สัญชาติไทย อายุไม่เกิน 45 ปี
 - วุฒิการศึกษา
 - ระดับปริญญาตรีด้านนิเทศศาสตร์ หรือสาขาที่เกี่ยวข้อง และมีประสบการณ์ในการควบคุม ดูแลงานด้านโสตทัศนอุปกรณ์ไม่น้อยกว่า 2 ปี หรือ
 - ระดับประกาศนียบัตรวิชาชีพชั้นสูง (ปวส.) หรือระดับประกาศนียบัตรวิชาชีพ (ปวช.) สาขาไฟฟ้ากำลัง หรืออิเล็กทรอนิกส์ และมีประสบการณ์ในการควบคุม ดูแลงานด้านโสตทัศนอุปกรณ์ไม่น้อยกว่า 3 ปี หรือ
 - ผู้มีประสบการณ์ในด้านโสตทัศนอุปกรณ์ ไม่น้อยกว่า 4 ปี
 - มีความรู้เกี่ยวกับการ Live Streaming / Broadcast / องค์กรประกอบภาพ
 - สามารถใช้โปรแกรม Microsoft Office พื้นฐานได้
 - มีความสามารถในการวางแผน บริหาร ควบคุมงาน และแก้ไขปัญหาเฉพาะหน้าได้ดี
- 1.4 ช่างเทคนิคด้านโสตทัศนอุปกรณ์ จำนวน 3 คน
- เพศชาย สัญชาติไทย อายุไม่เกิน 45 ปี
 - วุฒิการศึกษา
 - ระดับประกาศนียบัตรวิชาชีพชั้นสูง (ปวส.) หรือระดับประกาศนียบัตรวิชาชีพ (ปวช.) สาขาไฟฟ้ากำลัง หรืออิเล็กทรอนิกส์ และมีประสบการณ์ในการควบคุม ดูแลงานด้านโสตทัศนอุปกรณ์ไม่น้อยกว่า 1 ปี หรือ
 - ผู้มีประสบการณ์ในด้านโสตทัศนอุปกรณ์ ไม่น้อยกว่า 3 ปี
 - สามารถใช้โปรแกรม Microsoft Office พื้นฐานได้

1.5 ช่างเทคนิค จำนวน 7 คน และช่างซ่อมเฟอร์นิเจอร์ จำนวน 2 คน

- เพศชาย สัญชาติไทย อายุไม่เกิน 50 ปี
- วุฒิการศึกษา
 - ระดับประกาศนียบัตรวิชาชีพชั้นสูง (ปวส.) หรือระดับประกาศนียบัตรวิชาชีพ (ปวช.) สาขาเครื่องกล หรือไฟฟ้ากำลัง หรืออิเล็กทรอนิกส์ หรือสาขาอุตสาหกรรม หรือสาขาที่เกี่ยวข้อง โดยต้องมีประสบการณ์ในงานซ่อมบำรุงระบบประกอบอาคาร และสาธารณูปโภค หรือเฟอร์นิเจอร์ (ตามแต่ละกรณี) ไม่น้อยกว่า 1 ปี หรือ
 - ผู้มีประสบการณ์ในงานซ่อมบำรุงระบบประกอบอาคารและสาธารณูปโภค หรือเฟอร์นิเจอร์ (ตามแต่ละกรณี) ไม่น้อยกว่า 2 ปี

1.6 พนักงานธุรการ จำนวน 1 คน

- สัญชาติไทย อายุไม่เกิน 35 ปี
- วุฒิการศึกษาระดับประกาศนียบัตรวิชาชีพชั้นสูง (ปวส.) หรือระดับประกาศนียบัตรวิชาชีพ (ปวช.) และมีประสบการณ์ด้านงานธุรการ ไม่น้อยกว่า 1 ปี สามารถใช้โปรแกรมคอมพิวเตอร์พื้นฐาน สำหรับการปฏิบัติงานด้านธุรการได้ดี

ทั้งนี้ นอกเหนือจากการมีคุณสมบัติดังกล่าวข้างต้น พนักงานของผู้รับจ้างทุกตำแหน่งจะต้องมีคุณสมบัติ ดังนี้

- สามารถปฏิบัติงานในวันหยุด และนอกเวลาทำการของธนาคารได้
- มีทักษะในการด้านการสื่อสารดี มีอัธยาศัยและมนุษยสัมพันธ์ดี
- ไม่มีประวัติอาชญากรรม ไม่เป็นผู้เคยได้รับโทษจำคุก โดยคำพิพากษาถึงที่สุดให้จำคุก เพราะการกระทำความผิดทางอาญา เว้นแต่เป็นโทษสำหรับความผิดที่ได้กระทำโดยประมาทหรือความผิดลหุโทษ หรือพ้นโทษ หรือพ้นระยะเวลาการลงโทษหรือรอการกำหนดโทษ แล้วแต่กรณี เกิน 5 ปี หรือตามที่คณะกรรมการตรวจรับพัสดุเห็นสมควร
- มีสุขภาพดี แข็งแรง ไม่เป็นโรคติดต่อร้ายแรง หรือเป็นโรคที่สังคมรังเกียจ
- ไม่เป็นผู้ติดยาเสพติดให้โทษ
- ไม่เป็นผู้หมกมุ่นในการพนัน
- ไม่เป็นผู้บกพร่องในศีลธรรมอันดีจนเป็นที่รังเกียจของสังคม
- ไม่เป็นผู้มีกายทุพพลภาพ จนไม่สามารถปฏิบัติหน้าที่ได้ ไร้ความสามารถ หรือจิตฟั่นเฟือน ไม่สมประกอบ

2. การจ่ายค่าจ้างให้กับพนักงานของผู้รับจ้าง

2.1 ผู้รับจ้างจะต้องจ่ายค่าจ้าง และค่าล่วงเวลา (หากมี) ให้กับพนักงานที่ปฏิบัติงานให้กับธนาคาร (ก่อนหักค่าประกันสังคมตามกฎหมายแรงงาน) เป็นรายเดือน อย่างน้อยดังนี้

(ก) ค่าจ้าง

ตำแหน่ง	จำนวน (คน)	ค่าจ้าง / คน / เดือน (บาท)
1. วิศวกร	1	41,000
2. ผู้ช่วยวิศวกร	3	28,400
3. หัวหน้างานด้านโสตทัศนูปกรณ์	1	23,000
4. ช่างเทคนิคด้านโสตทัศนูปกรณ์	3	21,000
5. ช่างเทคนิค	7	18,900
6. ช่างซ่อมเฟอร์นิเจอร์	2	18,900
7. พนักงานธุรการ	1	16,000

(ข) ค่าล่วงเวลา

กรณีพนักงานของผู้รับจ้างปฏิบัติงานตามคำสั่งของธนาคารนอกเหนือวันเวลาการปฏิบัติงานตามที่กำหนดในข้อ 3. หรือนอกเหนือจากวันเวลาที่ธนาคารได้กำหนดใหม่ ธนาคารตกลงชำระค่าล่วงเวลาดังกล่าวให้แก่ผู้รับจ้าง และผู้รับจ้างต้องจ่ายให้กับพนักงานที่ปฏิบัติงานให้กับธนาคาร ดังนี้

รายละเอียด	ค่าล่วงเวลา / คน / ชั่วโมง (บาท) (ยังไม่รวมภาษีมูลค่าเพิ่ม)					
	วิศวกร	ผู้ช่วยวิศวกร	หัวหน้างานด้านโสตทัศนูปกรณ์	ช่างเทคนิคด้านโสตทัศนูปกรณ์	ช่างเทคนิคและช่างซ่อมเฟอร์นิเจอร์	พนักงานธุรการ
1. ค่าล่วงเวลาในวันทำงานปกติ (ธนาคารจะไม่นำช่วงเวลาก่อนเริ่มปฏิบัติงานตามปกติของพนักงาน 20 นาที และหลังสิ้นสุดการปฏิบัติงานตามปกติของพนักงาน 20 นาที มาคำนวณค่าล่วงเวลาให้)	256.25	177.50	143.75	131.25	118.13	100.00

2. ค่าทำงานในวันหยุด สำหรับช่วงเวลาทำงานปกติ (โดยหักเวลาพัก 1 ชั่วโมง)	170.83	118.33	95.83	87.50	78.75	66.67
3. ค่าล่วงเวลาในวันหยุด (ธนาคารจะไม่นำ ช่วงเวลาก่อนเริ่ม ปฏิบัติงานตามปกติของ พนักงาน 20 นาที และ หลังสิ้นสุดการ ปฏิบัติงานตามปกติของ พนักงาน 20 นาที มา คำนวณค่าล่วงเวลาให้)	512.50	355.00	287.50	262.50	236.25	200.00

ทั้งนี้ ในกรณีที่ลักษณะหรือสภาพของงานต้องทำอย่างต่อเนื่องไปจนกว่าจะแล้วเสร็จ ถ้าหยุดจะเสียหายแก่งานหรือเป็นงานฉุกเฉินที่เกิดขึ้นโดยไม่อาจคาดหมายได้ล่วงหน้าและงานนั้นต้องทำให้เสร็จสิ้นในทันที ธนาคารอาจพิจารณาให้ลูกจ้างทำงานล่วงเวลาต่อเนื่องโดยไม่หยุดพักในช่วงเวลาก่อนเริ่มปฏิบัติงานตามปกติหรือหลังสิ้นสุดเวลาการปฏิบัติงานตามปกติของพนักงาน 20 นาที แล้วแต่กรณี และจะจ่ายค่าล่วงเวลานับตั้งแต่เริ่มปฏิบัติงาน โดยได้รับความยินยอมจากลูกจ้างก่อนเป็นคราวๆ ไป

2.2 ผู้รับจ้างจะต้องเป็นผู้รับภาระค่าธรรมเนียมใดๆ และ/หรือค่าบริการอื่นๆ ที่เกี่ยวกับการจ่ายค่าจ้าง และค่าล่วงเวลา (หากมี) ทั้งนี้ ไม่น้อยกว่าอัตราค่าจ้าง และค่าล่วงเวลา (หากมี) ตามที่ธนาคารกำหนด

2.3 การคำนวณค่าล่วงเวลาดังกล่าวข้างต้น ให้ปฏิบัติดังนี้

2.3.1 ปฏิบัติงานเกิน 15 นาที แต่ไม่เกิน 45 นาที ให้นับเป็นครึ่งชั่วโมง

2.3.2 ปฏิบัติงานเกิน 45 นาที ให้นับเป็น 1 ชั่วโมง

2.4 การจ่ายค่าจ้าง และค่าล่วงเวลา (ถ้ามี) ตามข้อ 2.1 ผู้รับจ้างจะต้องจ่ายให้กับพนักงานที่ปฏิบัติงานให้กับธนาคารภายในวันสุดท้ายของทุกเดือน หากวันสุดท้ายของเดือนตรงกับวันหยุดทำการของธนาคาร (วันเสาร์ - อาทิตย์ และวันหยุดตามประกาศของธนาคาร) ให้จ่ายก่อนวันหยุดทำการของธนาคาร

2.5 กรณีที่มีค่าล่วงเวลาเกิดขึ้น ผู้รับจ้างต้องจัดทำรายละเอียดการคำนวณค่าล่วงเวลาเป็นรายบุคคล พร้อมทั้งสรุปให้ถูกต้องครบถ้วนและนำส่งให้ธนาคารพิจารณา ภายในเดือนถัดจากเดือนที่มีค่าล่วงเวลาเกิดขึ้น

2.6 กรณีธนาคารได้ชำระค่าจ้างและค่าล่วงเวลา (ถ้ามี) ให้กับผู้รับจ้างเป็นที่เรียบร้อยแล้ว หากภายหลังพบว่าไม่ถูกต้อง ผู้รับจ้างไม่มีสิทธิ์เรียกร้องค่าใช้จ่ายจากธนาคารเพิ่มเติม

2.7 หากธนาคารมีความประสงค์จะขอตรวจรายงานการจ่ายค่าจ้างและค่าล่วงเวลาที่ผู้รับจ้างจ่ายให้กับพนักงาน ผู้รับจ้างจะต้องจัดส่งรายงานให้กับธนาคารภายในระยะเวลา 7 วันทำการ นับแต่วันที่ได้รับแจ้งจากธนาคาร

3. วัน / เวลา การปฏิบัติงาน และจำนวนพนักงาน

ผู้รับจ้างจะต้องจัดส่งพนักงานเข้าปฏิบัติงานตามจำนวนที่ระบุในข้อ 1. และจัดสรรให้มาปฏิบัติงานตามรายละเอียดที่กำหนด ดังนี้

ลำดับ	ตำแหน่งพนักงาน	วันปฏิบัติงาน (จำนวนคน)			เวลา
		วันทำการ	วันเสาร์	วันอาทิตย์/ วันหยุดนักขัตฤกษ์	
1	วิศวกร	1	1	-	08.30 - 17.30 น.
2	ผู้ช่วยวิศวกร	1	1	1	06.00 - 15.00 น.
		1	1	1	14.00 - 23.00 น.
3	หัวหน้างานด้าน โสตทัศนูปกรณ์	1	-	-	08.00 - 17.00 น.
4	ช่างเทคนิคด้าน โสตทัศนูปกรณ์	3	-	-	08.00 - 17.00 น.
5	ช่างเทคนิค	3	3	3	08.00 - 17.00 น.
		1	1	1	14.00 - 23.00 น.
		2	2	2	23.00 - 08.00 น.
6	ช่างซ่อมเฟอร์นิเจอร์	2	2	-	08.30 - 17.30 น.
7	พนักงานธุรการ	1	-	-	08.30 - 17.30 น.

กรณีมีความจำเป็นอันเนื่องมาจากการแพร่ระบาดของโรคติดต่ออันตราย หรือสถานการณ์หนึ่ง สถานการณ์ใดที่เป็นอุปสรรคหรือความเสี่ยงต่อการปฏิบัติงานของพนักงานธนาคาร หรือเพื่อประโยชน์อื่นใดของธนาคาร ธนาคารมีสิทธิ์ที่จะเปลี่ยนแปลงรายละเอียดที่กำหนดตามตารางข้างต้นได้ โดนผู้รับจ้างจะต้องดำเนินการตามที่ธนาคารแจ้งให้ทราบโดยทันทีและให้ถือเป็นวันเวลาปฏิบัติงานตามปกติและไม่ต้องชำระค่าล่วงเวลาตามที่กำหนดในข้อ 2. และข้อ 3.

ทั้งนี้ ผู้รับจ้างต้องจัดทำแผนการปฏิบัติงานให้ครอบคลุมวัน / เวลา ชื่อผู้ปฏิบัติงาน ผู้หยุดงานของแต่ละตำแหน่งตามที่กำหนด เป็นรายเดือน ให้ธนาคารพิจารณาเห็นชอบล่วงหน้าอย่างน้อย 2 สัปดาห์ก่อนวันเริ่มต้น การปฏิบัติงานในแต่ละเดือน ทั้งนี้ธนาคารมีสิทธิ์ที่จะกำหนด หรือเปลี่ยนแปลงรายชื่อ วันเวลาปฏิบัติงานได้ตามที่เห็นสมควร

ทั้งนี้ ผู้รับจ้างจะไม่ดำเนินการให้พนักงานของผู้รับจ้างปฏิบัติงานติดต่อกันกว่า 1 (หนึ่ง) ผลัด เว้นแต่ธนาคารให้ความยินยอมล่วงหน้าแก่ผู้รับจ้างให้ดำเนินการดังกล่าว

ผู้รับจ้างต้องจัดให้พนักงานของผู้รับจ้างได้รับสิทธิ์ในการลาหยุดพักผ่อนประจำปี รวมถึงสิทธิ์ในการลา กิจ ลาป่วย หรือสิทธิ์ในการหยุดงานอื่นใด ให้เป็นไปตามกฎหมายที่เกี่ยวข้องกำหนด โดยต้องไม่นำกฎระเบียบ หลักเกณฑ์ ของบริษัทมาบังคับใช้กับพนักงานของผู้รับจ้างที่ปฏิบัติงานให้กับธนาคาร

4. ขอบเขตงานที่พนักงานของผู้รับจ้างต้องดำเนินการ

ผู้รับจ้างมีหน้าที่ต้องปฏิบัติหรือควบคุมดูแลให้พนักงานของผู้รับจ้างปฏิบัติงานตามขอบเขตงาน อย่างน้อยดังต่อไปนี้

4.1 ตรวจสอบ ควบคุม ดูแลการทำงานของระบบวิศวกรรมต่างๆ ของธนาคาร เช่น

- ลิฟต์
- เครื่องกำเนิดไฟฟ้า
- เครื่องยนต์ปั๊มดับเพลิง
- Chiller
- Air Cool Chiller
- Air VRV
- Site Preparation ห้องคอมพิวเตอร์
- ตู้ PABX และระบบ Call Center
- เครื่องสำรองกระแสไฟฟ้า (UPS)
- กระจายไฟฟ้า (Gondola)
- เครื่องฟอกอากาศ
- เครื่องออกกำลังกาย
- ระบบเสียงตามสาย
- ระบบอื่นๆ ที่ธนาคารแจ้งให้ทราบ

4.2 ดำเนินการซ่อมแซมงานตามใบรายการแจ้งซ่อมหรือตามที่ได้รับมอบหมาย รวมถึงการตรวจเช็คสภาพการใช้งาน ทดสอบการทำงาน รายงานผลพร้อมทั้งเสนอแนะแนวทางการแก้ปัญหา อุปสรรคและวิธีการแก้ไขระบบต่างๆ ตามแผนงานบำรุงรักษาเชิงป้องกัน ที่ผู้รับจ้างต้องจัดทำและนำเสนอให้กับธนาคาร เช่น

- ระบบไฟฟ้ากำลัง
- ระบบไฟฟ้าย่อยในแต่ละชั้น
- ระบบไฟฟ้าแสงสว่างและเต้ารับไฟฟ้า
- ระบบ Central Emergency, Emergency Light และ EXIT Light
- ระบบโทรศัพท์ / สื่อสาร
- ระบบโสตทัศนอุปกรณ์
- ระบบประปาและสุขาภิบาล
- ระบบดับเพลิง อุปกรณ์ถังดับเพลิง
- ระบบปรับอากาศ
- ระบบระบายอากาศ
- ระบบการผลิตไฟฟ้าจากพลังงานแสงอาทิตย์
- ระบบอัดอากาศบันไดหนีไฟ
- ระบบตรวจจับและส่งสัญญาณเตือนอัคคีภัย (Fire Alarm)
- ระบบประตูอัตโนมัติ (Auto Door)
- ระบบปั้มน้ำสระเวย์น้ำชั้น 25
- ระบบกรองน้ำ RO
- ระบบบำบัดน้ำเสีย (Waste Water Treatment)

4.3 ประสานงาน ดำเนินการติดตั้ง ควบคุม และดูแลอุปกรณ์โสตทัศนอุปกรณ์ ให้พร้อมใช้งานอยู่เสมอ

4.4 ควบคุม ดูแลการเข้ามาปฏิบัติงานของผู้รับจ้าง/ผู้ให้บริการภายนอกที่ได้รับแจ้งจากธนาคาร พร้อมจัดทำรายงานผลการปฏิบัติงาน

4.5 การปรับปรุงพื้นที่ทำงาน เช่น

- การย้ายและติดตั้งเฟอร์นิเจอร์และแผ่นกั้นพื้นที่สำเร็จรูป (Partition)
- การติดตั้งระบบไฟฟ้า – สื่อสาร และสายสัญญาณต่างๆ ที่เกี่ยวข้องภายในพื้นที่

4.6 ดำเนินการปรับปรุงและซ่อมแซมเฟอร์นิเจอร์ อุปกรณ์เครื่องใช้สำนักงานที่ชำรุด และงานเบ็ดเตล็ดต่างๆ เช่น

- ตู้ โต๊ะ เก้าอี้ แผ่นกั้นพื้นที่สำเร็จรูป (Partition)
- เครื่องกรองน้ำ เครื่องครัว
- พรม ผนัง ฝ้าเพดาน
- สายน้ำดี สายชำระ ปลั๊กชวาล์ว ชักโครก และสุขภัณฑ์ในห้องน้ำ
- งานเชื่อมโลหะต่างๆ
- วาล์วน้ำ
- มอเตอร์ขนาดเล็ก
- พัดลมดูดอากาศ พัดลมทำความเย็น พัดลมระบายอากาศ
- ม่านปรับแสง
- ไซค์ มือจับ กลอนประตู

4.7 บันทึกและจัดทำรายงานค่าพลังงานของอุปกรณ์ต่างๆ ที่ใช้งานในแต่ละวันให้ธนาคารทราบ ดังนี้

- มิเตอร์ของการไฟฟ้านครหลวง (TOD METER) รวมทั้งมิเตอร์ไฟฟ้าย่อยประจำอาคาร
 - บันทึกและรายงานค่าความต้องการกำลังไฟฟ้าสูงสุด (Peak Demand) และค่าพลังงานไฟฟ้าที่ใช้ทั้งในช่วง On Peak Partial Peak และ Off Peak พร้อมทั้งจัดทำสรุปการใช้พลังงาน และวิเคราะห์ผล เป็นรายเดือนให้ธนาคารทราบ
- มิเตอร์ของตู้เมนไฟฟ้าของอาคาร (Main Distribution Board หรือ MDB)
 - ค่าพลังงานไฟฟ้า
 - ค่ากระแสไฟฟ้า แรงดันไฟฟ้า กำลังไฟฟ้า ตัวประกอบกำลังไฟฟ้า ความถี่
 - จัดทำสรุปการใช้พลังงาน และวิเคราะห์ผลเป็นรายเดือนให้ธนาคารทราบ
- มิเตอร์ของตู้เมนไฟฟ้าของระบบปรับอากาศ (Chiller Plant)
 - ค่าพลังงานไฟฟ้า
 - ค่ากระแสไฟฟ้า แรงดันไฟฟ้า กำลังไฟฟ้า ตัวประกอบกำลังไฟฟ้า ความถี่
 - ค่าอุณหภูมิน้ำเย็นด้านเข้า และ ด้านออก (T in, T out)
 - ค่าแรงดันของน้ำเย็นด้านเข้า และ ด้านออก (P in, P out)
 - ค่าเปอร์เซ็นต์การทำงานของคอมเพรสเซอร์ แต่ละ Step ของเครื่องทำความเย็น (% Comp.)
 - ค่าอุณหภูมิของอากาศภายนอกของเครื่องทำความเย็น (T Ambient)
 - จัดทำสรุปการใช้พลังงาน และวิเคราะห์ผลเป็นรายเดือนให้ธนาคารทราบ

4.8 ควบคุม ดูแล ระบบบำบัดน้ำเสีย ดังนี้

- ดูแลบำรุงรักษาระบบบำบัดน้ำเสียพร้อมจดบันทึกการทำงานของเครื่องจักร
- บันทึกข้อมูลการทำงานของระบบบำบัดน้ำเสีย ตามแบบ ทส.1 และ ทส.2

4.9 บันทึกปริมาณการใช้น้ำประปาของอาคาร รวมทั้งมิเตอร์ย่อยประจำอาคาร

4.10 บันทึกปริมาณการนำน้ำเสียที่ผ่านการบำบัดกลับมาใช้งานให้เป็นประโยชน์

4.11 จัดทำแผนงานและแผนปฏิบัติการบำรุงรักษา อย่างน้อยต้องครอบคลุมงานด้านต่างๆ ดังนี้

- การตรวจเช็คสภาพของอุปกรณ์
- การทดสอบประสิทธิภาพของอุปกรณ์
- การเปลี่ยนวัสดุ-อุปกรณ์ตามอายุการใช้งาน
- บันทึกข้อมูลการซ่อมแซม

4.12 ปฏิบัติงานในการซ่อมแซมหรือแก้ไขอุปกรณ์ตามรายการแจ้งซ่อม โดยมีขั้นตอนดังนี้

- ตรวจสอบรายการแจ้งซ่อมในระบบธุรการในแต่ละวัน
- จัดลำดับการซ่อมในแต่ละวัน
- แจ้งรายการวัสดุ-อุปกรณ์ที่ต้องเปลี่ยนให้เจ้าหน้าที่ของธนาคารทราบ

4.13 ควบคุม ดูแล และวางแผน การเบิกจ่ายวัสดุ-อุปกรณ์สำหรับการซ่อมบำรุง รวมทั้งประเมินให้เพียงพอกับงานซ่อมบำรุงที่เกิดขึ้นโดยแจ้งรายการ ปริมาณ และคุณภาพให้ธนาคารพิจารณาดำเนินการ

4.14 ตรวจสอบแบบงานตกแต่งภายในและงานระบบของผู้เช่าอาคารเอ็กซิม ทั้งก่อนและหลังการตกแต่งพื้นที่ รวมถึงการส่งมอบพื้นที่เช่าและคืนพื้นที่เช่า

4.15 ให้การสนับสนุนและเข้าร่วมในการซ่อมการป้องกันและระงับอัคคีภัย การซ่อมอพยพหนีไฟตามแผนงานของธนาคาร

- จัดพนักงานเข้าร่วมทดสอบการป้องกันและระงับอัคคีภัย การซ่อมอพยพหนีไฟ
- สรุปัญหาคู่อุปสรรค และวิธีการแก้ไข

5. ขอบเขตและความรับผิดชอบของผู้รับจ้าง

5.1 จัดส่งบุคลากรที่มีคุณสมบัติครบถ้วนและตามจำนวนที่กำหนดพร้อมฝึกอบรมให้มีความรู้ความสามารถพร้อมที่จะปฏิบัติงานตามขอบเขตของงานที่กำหนดให้กับธนาคาร

5.2 จัดทำแฟ้มประวัติของพนักงานพร้อมรับรองสำเนาถูกต้องให้ธนาคารในรูปแบบเอกสารจำนวน 1 แฟ้ม และรูปแบบอิเล็กทรอนิกส์ไฟล์ PDF จำนวน 1 ไฟล์ โดยส่งผ่านทางจดหมายอิเล็กทรอนิกส์ (Email) เพื่อการตรวจสอบก่อนเริ่มปฏิบัติงานและทุกครั้งที่มีการเปลี่ยนแปลงบุคลากร โดยอย่างน้อยต้องประกอบด้วย

5.2.1 รูปถ่ายพนักงาน ขนาด 2 นิ้ว แบบสี ถ่ายไว้ไม่เกิน 6 เดือน จำนวน 1 ใบ

5.2.2 สำเนาบัตรประจำตัวประชาชน

5.2.3 สำเนาทะเบียนบ้าน

5.2.4 สำเนาหลักฐานแสดงวุฒิการศึกษา และ/หรือ สำเนาหนังสือรับรองผลงาน/
ประสบการณ์ทำงาน

5.2.5 หนังสือรับรองผลการตรวจร่างกายซึ่งออกให้ก่อนเข้ามาปฏิบัติหน้าที่ไม่เกิน 1 เดือน ผ่านการตรวจสุขภาพจากโรงพยาบาลที่ตรวจรับรองโดยแพทย์ที่ได้รับใบอนุญาตประกอบวิชาชีพเวชกรรม ซึ่งแสดงว่าเป็นผู้มีสุขภาพแข็งแรงสมบูรณ์ ไม่เป็นโรคติดต่อร้ายแรง ทั้งนี้ สำหรับการจัดส่งพนักงานทดแทนที่ สับเปลี่ยนหรือลาออก ให้นำส่งใบรับรองแพทย์ให้ธนาคารภายใน 30 วัน หลังจากวันที่จัดส่งพนักงานมา ทดแทนเป็นการถาวร

5.2.6 หลักฐานการตรวจสอบทะเบียนประวัติอาชญากรรม จากกองทะเบียนประวัติ อาชญากรรม สำนักงานตำรวจแห่งชาติ หรือหลักฐานการยื่นตรวจสอบทะเบียนประวัติอาชญากรรมฯ ซึ่งต้อง ไม่มีประวัติต้องคำพิพากษาถึงที่สุดให้จำคุก ไม่ว่าจะได้รับโทษจำคุกจริงหรือไม่ เว้นแต่เป็นโทษสำหรับความผิด ที่ได้กระทำโดยประมาทหรือความผิดลหุโทษ หรือพ้นโทษ หรือพ้นระยะเวลาการลงโทษหรือรอการกำหนดโทษ แล้วแต่กรณี เกิน 5 ปี ทั้งนี้ ต้องนำส่งผลการตรวจสอบให้แก่ธนาคารทันทีที่ได้รับผลการตรวจสอบ หรือภายใน 30 วัน นับจากวันที่เริ่มสัญญาจ้าง สำหรับกรณีที่อยู่ระหว่างรอผลการตรวจสอบประวัติอาชญากรรม และกรณี จัดส่งพนักงานทดแทนที่สับเปลี่ยนหรือลาออก ให้นำส่งผลการตรวจสอบภายใน 30 วัน นับถัดจากวันที่จัดส่ง พนักงานมาทดแทน หรือหลังจากวันที่ธนาคารตกลงให้เป็นพนักงานถาวร แล้วแต่กรณี

5.2.7 หนังสือยินยอมให้ธนาคารเก็บ รวบรวม และประมวลผลข้อมูลส่วนบุคคล (ตาม เอกสารแนบท้าย 1.13)

ทั้งนี้ เอกสารข้างต้นที่เป็นข้อมูลส่วนบุคคลให้เจ้าของข้อมูลเป็นผู้รับรองสำเนาถูกต้องทุก แผ่น พร้อมทั้งให้ผู้มีอำนาจหรือผู้รับมอบอำนาจของบริษัทฯ ลงนามกำกับและประทับตราทุกแผ่น พร้อมปกปิด ข้อมูลอ่อนไหว อาทิ เชื้อชาติ ศาสนา กรู๊ปเลือด ด้วยปากกา Blackout Marker/ Deducing Marker สี ดำ หรือ ทำแถบสีดำ

5.3 จัดส่งพนักงานที่มีคุณสมบัติตามที่กำหนดในข้อ 1. มาปฏิบัติงานทดแทนให้กับธนาคาร หาก พนักงานของผู้รับจ้างไม่มาปฏิบัติงานที่ให้บริการ ตามวัน เวลา และสถานที่ที่ธนาคารกำหนดในทุกกรณี ต้อง จัดส่งพนักงานที่มีคุณสมบัติตามที่กำหนดในข้อ 1. มาปฏิบัติงานทดแทนให้กับธนาคารภายใน 2 ชั่วโมง นับจาก เวลาที่กำหนดให้เริ่มปฏิบัติงานที่ให้บริการ ทั้งนี้ หากผู้รับจ้างจัดส่งพนักงานมาปฏิบัติงานทดแทนให้กับธนาคาร เกินกว่าระยะเวลา 2 ชั่วโมง ให้นำเป็นการขาดงาน 1 วัน ทั้งนี้ ผู้รับจ้างมีหน้าที่ต้องตรวจสอบคุณสมบัติและ ประวัติของพนักงานที่จัดส่งไปปฏิบัติงานให้กับธนาคารโดยไม่ขัดกับเงื่อนไขที่กำหนดในข้อ 1.



5.4 กรณีเกิดเหตุฉุกเฉินต้องจัดให้มีวิศวกรเข้ามาปฏิบัติงานให้กับธนาคารได้ตลอด 24 ชั่วโมง

5.5 จัดให้มีเครื่องแบบสำหรับพนักงานที่ส่งไปปฏิบัติงานกับธนาคารตามแบบที่ธนาคารเห็นชอบ ประกอบด้วย

- เสื้อ จำนวน 3 ตัว/คน/ปี

- กางเกง จำนวน 3 ตัว/คน/ปี

- รองเท้านิรภัย (เซฟตี้) สีดำ มีคุณสมบัติป้องกันการเจาะทะลุและไฟฟ้าสถิตย์ตามมาตรฐานผลิตภัณฑ์ จำนวน 1 คู่/คน/ปี (จำนวน 17 คน)

- ป้ายชื่อ/บัตรประจำตัวพนักงานที่แสดงการเป็นพนักงานของผู้รับจ้างที่พร้อมแสดงหากธนาคารประสงค์จะตรวจสอบ

โดยผู้รับจ้างเป็นผู้รับผิดชอบค่าใช้จ่ายดังกล่าว และไม่เรียกเก็บจากพนักงาน

5.6 การเปลี่ยนบุคลากรของผู้รับจ้างต้องได้รับความเห็นชอบจากธนาคารก่อน โดยแจ้งเป็นเอกสารให้ธนาคารทราบก่อนเข้าปฏิบัติงานอย่างน้อย 3 วัน ยกเว้นกรณีฉุกเฉินซึ่งผู้รับจ้างไม่สามารถแจ้งล่วงหน้า ให้อยู่ในดุลยพินิจของธนาคารที่จะพิจารณาให้เข้าปฏิบัติงาน

5.7 ต้องจัดฝึกอบรมพนักงานในเรื่องของระบบประกอบอาคาร หรือเรื่องที่ธนาคารแจ้งให้ดำเนินการ อย่างน้อยปีละ 1 ครั้ง

5.8 กรณีที่พนักงานของผู้รับจ้าง ลาออก หรือ ถูกให้ออกจากงาน หรือธนาคารพิจารณาแล้วเห็นว่าพนักงานของผู้รับจ้างรายใดปฏิบัติงานที่ให้บริการบกพร่อง ไม่มีประสิทธิภาพ ความประพฤติไม่เรียบร้อย หรือฝ่าฝืนคำสั่งใดๆที่จะก่อให้เกิดความเสียหายแก่ธนาคาร ธนาคารมีสิทธิ์ขอเปลี่ยนพนักงานใหม่ได้ทันที ซึ่งการเปลี่ยนตัวพนักงานจะต้องเสนอให้ธนาคารพิจารณาความเหมาะสมก่อน และผู้รับจ้างต้องจัดส่งพนักงานรายใหม่เข้ามาปฏิบัติหน้าที่ทดแทนพนักงานรายเดิม ตามเงื่อนไขในข้อ 5.3 และต้องไม่จัดส่งพนักงานที่เคยถูกให้ออกจากงานหรือมีความประพฤติไม่เรียบร้อยกลับเข้ามาปฏิบัติงานกับธนาคารอีก ทั้งนี้ ผู้รับจ้างต้องแจ้งการเปลี่ยนแปลงสภาพการว่าจ้างพนักงานของผู้รับจ้างให้ธนาคารทราบเป็นลายลักษณ์อักษรทุกครั้งที่มีการเปลี่ยนแปลงดังกล่าว สำหรับการจัดส่งพนักงานทดแทนที่สับเปลี่ยนหรือลาออก ให้นำส่งแฟ้มประวัติพนักงานตามข้อ 5.2 ให้ธนาคารภายใน 15 วัน หลังจากวันที่จัดส่งพนักงานมาทดแทนเป็นการถาวร เว้นแต่เอกสารตามข้อ 5.2.6 และ 5.2.7 ให้นำส่งภายใน 30 วัน หลังจากวันที่จัดส่งพนักงานมาทดแทนเป็นการถาวร

หากกรณีที่พนักงานของผู้รับจ้าง ลางาน ในช่วงระยะเวลาปฏิบัติงานที่ธนาคารกำหนด ให้ถือว่าเป็นการ ขาดงาน 1 วัน โดยผู้รับจ้างไม่ต้องจัดส่งพนักงานมาปฏิบัติงานทดแทน เว้นแต่ธนาคารพิจารณาสั่งการเป็นประการอื่น

5.9 ต้องชดใช้ค่าเสียหายในกรณีที่พนักงานของผู้รับจ้างปฏิบัติหน้าที่ด้วยความประมาท เลินเล่อ อันเป็นเหตุให้เกิดการชำรุด สูญหาย หรือเสียหายต่อทรัพย์สินของธนาคาร พนักงานของธนาคาร

บุคคลผู้มาติดต่อกับธนาคาร ผู้เช่าอาคารของธนาคาร โดยผู้รับจ้างจะต้องดำเนินการจัดทำประกันภัยเพื่อรับผิดชอบในความเสียหายใดๆ ของทรัพย์สินที่เกิดขึ้นจากการกระทำของพนักงานของผู้รับจ้าง ในวงเงินเอาประกันไม่น้อยกว่า 10,000,000.- บาท (สิบล้านบาทถ้วน) ต่อครั้งและไม่จำกัดจำนวนครั้ง โดยกรมธรรม์ประกันภัยดังกล่าวต้องมีอายุครอบคลุมตลอดอายุสัญญาว่าจ้าง และระบุให้ธนาคารเป็นสถานที่ประกอบการที่เอาประกันภัย ทั้งนี้ ให้ผู้รับจ้างส่งมอบกรมธรรม์ประกันภัยพร้อมทั้งหลักฐานการชำระเบี้ยประกันให้กับธนาคารภายในระยะเวลาที่ธนาคารกำหนด

5.10 ต้องดูแลบุคลากรของผู้รับจ้าง รวมถึงการจ่ายค่าตอบแทน สวัสดิการทั้งในเวลาและนอกเวลาทำการ ตามที่ผู้รับจ้างได้เสนอไว้ในเอกสารเสนอราคา และต้องดำเนินการให้เป็นไปตามกฎหมายแรงงานทั้งที่บัญญัติไว้ในปัจจุบันหรือที่จะบังคับใช้ในโอกาสต่อไป รวมทั้งกฎหมายอื่นๆ ที่กำหนดไว้ อาทิ เช่น กฎหมายแรงงาน การประกันสังคม และกองทุนเงินทดแทน เป็นต้น หากมีพนักงานของผู้รับจ้างไปร้องเรียนต่อส่วนราชการ กรณีได้รับเงินค่าจ้างหรือสิทธิประโยชน์ไม่เป็นธรรม ผู้รับจ้างจะต้องดำเนินการแก้ไขและแจ้งให้ธนาคารทราบโดยเร็ว

5.11 ต้องควบคุม ดูแลและรักษาบรรดาเครื่องมือและอุปกรณ์ สำหรับงานซ่อมบำรุงต่างๆที่ธนาคารได้ส่งมอบให้ และหากเกิดการชำรุดเสียหาย หรือใช้การไม่ได้ จากการใช้งานตามปกติ ผู้รับจ้างไม่ต้องเสียค่าใช้จ่ายของตนเอง แต่ต้องแจ้งให้ธนาคารรับทราบโดยเร็ว กรณีเครื่องมือหรืออุปกรณ์ชำรุดเสียหาย หรือสูญหายจากความประมาท เลินเล่อ หรือใช้งานไม่เป็นไปตามปกติ ผู้รับจ้างจะต้องจัดหาเครื่องมือหรืออุปกรณ์ที่มีคุณสมบัติเทียบเท่าของเดิมหรือดีกว่า ทดแทนภายใน 15 วันทำการ นับจากวันที่ได้รับแจ้งจากธนาคาร หรือขอใช้เป็นเงินตามราคาที่เป็นอยู่ในขณะใช้งาน โดยการพิจารณาสาเหตุและมูลค่าให้อยู่ในดุลยพินิจของธนาคาร

5.12 ต้องรับผิดชอบต่อข้อพิพาทในความปลอดภัยของพนักงานของผู้รับจ้างให้เป็นไปตามกฎหมายแรงงานและประกาศของกระทรวงมหาดไทย เรื่องการป้องกันและระงับอัคคีภัยในสถานประกอบการ ตลอดจนกฎหมาย กฎระเบียบอื่นๆ ที่เกี่ยวข้อง

5.13 ต้องจัดให้มีการตรวจหาสารเสพติดอย่างน้อยคนละ 2 ครั้ง/ปี พร้อมส่งรายงานให้กับธนาคารทราบภายใน 15 วันนับจากวันที่ได้มีการตรวจหาสารเสพติด

5.14 ต้องจัดให้มีการตรวจสุขภาพประจำปีจากโรงพยาบาลหรือสถานพยาบาลที่รัฐรับรอง โดยผู้รับจ้างรับผิดชอบค่าใช้จ่าย และไม่คิดค่าใช้จ่ายกับพนักงาน พร้อมทั้งนำส่งผลการตรวจสุขภาพให้กับธนาคารรับทราบภายใน 30 วัน นับจากวันที่ได้มีการตรวจสุขภาพของแต่ละปี

5.15 ต้องดำเนินการให้เป็นไปตามที่ทางราชการกำหนด หรือที่ทางธนาคารแจ้งให้ทราบเมื่อเกิดเหตุการณ์ระบาดของโรคติดต่อ เช่น การฉีดวัคซีน การตรวจหาเชื้อโรค การสวมใส่วัสดุอุปกรณ์ป้องกันการแพร่ระบาดของเชื้อโรค เป็นต้น

5.16 จัดให้พนักงานได้รับสวัสดิการขั้นพื้นฐานตามกฎหมายแรงงาน

5.17 ผู้รับจ้างต้องไม่นำหลักเกณฑ์ ภาวะเป็ยบ หรือแนวทางปฏิบัติอื่นใดของบริษัท ที่ไม่สอดคล้อง หรืออาจเป็นอุปสรรคต่อการปฏิบัติงาน หรือการให้บริการแก่ธนาคาร มาบังคับใช้กับพนักงานของผู้รับจ้างที่ทำงานให้กับธนาคาร

5.18 ผู้รับจ้างจะต้องจัดหาเครื่องบันทึกเวลาทำงาน เพื่อบันทึกเวลาเข้า-ออกงาน ณ สำนักงานใหญ่ กรณีเครื่องชำรุด/ มีเหตุทำให้ไม่สามารถบันทึกเวลาได้ ให้เซ็นชื่อบันทึกเวลาทำงาน และให้ตัวแทนหรือผู้ควบคุมที่ธนาคารมอบหมายเซ็นรับรอง โดยการบันทึกเวลาข้างต้นอาจเปลี่ยนแปลงได้ตามความเหมาะสมของธนาคาร

6. สถานที่ปฏิบัติงาน

ธนาคารเพื่อการส่งออกและนำเข้าแห่งประเทศไทย อาคารเอ็กซิม (สำนักงานใหญ่) เลขที่ 1193 ถนนพหลโยธิน แขวงพญาไท เขตพญาไท กรุงเทพมหานคร

7. ระยะเวลาการจ้าง

ระยะเวลาการว่าจ้าง 2 ปี (ตั้งแต่วันที่ 1 มกราคม 2568 ถึงวันที่ 31 ธันวาคม 2569)

8. การส่งมอบงาน

ผู้รับจ้างต้องส่งมอบการบริการให้กับธนาคาร ดังนี้

8.1 ส่งมอบก่อนวันเริ่มต้นให้บริการตามสัญญา

8.1.1 ต้องจัดส่งพนักงานระดับหัวหน้างาน (วิศวกร ผู้ช่วยวิศวกร และหัวหน้างานด้านโสตทัศนูปกรณ์) เพื่อเรียนรู้และเตรียมความพร้อมงานระบบวิศวกรรมประกอบอาคารก่อนเริ่มปฏิบัติงานตามสัญญาเป็นการล่วงหน้าไม่น้อยกว่า 5 วันทำการ พร้อมจัดส่งแฟ้มประวัติของพนักงานที่ผู้รับจ้างจะส่งมาปฏิบัติงานที่ธนาคารตามจำนวนที่กำหนด เว้นแต่ กรณีที่อยู่ระหว่างรอผลการตรวจสอบประวัติอาชญากรรม ต้องนำส่งผลการตรวจสอบให้แก่ธนาคาร ภายใน 30 วัน นับจากวันเริ่มสัญญาจ้าง

8.1.2 ต้องจัดส่งหลักฐานการชำระเบี้ยประกันที่ผู้รับจ้างได้จัดทำกรมธรรม์ประกันภัยเพื่อรับผิดชอบในทรัพย์สินหรือความเสียหายใดๆ ที่เกิดขึ้นจากการกระทำของพนักงานของผู้รับจ้าง ในวงเงินเอาประกันไม่น้อยกว่า 10,000,000.- บาท (สิบล้านบาทถ้วน) ต่อครั้งและไม่จำกัดจำนวนครั้ง โดยกรมธรรม์ประกันภัยดังกล่าว มีอายุของกรมธรรม์ครอบคลุมตลอดอายุสัญญาว่าจ้าง และระบุให้ธนาคารเป็นสถานที่ประกอบการที่เอาประกันภัย ให้กับธนาคารก่อนหรือภายในวันลงนามในสัญญา และต้องจัดส่งกรมธรรม์ประกันภัยให้กับธนาคาร ภายใน 30 วัน นับจากวันที่ลงนามในสัญญา

8.2 ส่งมอบในวันเริ่มต้นการให้บริการ (1 มกราคม 2568)

ต้องจัดส่งพนักงานที่มีคุณสมบัติและจำนวนตามที่ธนาคารกำหนดในข้อ 1. เข้าปฏิบัติหน้าที่ ณ อาคารเอ็กซิม นับแต่วันที่ 1 มกราคม 2568 จนครบกำหนดระยะเวลาตามสัญญา

8.3 ต้องส่งหลักฐานการเรียกเก็บเงินค่าจ้าง พร้อมเอกสารประกอบมายังธนาคาร ไม่เกินวันที่ 20 ของเดือนถัดไป เพื่อประกอบการตรวจรับพัสดุ และธนาคารจะจ่ายเงินให้แก่ผู้รับจ้างหลังจากธนาคารได้รับและตรวจสอบหลักฐานดังกล่าวแล้วว่าถูกต้อง ครบถ้วน ตามเงื่อนไขที่กำหนดในข้อ 11.

9. การตรวจรับงาน

หากธนาคารตรวจสอบแล้วพบว่าผู้ให้บริการส่งมอบพนักงาน ไม่ตรงตามข้อกำหนดและขอบเขตความต้องการตามที่ได้ตกลง ธนาคารสงวนสิทธิ์ที่จะไม่รับมอบงาน และให้ผู้ให้บริการดำเนินการเปลี่ยนแปลง และ/หรือปรับปรุงแก้ไขให้ถูกต้องตามคำชี้ขาดของธนาคาร ด้วยค่าใช้จ่ายของผู้ให้บริการเองทั้งสิ้น ทั้งนี้ ระยะเวลาที่เสียไปเพราะเหตุดังกล่าว ไม่เป็นเหตุให้ผู้ให้บริการมีสิทธิ์ขยายระยะเวลาการส่งมอบเกินกำหนดเวลาตามที่ระบุในสัญญาลงหรือขอยกเว้นหรือลดค่าปรับได้

10. อัตราค่าปรับ

10.1 กรณีที่ผู้รับจ้างนำงานที่รับจ้างไปจ้างช่วงให้ผู้อื่นทำอีกทอดหนึ่งโดยไม่ได้รับอนุญาตจากธนาคาร จะกำหนด ค่าปรับสำหรับการฝ่าฝืนดังกล่าวเป็นจำนวนร้อยละ 10 ของวงเงินของงานจ้างช่วงนั้น

10.2 กรณีที่ผู้รับจ้างปฏิบัติผิดสัญญาจ้างนอกเหนือจากข้อ 10.1 จะกำหนดค่าปรับ ดังนี้

10.2.1 กรณีไม่สามารถส่งมอบงานได้ตาม ข้อ 8.1.2 และ 8.3 หรือส่งมอบแล้วแต่ไม่ถูกต้อง ครบถ้วน ผู้รับจ้างต้องยินยอมให้ธนาคารปรับเป็นรายวันในอัตราร้อยละ 0.01 (ศูนย์จุดศูนย์หนึ่ง) ของมูลค่างานทั้งหมด (รวมภาษีมูลค่าเพิ่ม) แต่จะต้องไม่ต่ำกว่าวันละ 100.- บาท นับถัดจากวันครบกำหนดการส่งมอบงานที่กำหนด จนถึงวันที่ได้ส่งมอบงานถูกต้องครบถ้วน หรือวันที่ธนาคารบอกเลิกสัญญา

10.2.2 กรณีไม่สามารถส่งมอบงานได้ตาม ข้อ 8.1.1 และ 8.2 หรือส่งมอบแล้วแต่ไม่ถูกต้อง ครบถ้วน ผู้รับจ้างที่ได้รับการคัดเลือกต้องยินยอมให้ธนาคารปรับเป็นรายวันในอัตราร้อยละ 0.1 (ศูนย์จุดหนึ่ง) ของมูลค่างานทั้งหมด (รวมภาษีมูลค่าเพิ่ม) แต่จะต้องไม่ต่ำกว่าวันละ 100.- บาท นับถัดจากวันครบกำหนดการส่งมอบงานที่กำหนด จนถึงวันที่ได้ส่งมอบงานถูกต้องครบถ้วน หรือวันที่ธนาคารบอกเลิกสัญญา

10.2.3 กรณีที่ไม่สามารถดำเนินการได้ตามขอบเขตของงานที่ธนาคารกำหนด ในข้อ 5.3 และ 5.8 ผู้รับจ้างต้องยินยอมให้ธนาคารปรับ / คน / วัน ในอัตราร้อยละ 0.01 (ศูนย์จุดศูนย์หนึ่ง) ของมูลค่างานทั้งหมด (รวมภาษีมูลค่าเพิ่ม) แต่จะต้องไม่ต่ำกว่าวันละ 100.- บาท นับตั้งแต่วันที่ผู้รับจ้างไม่จัดส่งพนักงานมาปฏิบัติงานทดแทน หรือครบกำหนดเวลาส่งมอบเพิ่มประวัติ หรือเอกสารดังกล่าว จนถึงวันที่มีพนักงานมาปฏิบัติงานครบจำนวน หรือวันที่ผู้รับจ้างได้ส่งมอบเพิ่มประวัติ หรือเอกสารดังกล่าว ถูกต้อง ครบถ้วน หรือวันที่ผู้ว่าจ้างบอกเลิกสัญญานับนี้ (แล้วแต่กรณี)

10.3 ในกรณีที่พนักงานมาปฏิบัติงานสาย โดยใช้การลงเวลาปฏิบัติงานจากเครื่องบันทึกเวลา และใบลงเวลาการปฏิบัติงานไว้เป็นหลักฐาน ธนาคารจะคิดค่าปรับเป็นรายชั่วโมงในอัตราชั่วโมงละ 100 บาท ต่อพนักงานที่มาปฏิบัติงานล่าช้า 1 คน โดยเศษของชั่วโมง คิดเป็น 1 ชั่วโมง ทั้งนี้ หากพนักงานของผู้รับจ้างรายเดิม

มาปฏิบัติงานสายเกินกว่า 2 ครั้งต่อเดือน ธนาคารมีสิทธิขอเปลี่ยนแปลงพนักงาน ซึ่งผู้รับจ้างจะต้องจัดส่งพนักงานรายอื่นมาทดแทนในวันทำการถัดจากวันที่คู่สัญญาตกลงให้เปลี่ยนพนักงานของผู้รับจ้างรายเดิม

10.4 กรณีที่มีค่าปรับตามข้อ 10.1 – 10.2 ผู้รับจ้างต้องจัดทำหนังสือยินยอมให้ธนาคารหักค่าปรับจากเงินค่าบริการที่ธนาคารจะจ่ายให้แก่ผู้รับจ้าง โดยจัดส่งให้ธนาคารพร้อมกับเอกสารใบแจ้งเรียกเก็บค่าบริการในแต่ละเดือน

11. การชำระเงิน

ธนาคารจะชำระค่าบริการ และค่าล่วงเวลา (ถ้ามี) เป็นรายเดือน รวมทั้งหมด 24 เดือน ภายใน 30 วัน นับจากวันที่ธนาคารได้รับใบแจ้งเรียกเก็บค่าบริการ ค่าล่วงเวลา (ถ้ามี) และเอกสารอื่นๆ ที่เกี่ยวข้อง และผ่านการตรวจรับมอบงานจากคณะกรรมการตรวจรับของธนาคารเป็นที่เรียบร้อยแล้ว ทั้งนี้ ให้ผู้รับจ้างจัดทำใบแจ้งเรียกเก็บค่าบริการ และค่าล่วงเวลา (ถ้ามี) พร้อมเอกสารประกอบการส่งมอบงานเป็นรายเดือนให้กับธนาคาร ดังนี้

11.1 ตารางสรุปการเข้าปฏิบัติงาน

11.2 เอกสารการปฏิบัติงานล่วงเวลาของพนักงานที่ปฏิบัติงานให้ธนาคาร (ถ้ามี)

12. การเพิ่มหรือลดจำนวนพนักงาน

หากธนาคารมีความจำเป็นต้องเพิ่มหรือลดจำนวนพนักงานจากที่ระบุไว้ใน ข้อ 1. ผู้รับจ้างจะต้องดำเนินการเพิ่มหรือลดจำนวนพนักงานดังกล่าวให้กับธนาคารทันที ทั้งนี้ ผู้รับจ้างจะต้องคิดอัตราค่าจ้างตามตำแหน่งงาน/คน/เดือน ตามตารางค่าจ้างที่ธนาคารกำหนดและคงเงื่อนไขขอบเขตของงานตามเดิม จนกว่าจะครบกำหนดระยะเวลาการให้บริการตามสัญญา

13. อื่น ๆ

13.1 กรณีเกิดการแพร่ระบาดของโรคติดต่ออันตราย หรือสถานการณ์หนึ่งสถานการณ์ใดที่เป็นอุปสรรคหรือความเสี่ยงต่อการปฏิบัติงานของพนักงานของธนาคาร หรือพนักงานของผู้รับจ้าง ธนาคารขอสงวนสิทธิในการเปลี่ยนแปลงระยะเวลาดำเนินการ ลักษณะงาน สถานที่ปฏิบัติงาน หรือการดำเนินการอื่นใดที่เกี่ยวข้อง โดยผู้รับจ้างไม่มีสิทธิโต้แย้งหรือเรียกร้องจากธนาคาร

13.2 ข้อมูลส่วนบุคคลที่ผู้รับจ้างได้ส่งมอบให้กับธนาคารตามข้อ 5.2.5 - 5.2.6 ธนาคารจะส่งคืนให้กับผู้รับจ้าง ภายหลังจากผู้รับจ้างได้ส่งมอบงานและผ่านการตรวจรับมอบงานจากคณะกรรมการตรวจรับของธนาคารเป็นที่เรียบร้อยแล้ว

เอกสารแนบท้าย 1.1(1)

GROUND FLOOR PLAN

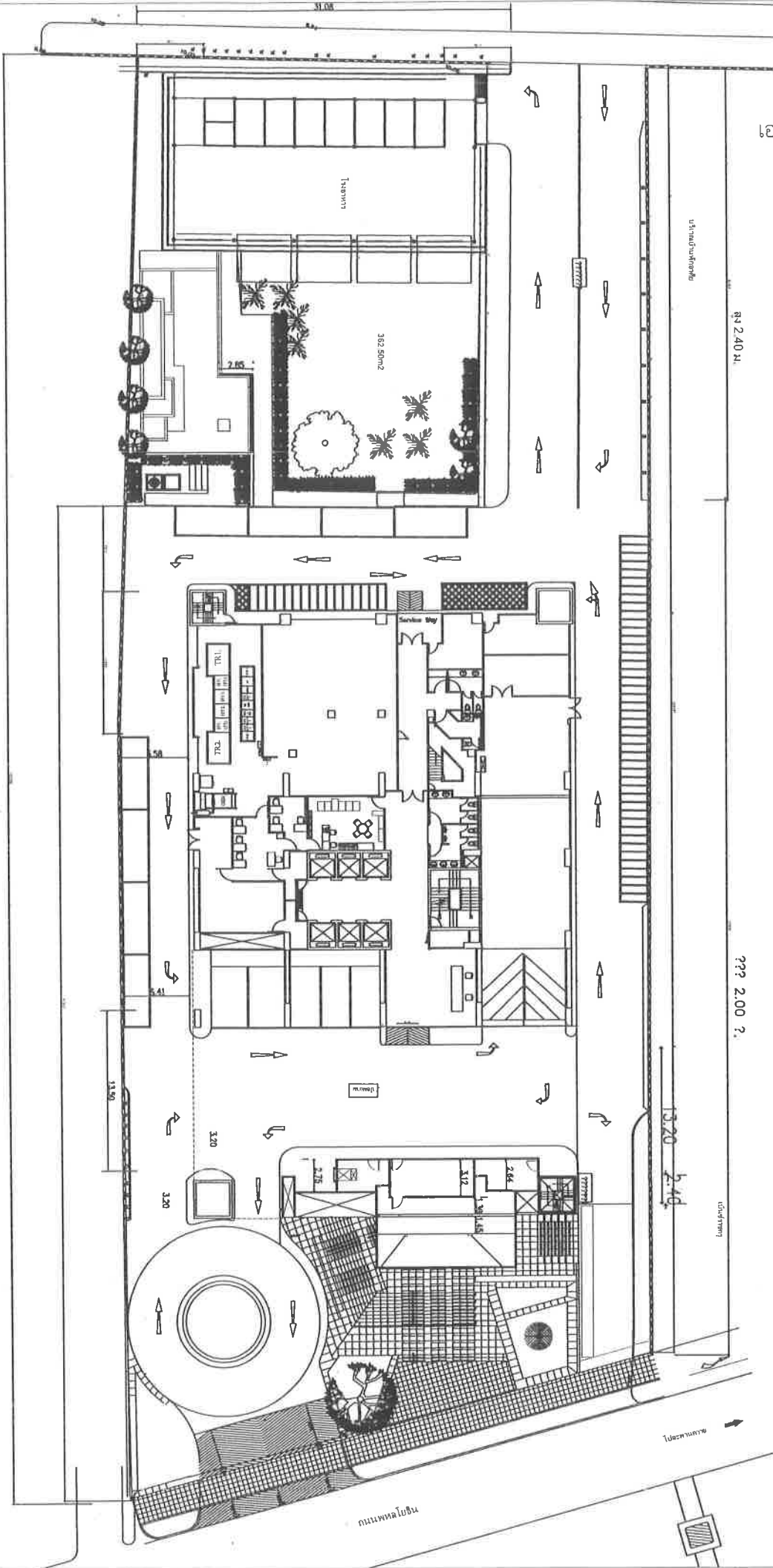

Handwritten signature or initials.

ระบบไฟฟ้า

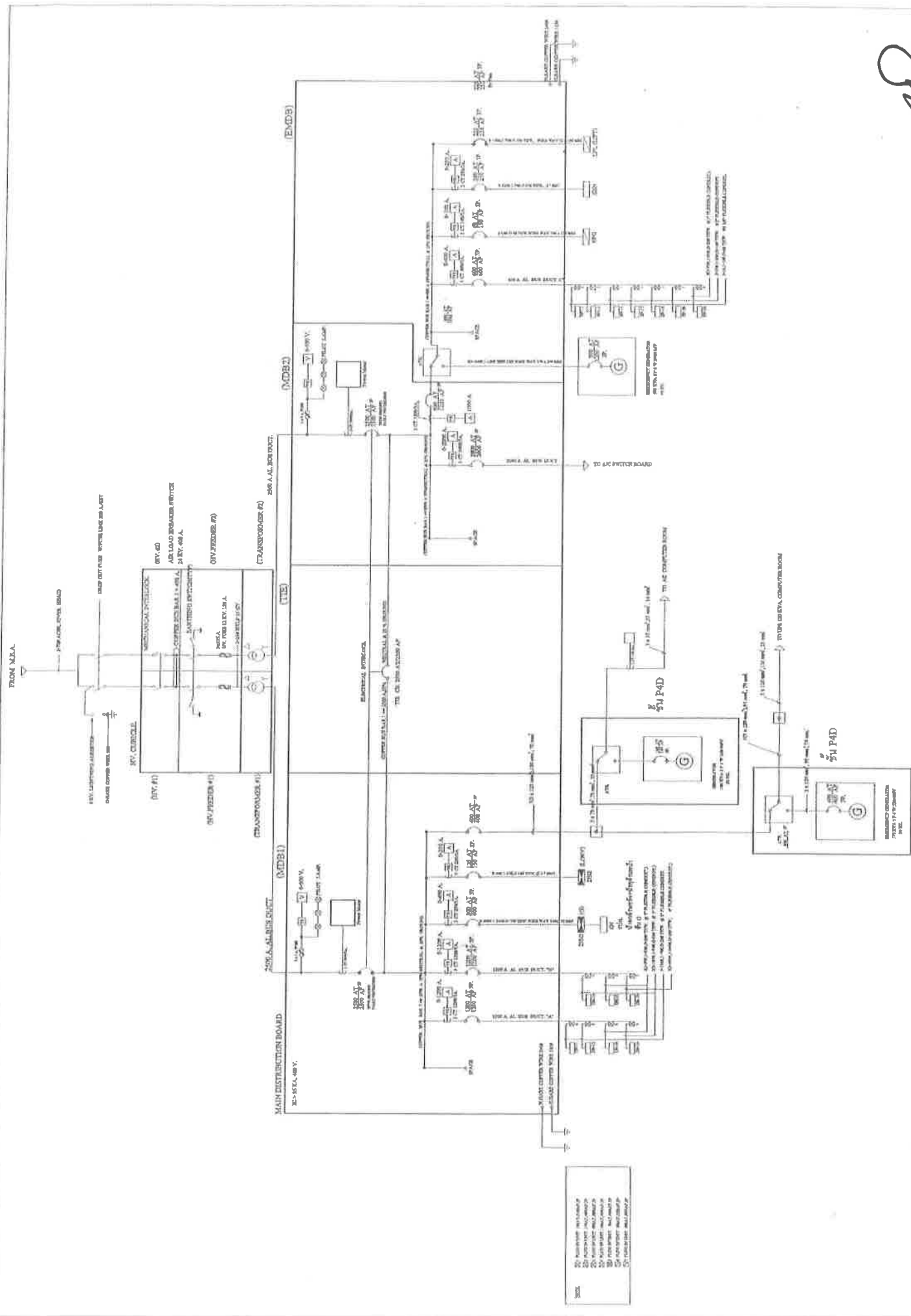

- KEY
- 1) 250 A 240 V 1P1W
 - 2) 100 A 240 V 1P1W
 - 3) 100 A 240 V 1P1W
 - 4) 100 A 240 V 1P1W
 - 5) 100 A 240 V 1P1W
 - 6) 100 A 240 V 1P1W
 - 7) 100 A 240 V 1P1W
 - 8) 100 A 240 V 1P1W
 - 9) 100 A 240 V 1P1W
 - 10) 100 A 240 V 1P1W
 - 11) 100 A 240 V 1P1W
 - 12) 100 A 240 V 1P1W
 - 13) 100 A 240 V 1P1W
 - 14) 100 A 240 V 1P1W
 - 15) 100 A 240 V 1P1W
 - 16) 100 A 240 V 1P1W
 - 17) 100 A 240 V 1P1W
 - 18) 100 A 240 V 1P1W
 - 19) 100 A 240 V 1P1W
 - 20) 100 A 240 V 1P1W
 - 21) 100 A 240 V 1P1W
 - 22) 100 A 240 V 1P1W
 - 23) 100 A 240 V 1P1W
 - 24) 100 A 240 V 1P1W
 - 25) 100 A 240 V 1P1W
 - 26) 100 A 240 V 1P1W
 - 27) 100 A 240 V 1P1W
 - 28) 100 A 240 V 1P1W
 - 29) 100 A 240 V 1P1W
 - 30) 100 A 240 V 1P1W
 - 31) 100 A 240 V 1P1W
 - 32) 100 A 240 V 1P1W
 - 33) 100 A 240 V 1P1W
 - 34) 100 A 240 V 1P1W
 - 35) 100 A 240 V 1P1W
 - 36) 100 A 240 V 1P1W
 - 37) 100 A 240 V 1P1W
 - 38) 100 A 240 V 1P1W
 - 39) 100 A 240 V 1P1W
 - 40) 100 A 240 V 1P1W
 - 41) 100 A 240 V 1P1W
 - 42) 100 A 240 V 1P1W
 - 43) 100 A 240 V 1P1W
 - 44) 100 A 240 V 1P1W
 - 45) 100 A 240 V 1P1W
 - 46) 100 A 240 V 1P1W
 - 47) 100 A 240 V 1P1W
 - 48) 100 A 240 V 1P1W
 - 49) 100 A 240 V 1P1W
 - 50) 100 A 240 V 1P1W



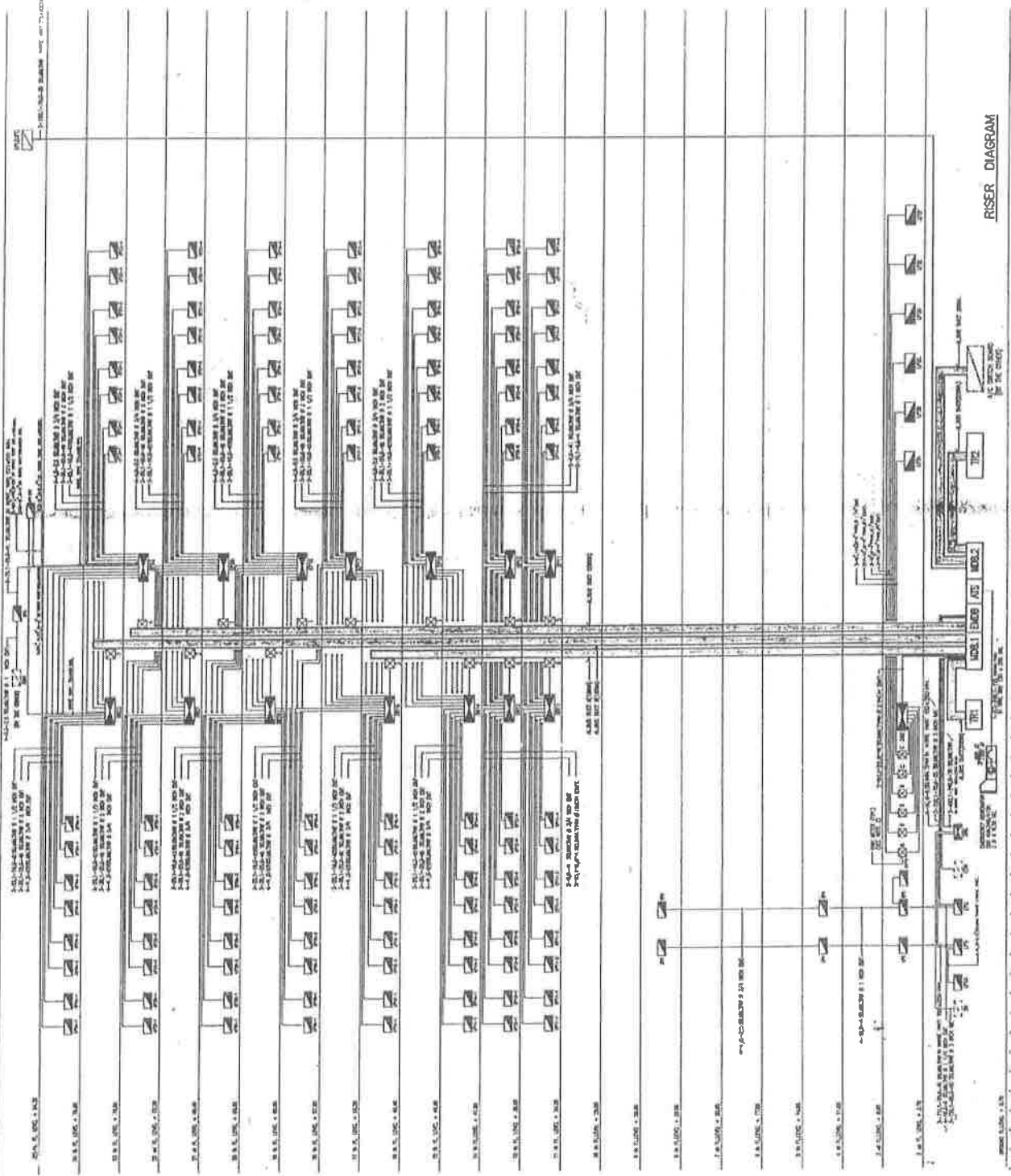

RISER DIAGRAM

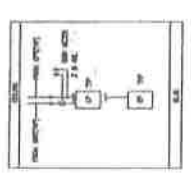

1. NOTE THE SIZE OF
2. NOTE THE SIZE OF
3. NOTE THE SIZE OF
4. NOTE THE SIZE OF
5. NOTE THE SIZE OF
6. NOTE THE SIZE OF
7. NOTE THE SIZE OF
8. NOTE THE SIZE OF
9. NOTE THE SIZE OF
10. NOTE THE SIZE OF

THAI KONKOE CONSTRUCTION CO., LTD.
 121, BANGKOK, THAILAND
 TEL: 02-253-1111, 02-253-1112, 02-253-1113

DATE	PROJECT	APPROVED BY
REVISIONS	BOOMING TOWER	DESIGNER

ISSUED BY: _____
 CHECKED BY: _____
 DRAWN BY: _____

E-04

D. S.

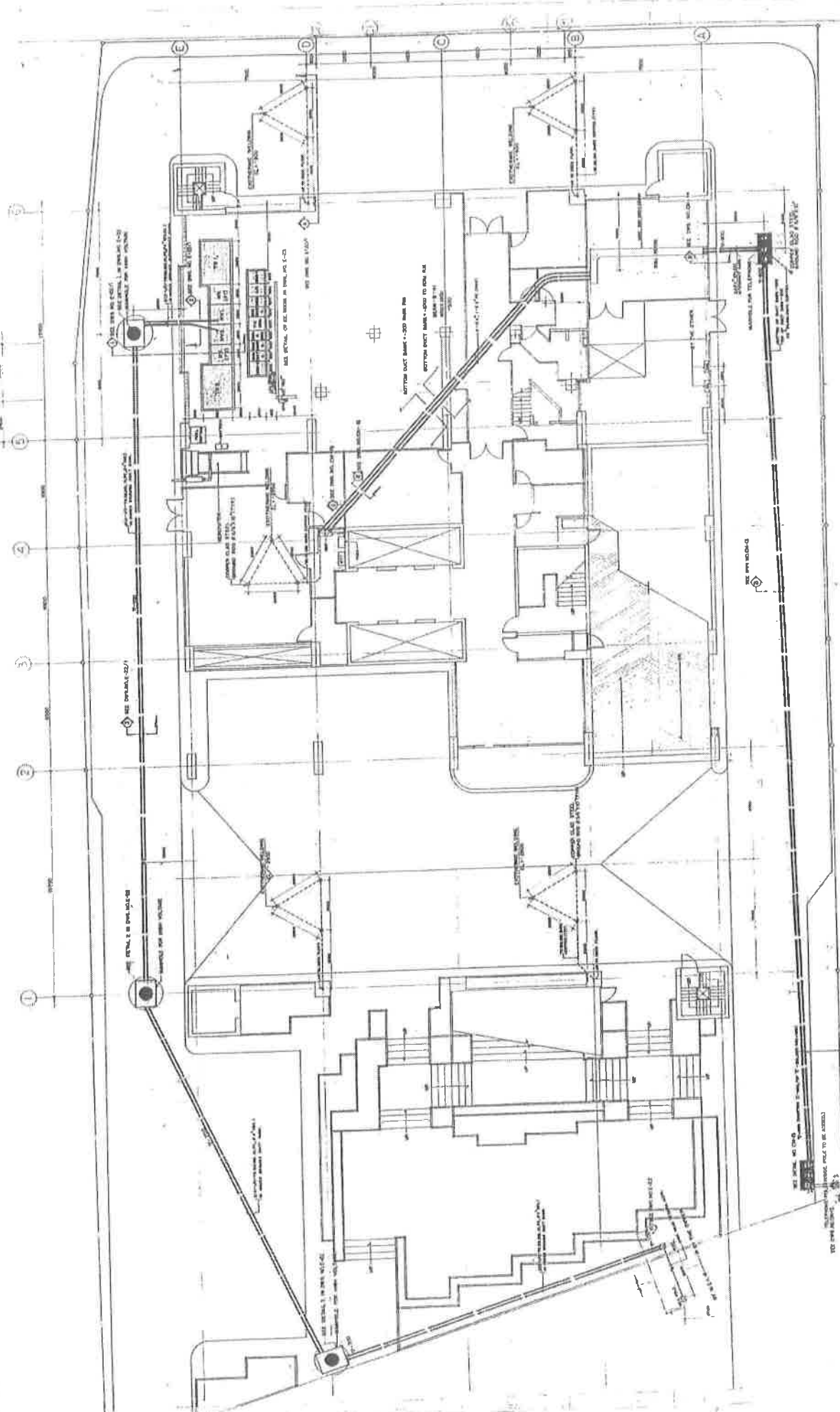

HIGH TENSION ROLLING LAY-OUT & ELECTRICAL MACHINE ROOM LAY-OUT PLAN

THAI KONOKE CONSTRUCTION CO., LTD.



PROJECT: ROLLSHOOT TOWER

DATE: 1-1-58

SCALE: 1:100

DESIGNER: [Signature]

CHECKER: [Signature]

APPROVED: [Signature]

DATE: 1-1-58

PROJECT: ROLLSHOOT TOWER

DATE: 1-1-58

SCALE: 1:100

DESIGNER: [Signature]

CHECKER: [Signature]

APPROVED: [Signature]

DATE: 1-1-58

PROJECT: ROLLSHOOT TOWER

DATE: 1-1-58

SCALE: 1:100

DESIGNER: [Signature]

CHECKER: [Signature]

APPROVED: [Signature]

DATE: 1-1-58

PROJECT: ROLLSHOOT TOWER

DATE: 1-1-58

SCALE: 1:100

DESIGNER: [Signature]

Handwritten signature and initials in the top right corner of the page.

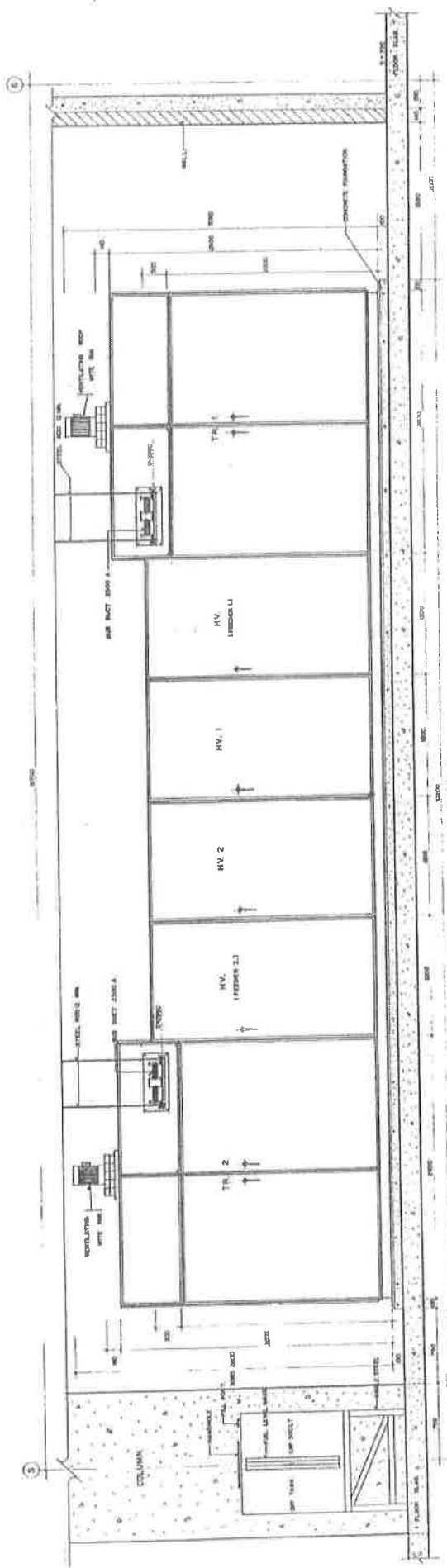
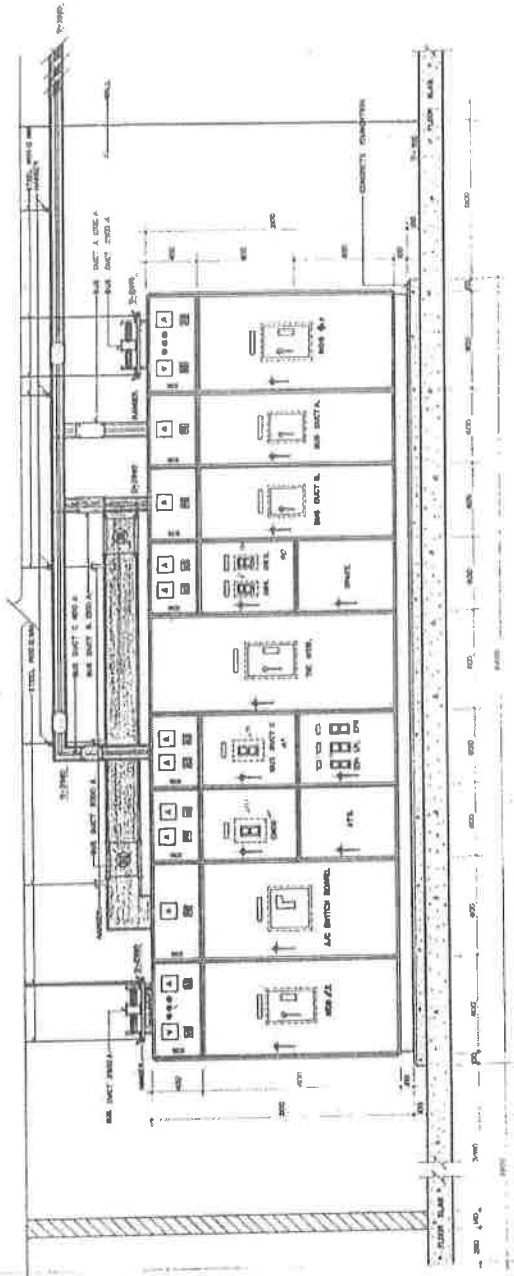
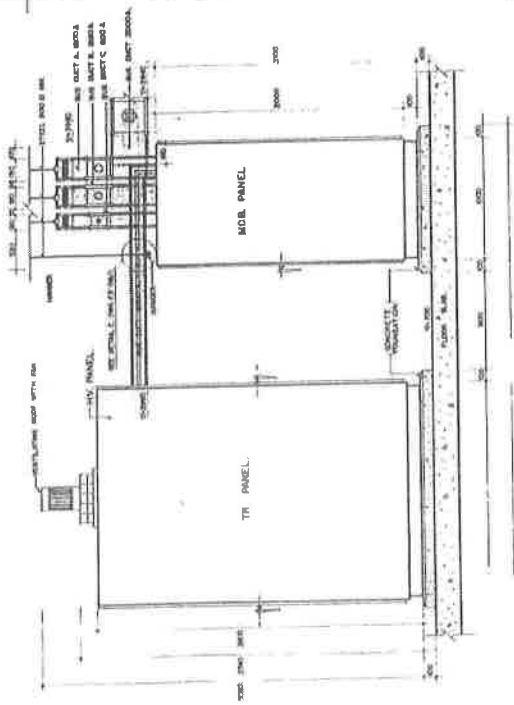

NO.	REVISIONS	DATE	PROJECT	APPROVED BY	DESIGNED BY	PROJECT	DATE	SCALE	NO.	NO.	NO.	NO.
1			SPINNETTILE			DOORFONG TOWER						
2			RES. 15/10/67									
3												
4												
5												
6												
7												
8												
9												
10												
11												
12												
13												
14												
15												
16												
17												
18												
19												
20												
21												
22												
23												
24												
25												
26												
27												
28												
29												
30												
31												
32												
33												
34												
35												
36												
37												
38												
39												
40												
41												
42												
43												
44												
45												
46												
47												
48												
49												
50												
51												
52												
53												
54												
55												
56												
57												
58												
59												
60												
61												
62												
63												
64												
65												
66												
67												
68												
69												
70												
71												
72												
73												
74												
75												
76												
77												
78												
79												
80												
81												
82												
83												
84												
85												
86												
87												
88												
89												
90												
91												
92												
93												
94												
95												
96												
97												
98												
99												
100												

THAI KONKOE CONSTRUCTION CO., LTD.



125 PLOUEN, BANGKOK, THAILAND
 TEL. 02-254-7138, 02-254-7139, 02-254-7140

Handwritten signature/initials

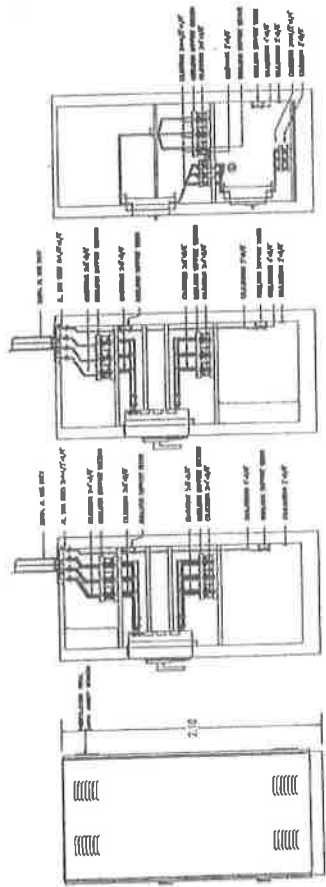
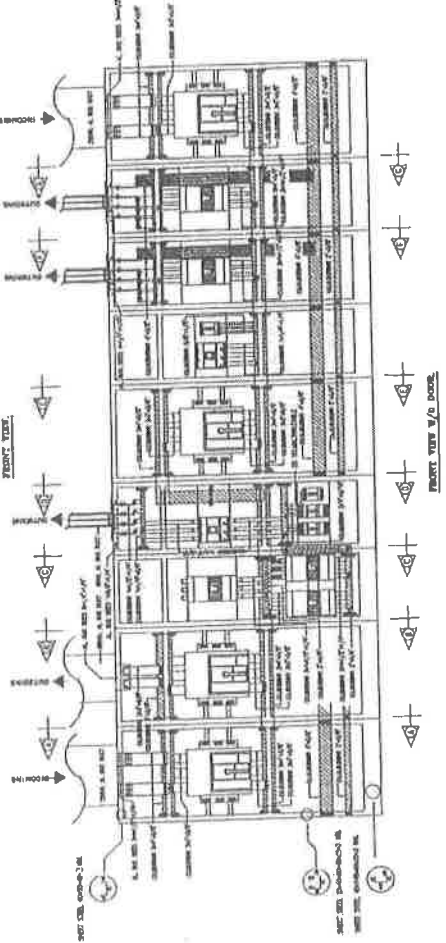
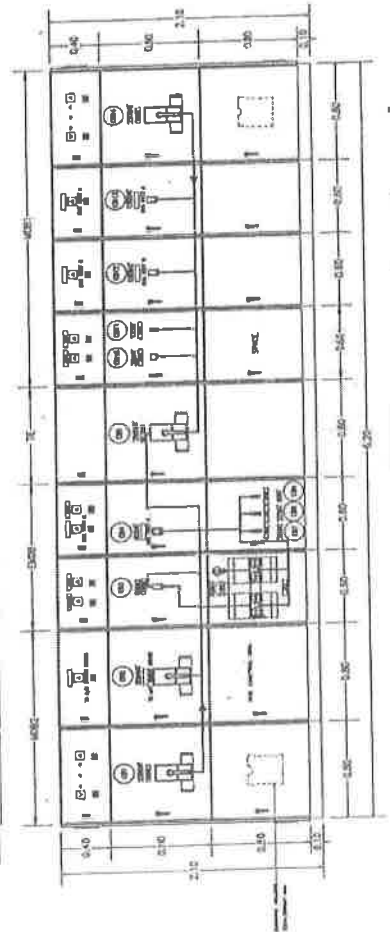
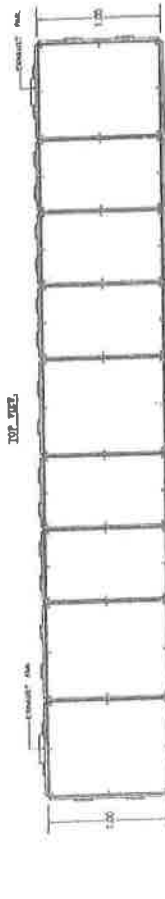

SECTION A-A
SIDE VIEW W/O DOOR

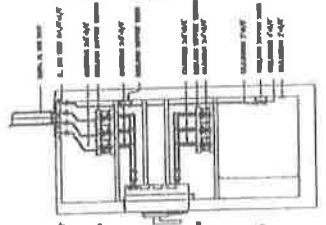

SECTION B-B
SIDE VIEW W/O DOOR

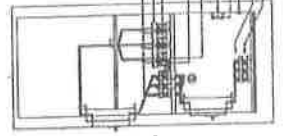

SECTION C-C
SIDE VIEW W/O DOOR

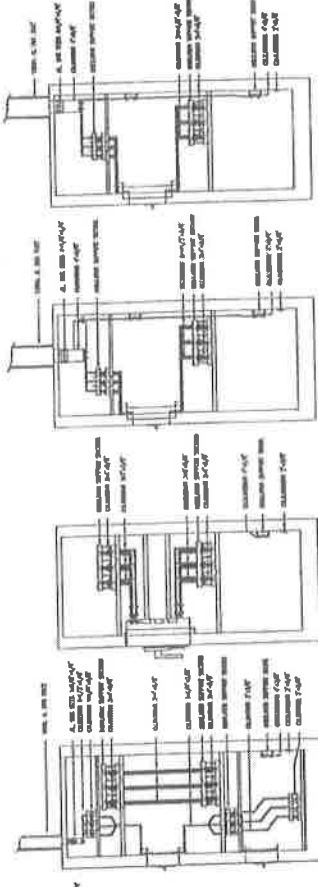

SECTION D-D
SIDE VIEW W/O DOOR

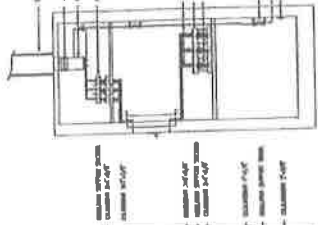

SECTION E-E
SIDE VIEW W/O DOOR

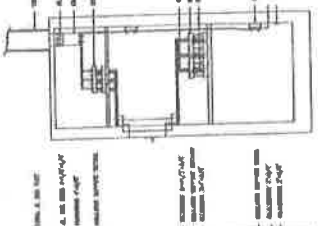

SECTION F-F
SIDE VIEW W/O DOOR

LIST OF EQUIPMENTS

NO.	QTY	MARK	TYPE	RA	PULL	MAX. CAPACITY	WIND	WIND	WIND	WIND	WIND	WIND
001	1	2000	2000	2000	2000	2000	2000	2000	2000	2000	2000	2000
002	1	2000	2000	2000	2000	2000	2000	2000	2000	2000	2000	2000
003	1	2000	2000	2000	2000	2000	2000	2000	2000	2000	2000	2000
004	1	2000	2000	2000	2000	2000	2000	2000	2000	2000	2000	2000
005	1	2000	2000	2000	2000	2000	2000	2000	2000	2000	2000	2000
006	1	2000	2000	2000	2000	2000	2000	2000	2000	2000	2000	2000
007	1	2000	2000	2000	2000	2000	2000	2000	2000	2000	2000	2000
008	1	2000	2000	2000	2000	2000	2000	2000	2000	2000	2000	2000
009	1	2000	2000	2000	2000	2000	2000	2000	2000	2000	2000	2000
010	1	2000	2000	2000	2000	2000	2000	2000	2000	2000	2000	2000
011	1	2000	2000	2000	2000	2000	2000	2000	2000	2000	2000	2000
012	1	2000	2000	2000	2000	2000	2000	2000	2000	2000	2000	2000
013	1	2000	2000	2000	2000	2000	2000	2000	2000	2000	2000	2000
014	1	2000	2000	2000	2000	2000	2000	2000	2000	2000	2000	2000
015	1	2000	2000	2000	2000	2000	2000	2000	2000	2000	2000	2000

PLAN CODE

PLAN CODE	QUANTITY & COLOR
1	RED
2	BLACK
3	BLUE
4	WHITE
5	GREEN

THAI KONCOKE CONSTRUCTION CO., LTD.

1000 PHUKHONG, BANGKOK 10110, THAILAND
TEL: 02-261-2000, 02-261-2001, 02-261-2002, 02-261-2003, 02-261-2004

DATE	SCALE	PROJECT	APPROVED BY	DESIGNED BY	DRAWN BY	CHECKED BY
		BOONHONG TOWER				

NO.	DATE	REVISION

Handwritten signature and initials.

ระบบสื่อสาร

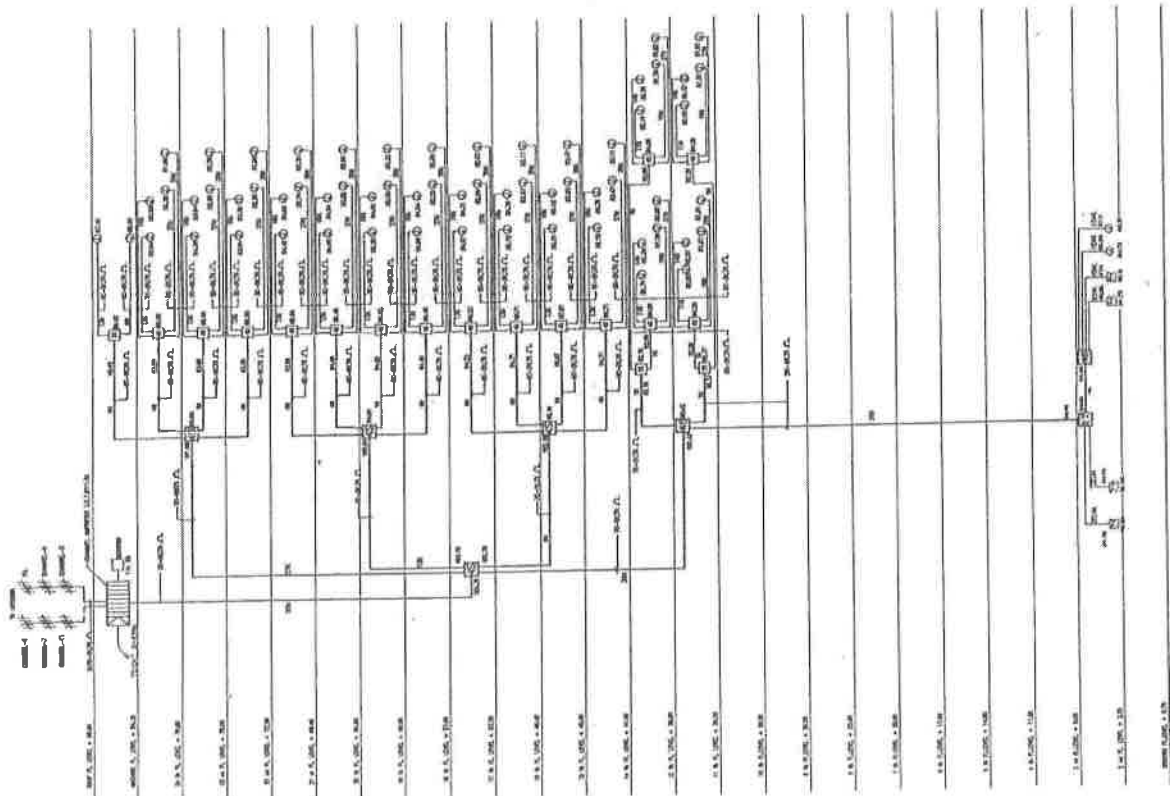

TELEVISION RISER DIAGRAM

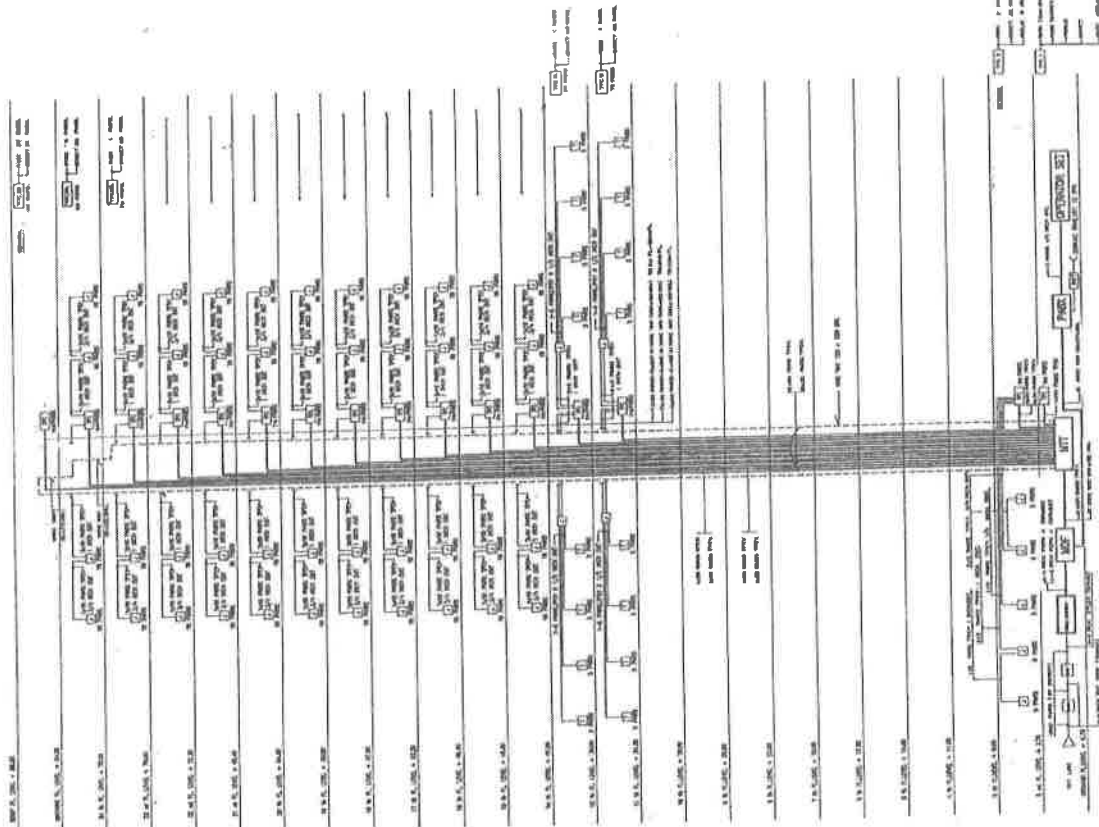

TELEPHONE RISER DIAGRAM

REVISED	DATE	BY	PROJECT	APPROVED BY	DATE	SCALE	PROJECT	CLIENT	NO.	PROJECT	NO.
							BOONPONG TOWER				CM-02

THAI KONOIKE CONSTRUCTION CO., LTD.
 238 RACHAPRUEK RD., BANGKOK, THAILAND 10110
 TEL: 02-278-2131, 0238-2222 FAX: 023-26091

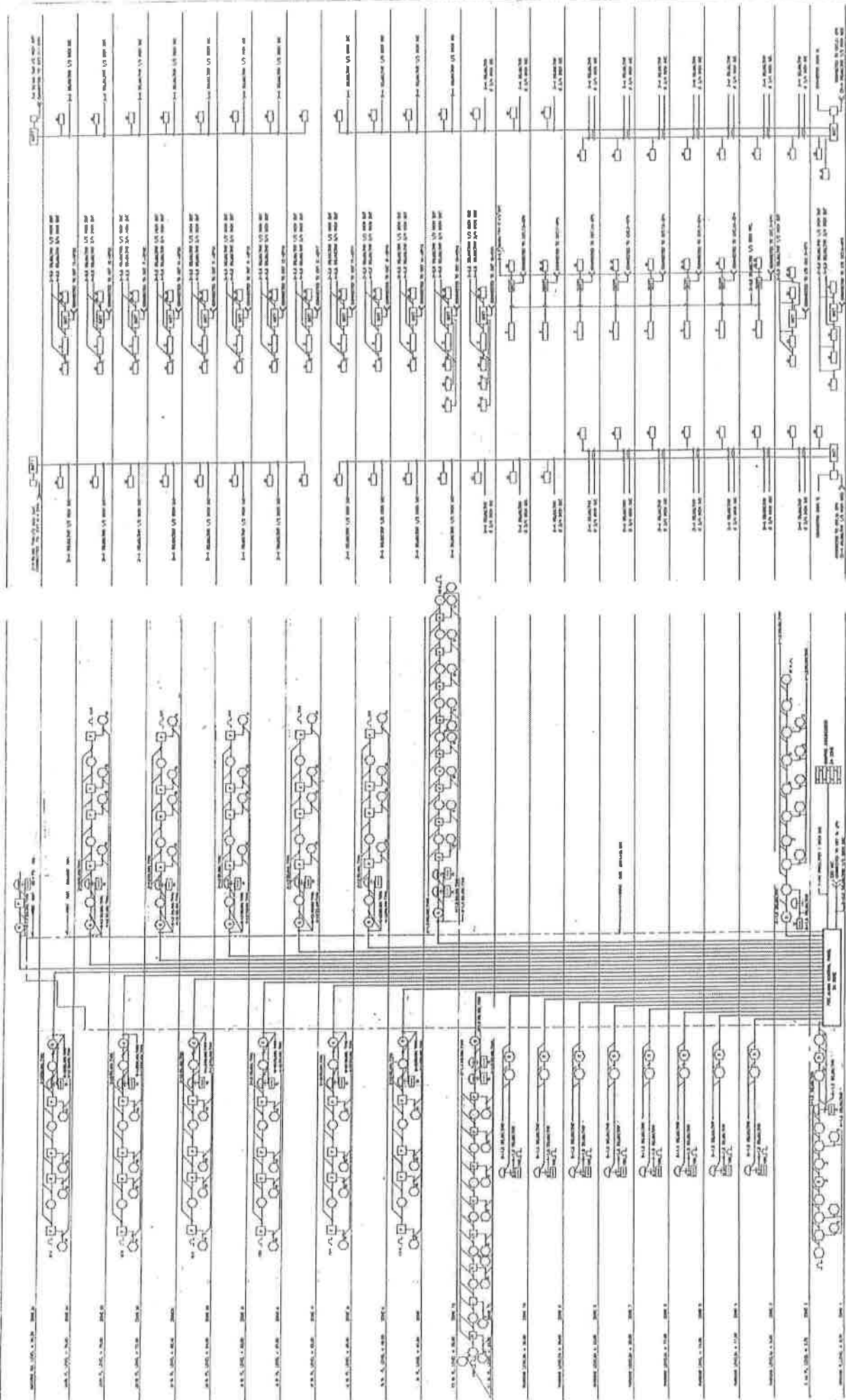

FIRE ALARM RISER DIAGRAM

EMERGENCY & EXIT SIGN RISER DIAGRAM

REVISIONS	DATE	BY	APPROVED BY	PROJECT	ISSUE NO.	CHG-03
				EMERGENCY & EXIT SIGN RISER		
				BOOMBOOM TOWER		
				NOT TO SCALE		

THAI KONOKE CONSTRUCTION CO., LTD.
 11/1, 11/2, 11/3, 11/4, 11/5, 11/6, 11/7, 11/8, 11/9, 11/10, 11/11, 11/12, 11/13, 11/14, 11/15, 11/16, 11/17, 11/18, 11/19, 11/20, 11/21, 11/22, 11/23, 11/24, 11/25, 11/26, 11/27, 11/28, 11/29, 11/30, 11/31, 11/32, 11/33, 11/34, 11/35, 11/36, 11/37, 11/38, 11/39, 11/40, 11/41, 11/42, 11/43, 11/44, 11/45, 11/46, 11/47, 11/48, 11/49, 11/50, 11/51, 11/52, 11/53, 11/54, 11/55, 11/56, 11/57, 11/58, 11/59, 11/60, 11/61, 11/62, 11/63, 11/64, 11/65, 11/66, 11/67, 11/68, 11/69, 11/70, 11/71, 11/72, 11/73, 11/74, 11/75, 11/76, 11/77, 11/78, 11/79, 11/80, 11/81, 11/82, 11/83, 11/84, 11/85, 11/86, 11/87, 11/88, 11/89, 11/90, 11/91, 11/92, 11/93, 11/94, 11/95, 11/96, 11/97, 11/98, 11/99, 11/100



Handwritten signature or initials.

ระบบสุขาภิบาล

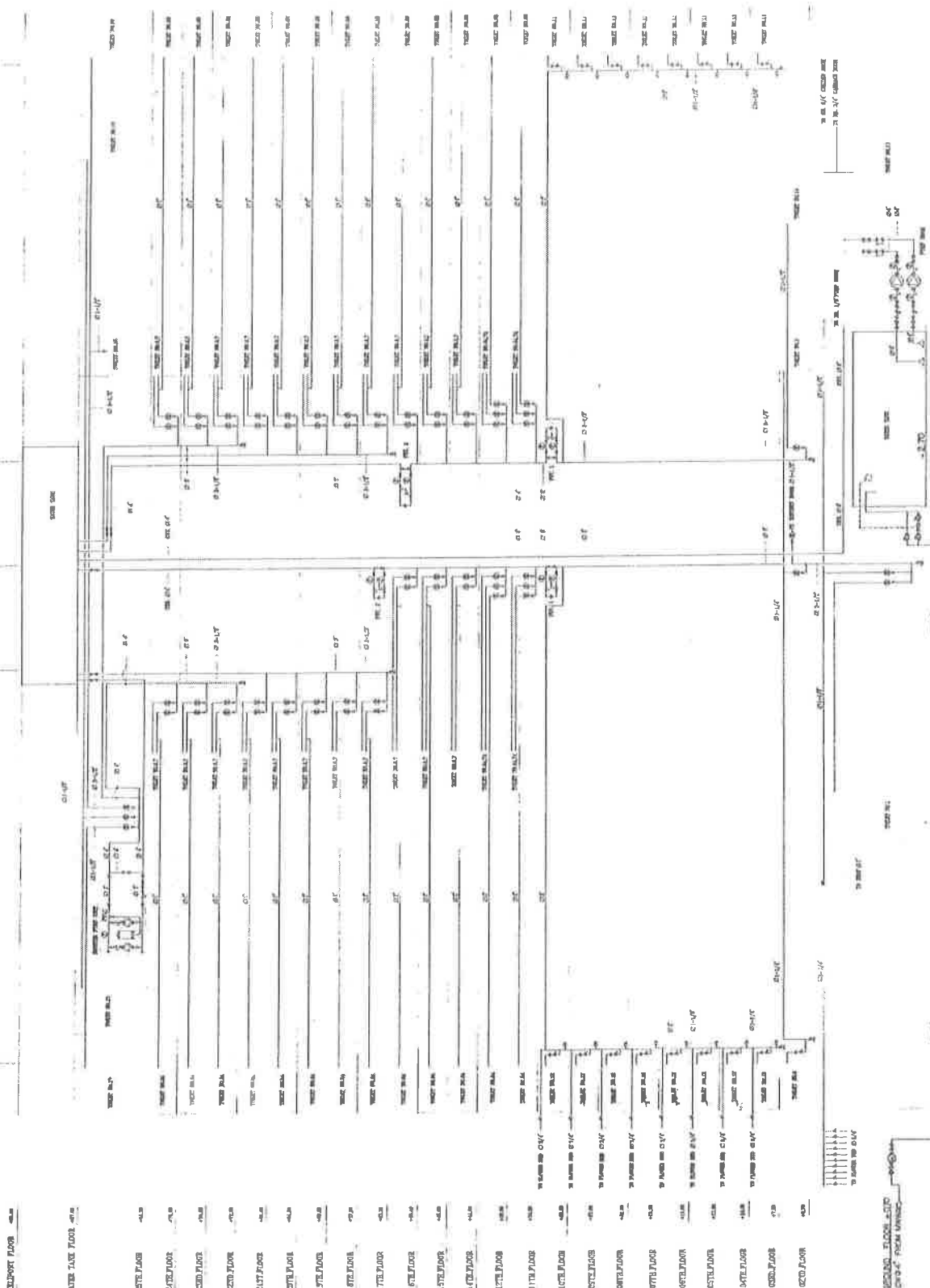

SCHEMATIC DIAGRAM FOR WATER SUPPLY

		THAI KONOIKE CONSTRUCTION CO., LTD. 103 BALUBANG ROAD, PATANA PATTANA, BANGKOK 10259 TEL. 02-14388, 02-14389, 02-14390 FAX. 02-14381	PROJECT BOONFONG TOWER CLIENT	DRAWING NO. SI - 02
REVISIONS	DATE	APPROVED BY	CHECKED BY	DRAWN BY

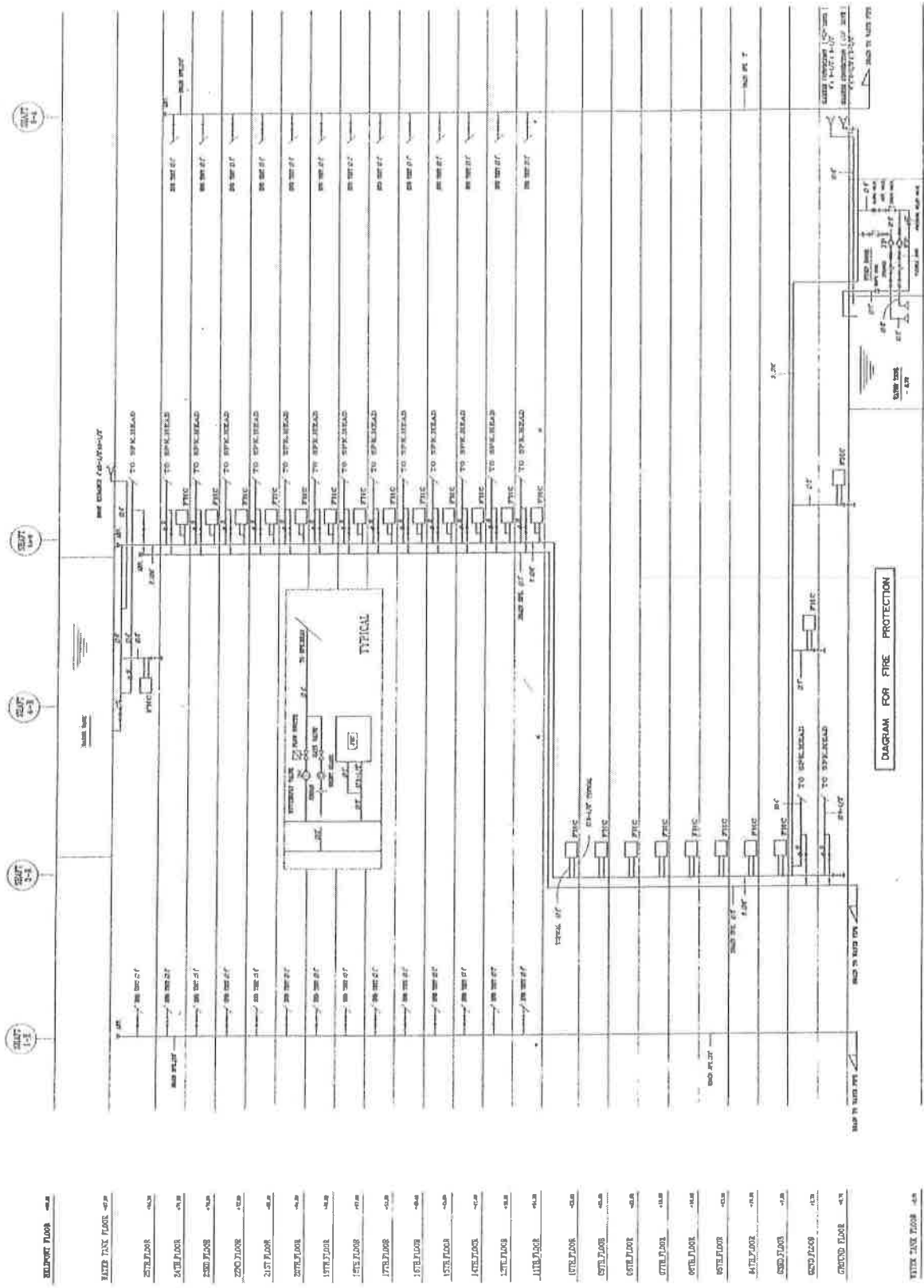

THAI KONOIKE CONSTRUCTION CO., LTD.				BOONPONG TOWER		FIRE PROTECTION HOSE RAISER		SN - 03	
		PROJECT NO. THK/001/2561 DRAWING NO. 101/01		SCALE: 1:100 DATE: 10/10/2021		DESIGNER: [Signature] CHECKER: [Signature]		APPROVED BY: [Signature] PROJECT MANAGER: [Signature]	
PROJECT LOCATION: BOONPONG TOWER, BANGKOK, THAILAND				CLIENT: BOONPONG TOWER		CONTRACT NO.: THK/001/2561		SHEET NO.: 101/01	

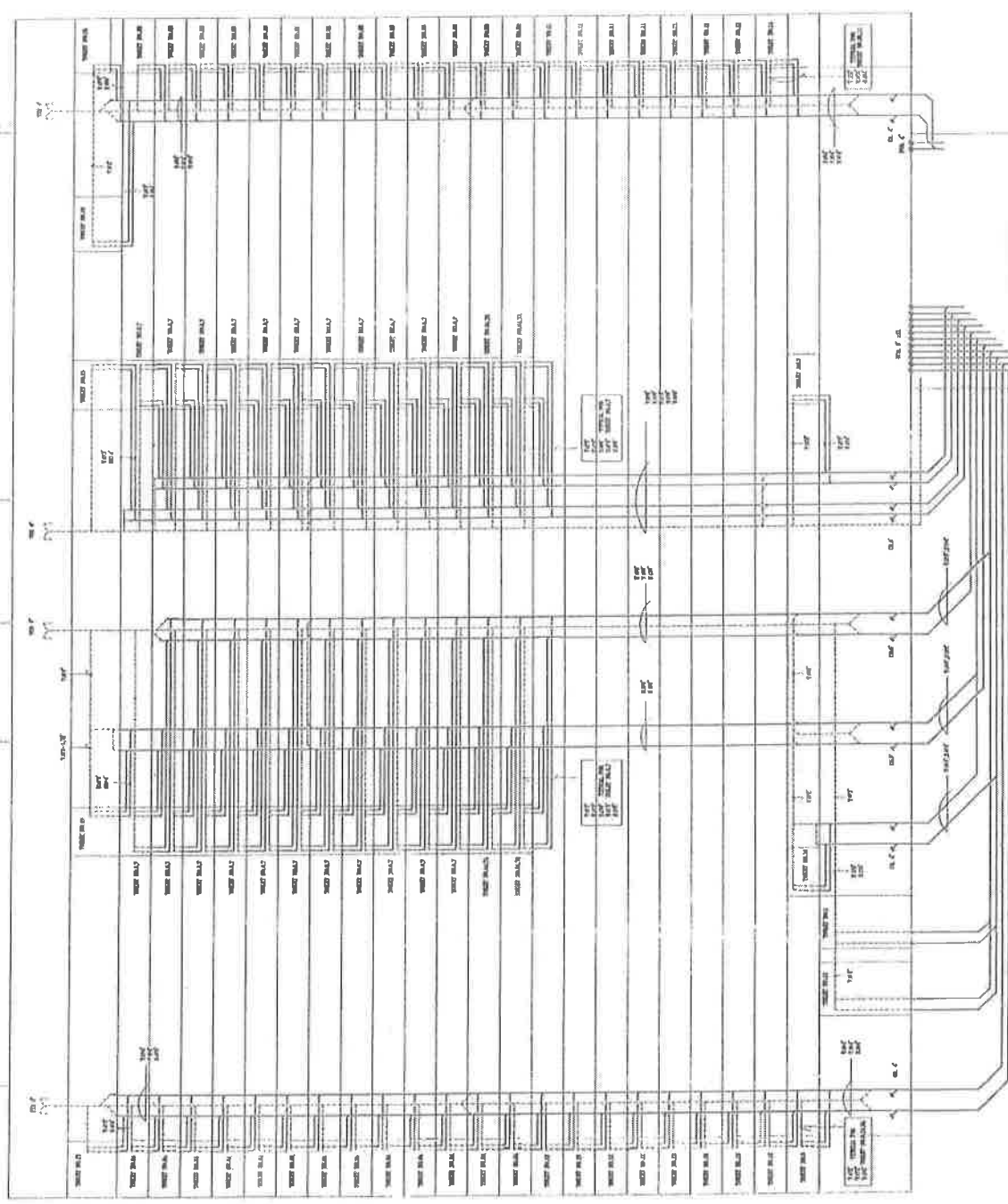

DIAGRAM FOR SOIL WASTE VENT

MECHANICAL ROOM	4.00
BASE	0.00
1ST FLOOR	4.00
2ND FLOOR	8.00
3RD FLOOR	12.00
4TH FLOOR	16.00
5TH FLOOR	20.00
6TH FLOOR	24.00
7TH FLOOR	28.00
8TH FLOOR	32.00
9TH FLOOR	36.00
10TH FLOOR	40.00
11TH FLOOR	44.00
12TH FLOOR	48.00
13TH FLOOR	52.00
14TH FLOOR	56.00
15TH FLOOR	60.00
16TH FLOOR	64.00
17TH FLOOR	68.00
18TH FLOOR	72.00
19TH FLOOR	76.00
20TH FLOOR	80.00

PROJECT	BOONPONG TOWER
CLIENT	
DESIGNER	
CHECKED BY	
APPROVED BY	
DATE	

THAI KONIKE CONSTRUCTION CO., LTD.

13/13/2013 11:30:00 AM

SOIL WASTE VENT PIPES DIAGRAM 20-04

Handwritten initials: *TS*

ระบบปรับอากาศ



NOTE: SEE DRAWING NO. 1001 FOR GENERAL LAYOUT

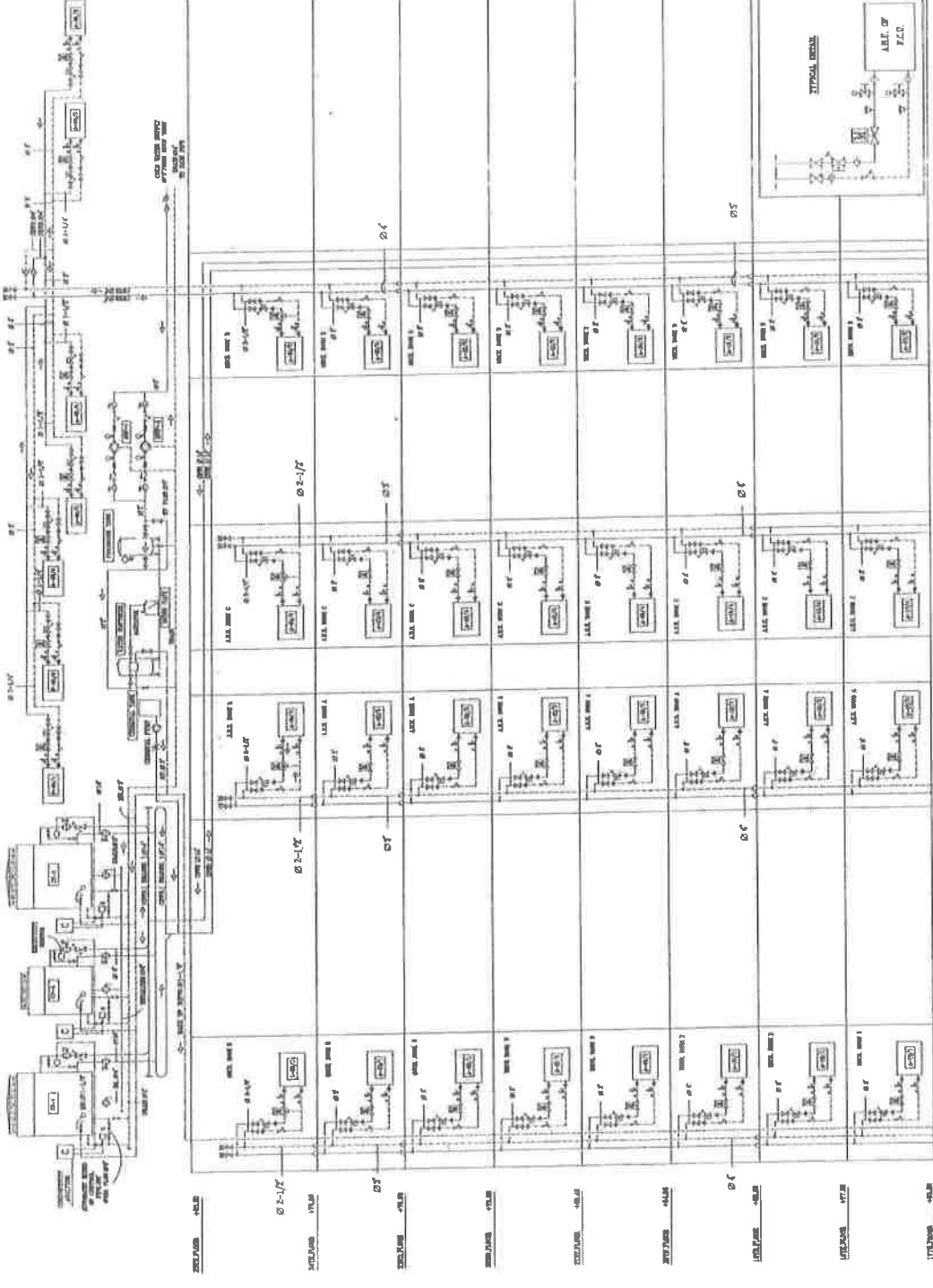

SYMBOL

(Symbol)	STARTER MOTOR (1000 RPM TYPE)
(Symbol)	STOPPER MOTOR (1000 RPM TYPE)
(Symbol)	STOPPER MOTOR (500 RPM TYPE)
(Symbol)	STOPPER MOTOR (1500 RPM TYPE)
(Symbol)	STOPPER MOTOR (3000 RPM TYPE)
(Symbol)	STOPPER MOTOR (4500 RPM TYPE)
(Symbol)	STOPPER MOTOR (6000 RPM TYPE)
(Symbol)	STOPPER MOTOR (7500 RPM TYPE)
(Symbol)	STOPPER MOTOR (9000 RPM TYPE)
(Symbol)	STOPPER MOTOR (10500 RPM TYPE)
(Symbol)	STOPPER MOTOR (12000 RPM TYPE)
(Symbol)	STOPPER MOTOR (13500 RPM TYPE)
(Symbol)	STOPPER MOTOR (15000 RPM TYPE)
(Symbol)	STOPPER MOTOR (16500 RPM TYPE)
(Symbol)	STOPPER MOTOR (18000 RPM TYPE)
(Symbol)	STOPPER MOTOR (19500 RPM TYPE)
(Symbol)	STOPPER MOTOR (21000 RPM TYPE)
(Symbol)	STOPPER MOTOR (22500 RPM TYPE)
(Symbol)	STOPPER MOTOR (24000 RPM TYPE)
(Symbol)	STOPPER MOTOR (25500 RPM TYPE)
(Symbol)	STOPPER MOTOR (27000 RPM TYPE)
(Symbol)	STOPPER MOTOR (28500 RPM TYPE)
(Symbol)	STOPPER MOTOR (30000 RPM TYPE)
(Symbol)	STOPPER MOTOR (31500 RPM TYPE)
(Symbol)	STOPPER MOTOR (33000 RPM TYPE)
(Symbol)	STOPPER MOTOR (34500 RPM TYPE)
(Symbol)	STOPPER MOTOR (36000 RPM TYPE)
(Symbol)	STOPPER MOTOR (37500 RPM TYPE)
(Symbol)	STOPPER MOTOR (39000 RPM TYPE)
(Symbol)	STOPPER MOTOR (40500 RPM TYPE)
(Symbol)	STOPPER MOTOR (42000 RPM TYPE)
(Symbol)	STOPPER MOTOR (43500 RPM TYPE)
(Symbol)	STOPPER MOTOR (45000 RPM TYPE)
(Symbol)	STOPPER MOTOR (46500 RPM TYPE)
(Symbol)	STOPPER MOTOR (48000 RPM TYPE)
(Symbol)	STOPPER MOTOR (49500 RPM TYPE)
(Symbol)	STOPPER MOTOR (51000 RPM TYPE)
(Symbol)	STOPPER MOTOR (52500 RPM TYPE)
(Symbol)	STOPPER MOTOR (54000 RPM TYPE)
(Symbol)	STOPPER MOTOR (55500 RPM TYPE)
(Symbol)	STOPPER MOTOR (57000 RPM TYPE)
(Symbol)	STOPPER MOTOR (58500 RPM TYPE)
(Symbol)	STOPPER MOTOR (60000 RPM TYPE)
(Symbol)	STOPPER MOTOR (61500 RPM TYPE)
(Symbol)	STOPPER MOTOR (63000 RPM TYPE)
(Symbol)	STOPPER MOTOR (64500 RPM TYPE)
(Symbol)	STOPPER MOTOR (66000 RPM TYPE)
(Symbol)	STOPPER MOTOR (67500 RPM TYPE)
(Symbol)	STOPPER MOTOR (69000 RPM TYPE)
(Symbol)	STOPPER MOTOR (70500 RPM TYPE)
(Symbol)	STOPPER MOTOR (72000 RPM TYPE)
(Symbol)	STOPPER MOTOR (73500 RPM TYPE)
(Symbol)	STOPPER MOTOR (75000 RPM TYPE)
(Symbol)	STOPPER MOTOR (76500 RPM TYPE)
(Symbol)	STOPPER MOTOR (78000 RPM TYPE)
(Symbol)	STOPPER MOTOR (79500 RPM TYPE)
(Symbol)	STOPPER MOTOR (81000 RPM TYPE)
(Symbol)	STOPPER MOTOR (82500 RPM TYPE)
(Symbol)	STOPPER MOTOR (84000 RPM TYPE)
(Symbol)	STOPPER MOTOR (85500 RPM TYPE)
(Symbol)	STOPPER MOTOR (87000 RPM TYPE)
(Symbol)	STOPPER MOTOR (88500 RPM TYPE)
(Symbol)	STOPPER MOTOR (90000 RPM TYPE)
(Symbol)	STOPPER MOTOR (91500 RPM TYPE)
(Symbol)	STOPPER MOTOR (93000 RPM TYPE)
(Symbol)	STOPPER MOTOR (94500 RPM TYPE)
(Symbol)	STOPPER MOTOR (96000 RPM TYPE)
(Symbol)	STOPPER MOTOR (97500 RPM TYPE)
(Symbol)	STOPPER MOTOR (99000 RPM TYPE)
(Symbol)	STOPPER MOTOR (100500 RPM TYPE)
(Symbol)	STOPPER MOTOR (102000 RPM TYPE)
(Symbol)	STOPPER MOTOR (103500 RPM TYPE)
(Symbol)	STOPPER MOTOR (105000 RPM TYPE)
(Symbol)	STOPPER MOTOR (106500 RPM TYPE)
(Symbol)	STOPPER MOTOR (108000 RPM TYPE)
(Symbol)	STOPPER MOTOR (109500 RPM TYPE)
(Symbol)	STOPPER MOTOR (111000 RPM TYPE)
(Symbol)	STOPPER MOTOR (112500 RPM TYPE)
(Symbol)	STOPPER MOTOR (114000 RPM TYPE)
(Symbol)	STOPPER MOTOR (115500 RPM TYPE)
(Symbol)	STOPPER MOTOR (117000 RPM TYPE)
(Symbol)	STOPPER MOTOR (118500 RPM TYPE)
(Symbol)	STOPPER MOTOR (120000 RPM TYPE)
(Symbol)	STOPPER MOTOR (121500 RPM TYPE)
(Symbol)	STOPPER MOTOR (123000 RPM TYPE)
(Symbol)	STOPPER MOTOR (124500 RPM TYPE)
(Symbol)	STOPPER MOTOR (126000 RPM TYPE)
(Symbol)	STOPPER MOTOR (127500 RPM TYPE)
(Symbol)	STOPPER MOTOR (129000 RPM TYPE)
(Symbol)	STOPPER MOTOR (130500 RPM TYPE)
(Symbol)	STOPPER MOTOR (132000 RPM TYPE)
(Symbol)	STOPPER MOTOR (133500 RPM TYPE)
(Symbol)	STOPPER MOTOR (135000 RPM TYPE)
(Symbol)	STOPPER MOTOR (136500 RPM TYPE)
(Symbol)	STOPPER MOTOR (138000 RPM TYPE)
(Symbol)	STOPPER MOTOR (139500 RPM TYPE)
(Symbol)	STOPPER MOTOR (141000 RPM TYPE)
(Symbol)	STOPPER MOTOR (142500 RPM TYPE)
(Symbol)	STOPPER MOTOR (144000 RPM TYPE)
(Symbol)	STOPPER MOTOR (145500 RPM TYPE)
(Symbol)	STOPPER MOTOR (147000 RPM TYPE)
(Symbol)	STOPPER MOTOR (148500 RPM TYPE)
(Symbol)	STOPPER MOTOR (150000 RPM TYPE)

THAI KONOIKE CONSTRUCTION CO., LTD.
 100 MAJALAKSHI ROAD, SOTOMAN, BANGKOK, THAILAND 10250
 TEL. 251 0121, 251 0122, 251 0123, 251 0124, 251 0125

DATE	SCALE	APPROVED BY	PROJECT	ORIGINAL TITLE	NO.
			BOOMING TOWER	SCHEMATIC DIAGRAM	M-04
REVISED			CLIENT		

Handwritten signatures and initials.

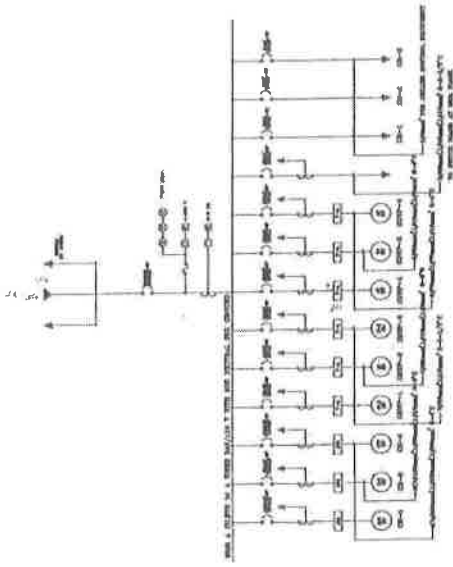

AC SWITCH BOARD SINGLE LINE DIAGRAM

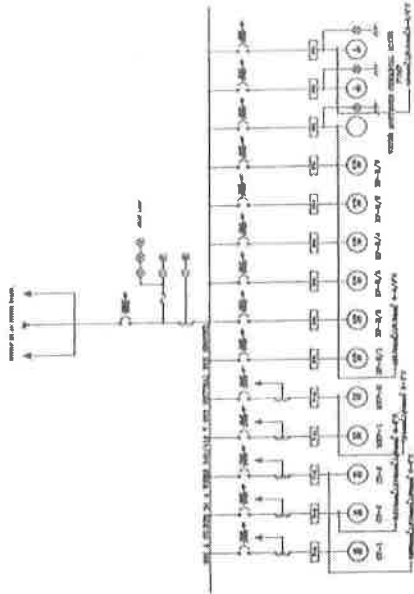

AC SWITCH BOARD SINGLE LINE DIAGRAM AT 25th FLOOR

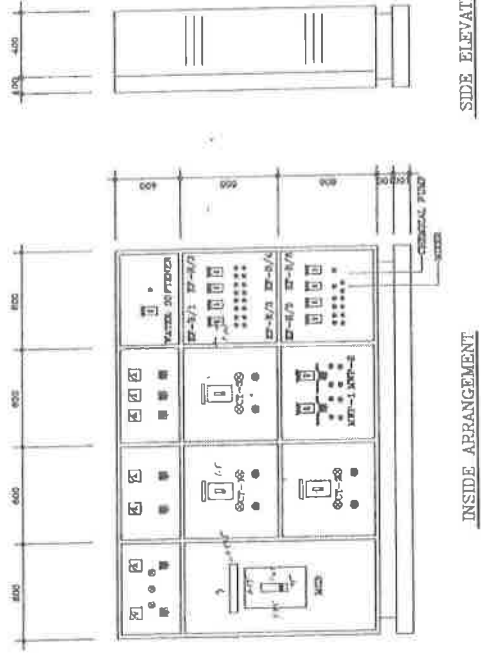
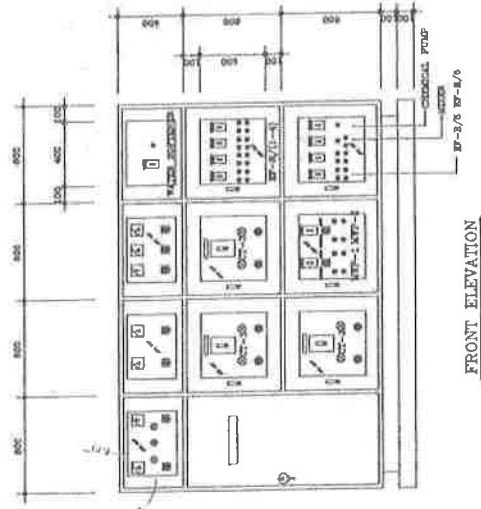

AC SWITCH BOARD DETAIL AT 25th FLOOR

REV.	DATE	BY	CHECKED



THAI KONOKE CONSTRUCTION CO., LTD.
 100/100, BANGKOK ROAD, BANGKOK
 TEL. 02-254-1111, 02-254-1112, 02-254-1113

PROJECT: BOONPONG TOWER

SHEET TITLE: SINGLE LINE DIAGRAM

N-15/1

Handwritten signature and initials: *AD 3rd. AT*

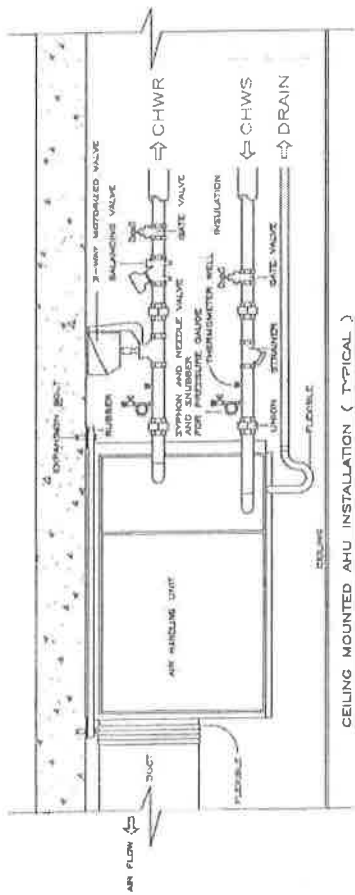

CEILING MOUNTED AHU INSTALLATION (TYPICAL)
TYPICAL FOR 11TH, 12TH FLOOR

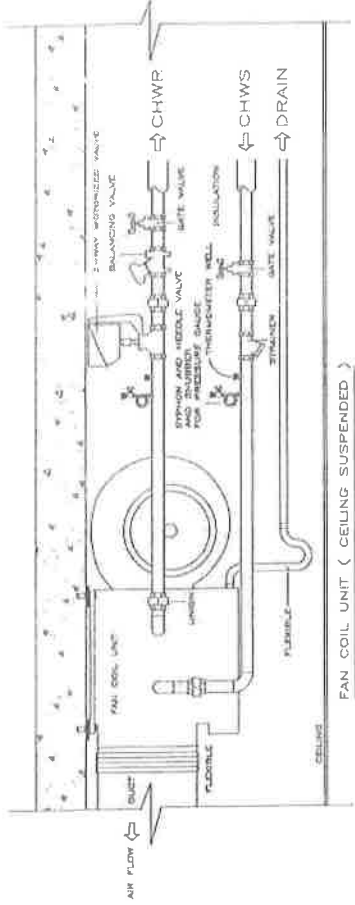

FAN COIL UNIT (CEILING SUSPENDED)

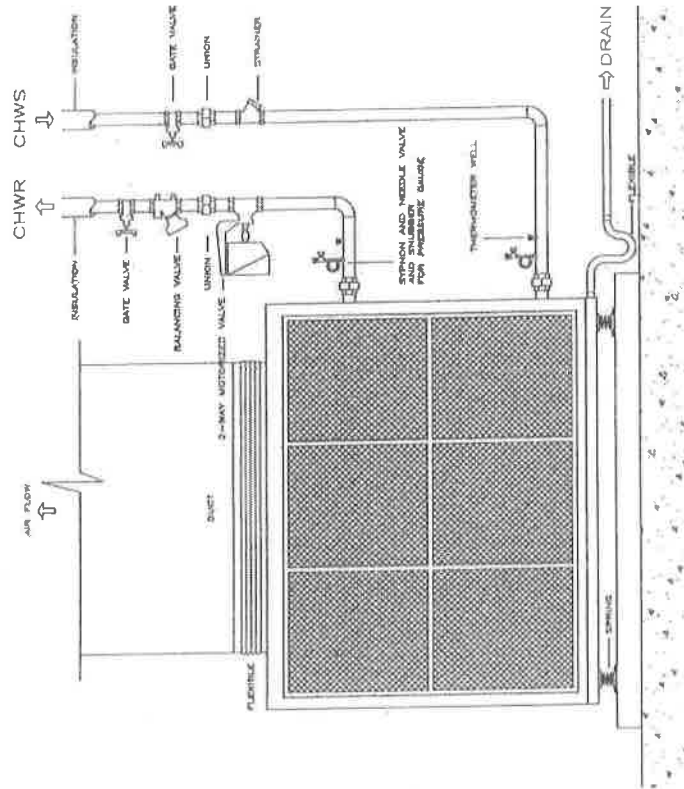

AIR HANDLING UNIT
TYPICAL FOR 14TH-23TH FLOOR

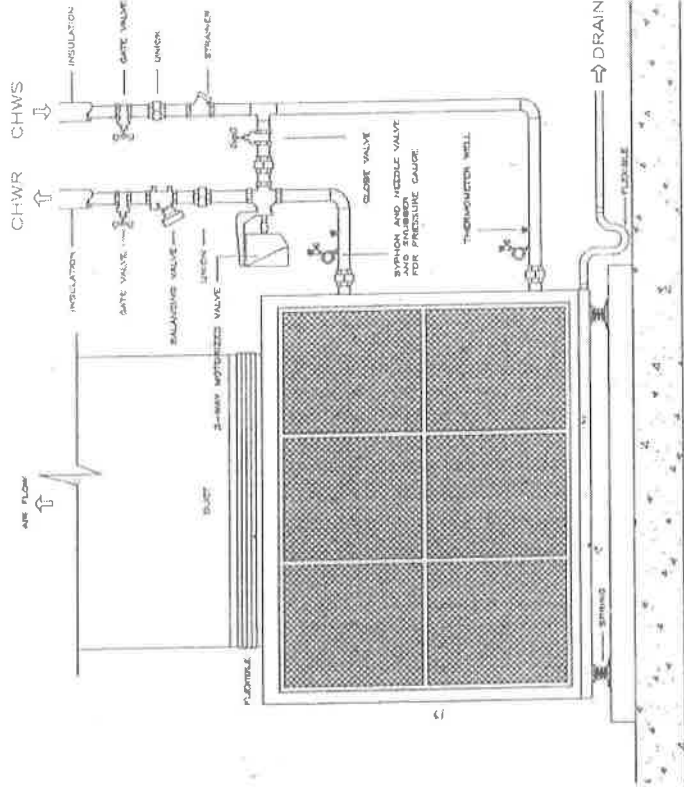

AIR HANDLING UNIT
TYPICAL FOR 1ST, 24TH FLOOR

REVISIONS	DATE	APPROVED BY	PROJECT	NO.
		DECIDED BY	BOONPORN TONER	14-19
		DESIGNED BY	CLIENT	TYPICAL DETAIL 4

THAI KONOKE CONSTRUCTION CO., LTD.
120 PLOM, BANGKOK 10110
103 SALAPARU ROAD, BANGKOK, THAILAND 10230
TEL. 01-271-3711, 01-271-3333 FAX. 01-271-1911



Handwritten signature or initials.

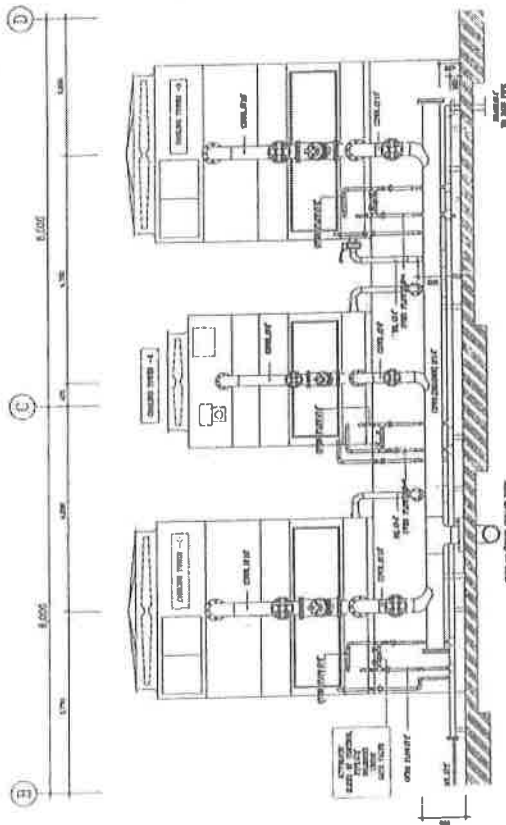

FRONT ELEVATION FOR COOLING TOWER
SCALE: 1:20

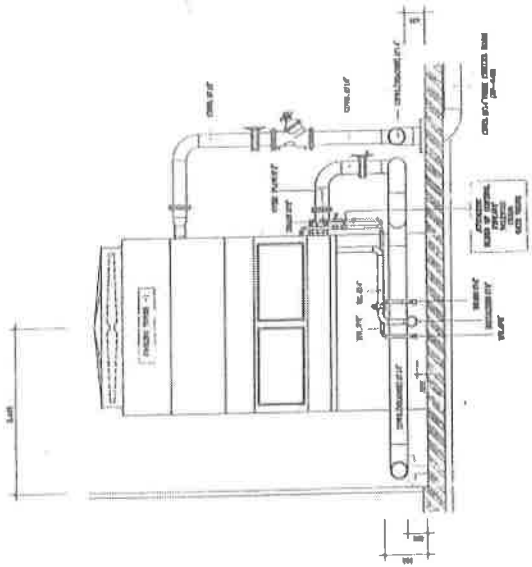

SIDE ELEVATION FOR COOLING TOWER
SCALE: 1:20

COOLING TOWER ROOM
PRESIDING FLOOR -100

REVISIONS	DATE	BY	APPROVED BY	PROJECT	SECTION FOR COOLING TOWER	NO.
	DATE	BY	SCALE			
<p>THAI KONOIKE CONSTRUCTION CO., LTD. <small>CHIEN CHONG TRADING COMPANY 118, MAHAJITRA ROAD, BANGKOK, THAILAND TEL: 237-3719, 7218, 2342. CABLE: KONOICE, 263, 16877</small> </p>		ARCHITECT	ENGINEER	BOONPONG TOWER	M-101	

D
R
A

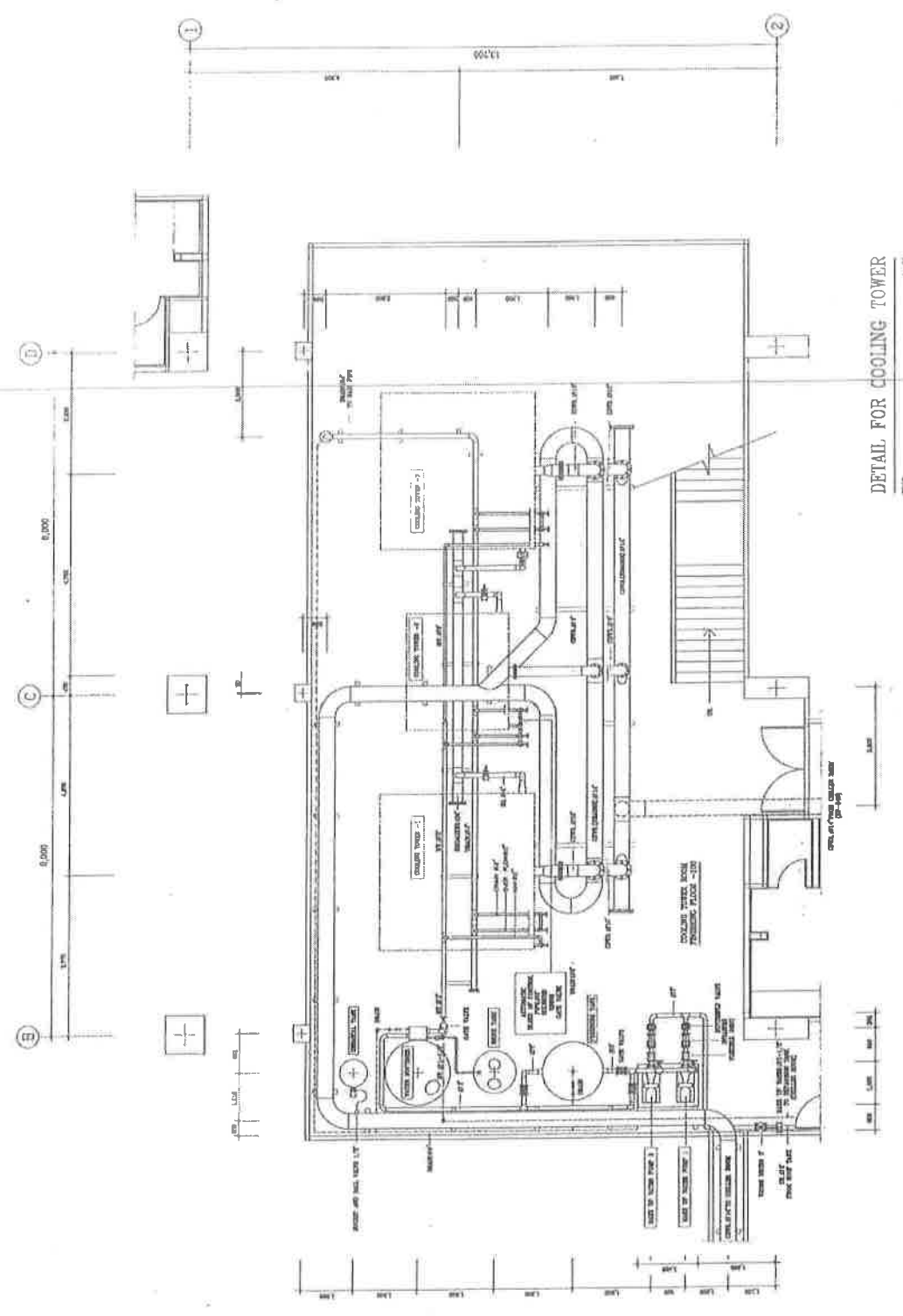

DETAIL FOR COOLING TOWER
SCALE 1:50

DATE	SCALE	PROJECT	NO.
		BOONPONG TOWER	BOONPONG TOWER LAYOUT PLAN
REVISIONS		DESIGNED BY	NO. 1
		DRAWN BY	SCALE
		NO. 1	NO. 14
		NO. 1	CLIENT

THAI KONOKE CONSTRUCTION CO., LTD.
125 MAHAJULAKORN ROAD, PHRACHIN BURI, CHAIYACHULABHUMI PROVINCE
TEL. 0-3511-2111, 0-3511-2112, 0-3511-2113



Handwritten signature or initials.

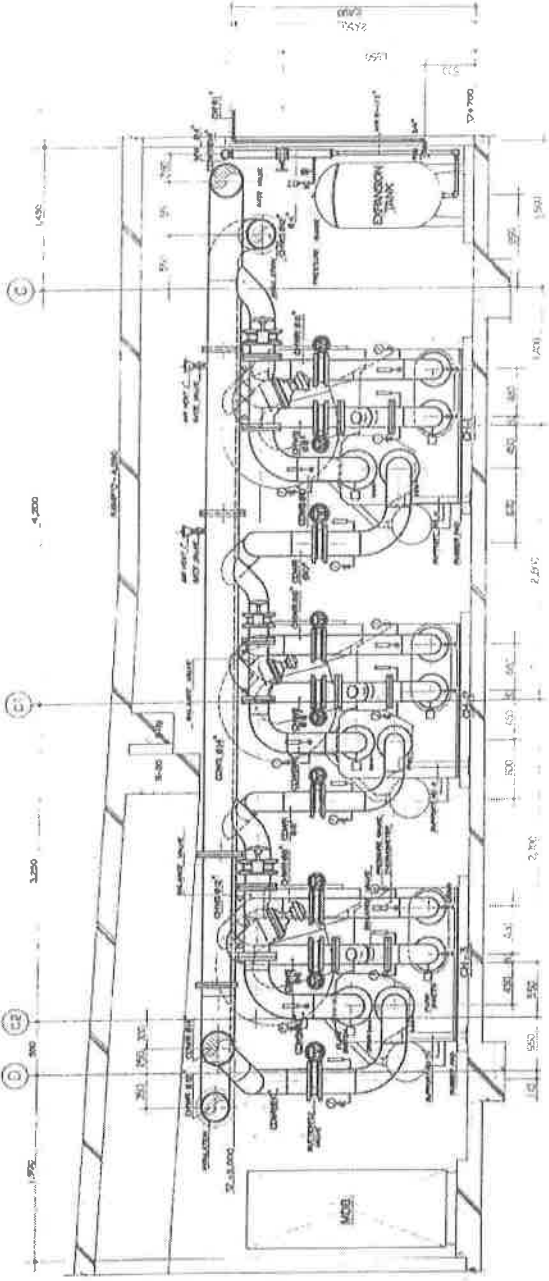

SECTION A-A
SCALE 1:50

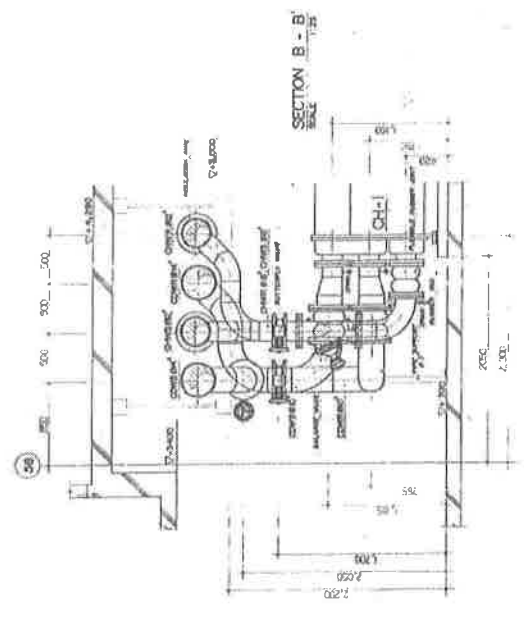

SECTION B-B
SCALE 1:50

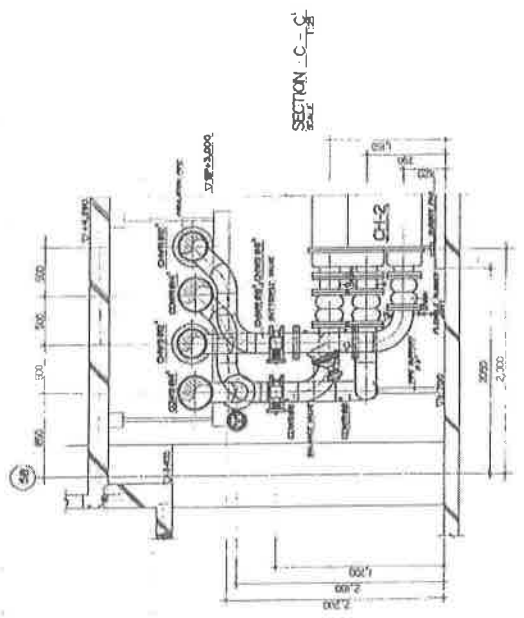

SECTION C-C
SCALE 1:50

NOTE:
SECTION ONLY SEE SECTION B-C

 THAI KONGKE CONSTRUCTION CO., LTD. INCORPORATED IN THAILAND 1027/1028/1029/1030/1031/1032/1033/1034/1035/1036/1037/1038/1039/1040/1041/1042/1043/1044/1045/1046/1047/1048/1049/1050/1051/1052/1053/1054/1055/1056/1057/1058/1059/1060/1061/1062/1063/1064/1065/1066/1067/1068/1069/1070/1071/1072/1073/1074/1075/1076/1077/1078/1079/1080/1081/1082/1083/1084/1085/1086/1087/1088/1089/1090/1091/1092/1093/1094/1095/1096/1097/1098/1099/1100/1101/1102/1103/1104/1105/1106/1107/1108/1109/1110/1111/1112/1113/1114/1115/1116/1117/1118/1119/1120/1121/1122/1123/1124/1125/1126/1127/1128/1129/1130/1131/1132/1133/1134/1135/1136/1137/1138/1139/1140/1141/1142/1143/1144/1145/1146/1147/1148/1149/1150/1151/1152/1153/1154/1155/1156/1157/1158/1159/1160/1161/1162/1163/1164/1165/1166/1167/1168/1169/1170/1171/1172/1173/1174/1175/1176/1177/1178/1179/1180/1181/1182/1183/1184/1185/1186/1187/1188/1189/1190/1191/1192/1193/1194/1195/1196/1197/1198/1199/1200/1201/1202/1203/1204/1205/1206/1207/1208/1209/1210/1211/1212/1213/1214/1215/1216/1217/1218/1219/1220/1221/1222/1223/1224/1225/1226/1227/1228/1229/1230/1231/1232/1233/1234/1235/1236/1237/1238/1239/1240/1241/1242/1243/1244/1245/1246/1247/1248/1249/1250/1251/1252/1253/1254/1255/1256/1257/1258/1259/1260/1261/1262/1263/1264/1265/1266/1267/1268/1269/1270/1271/1272/1273/1274/1275/1276/1277/1278/1279/1280/1281/1282/1283/1284/1285/1286/1287/1288/1289/1290/1291/1292/1293/1294/1295/1296/1297/1298/1299/1300/1301/1302/1303/1304/1305/1306/1307/1308/1309/1310/1311/1312/1313/1314/1315/1316/1317/1318/1319/1320/1321/1322/1323/1324/1325/1326/1327/1328/1329/1330/1331/1332/1333/1334/1335/1336/1337/1338/1339/1340/1341/1342/1343/1344/1345/1346/1347/1348/1349/1350/1351/1352/1353/1354/1355/1356/1357/1358/1359/1360/1361/1362/1363/1364/1365/1366/1367/1368/1369/1370/1371/1372/1373/1374/1375/1376/1377/1378/1379/1380/1381/1382/1383/1384/1385/1386/1387/1388/1389/1390/1391/1392/1393/1394/1395/1396/1397/1398/1399/1400/1401/1402/1403/1404/1405/1406/1407/1408/1409/1410/1411/1412/1413/1414/1415/1416/1417/1418/1419/1420/1421/1422/1423/1424/1425/1426/1427/1428/1429/1430/1431/1432/1433/1434/1435/1436/1437/1438/1439/1440/1441/1442/1443/1444/1445/1446/1447/1448/1449/1450/1451/1452/1453/1454/1455/1456/1457/1458/1459/1460/1461/1462/1463/1464/1465/1466/1467/1468/1469/1470/1471/1472/1473/1474/1475/1476/1477/1478/1479/1480/1481/1482/1483/1484/1485/1486/1487/1488/1489/1490/1491/1492/1493/1494/1495/1496/1497/1498/1499/1500		PROJECT: ROONPONG TOWER NO. 11/12/13/14/15/16/17/18/19/20 DATE: 12/15/53	DRAWING TITLE: SECTION FOR CHILLER NO. 11/12/13/14/15/16/17/18/19/20 DATE: 12/15/53
		CHECKED BY: DESIGNED BY: DRAWN BY: SCALE:	APPROVED BY: DATE: 12/15/53

[Handwritten signature]

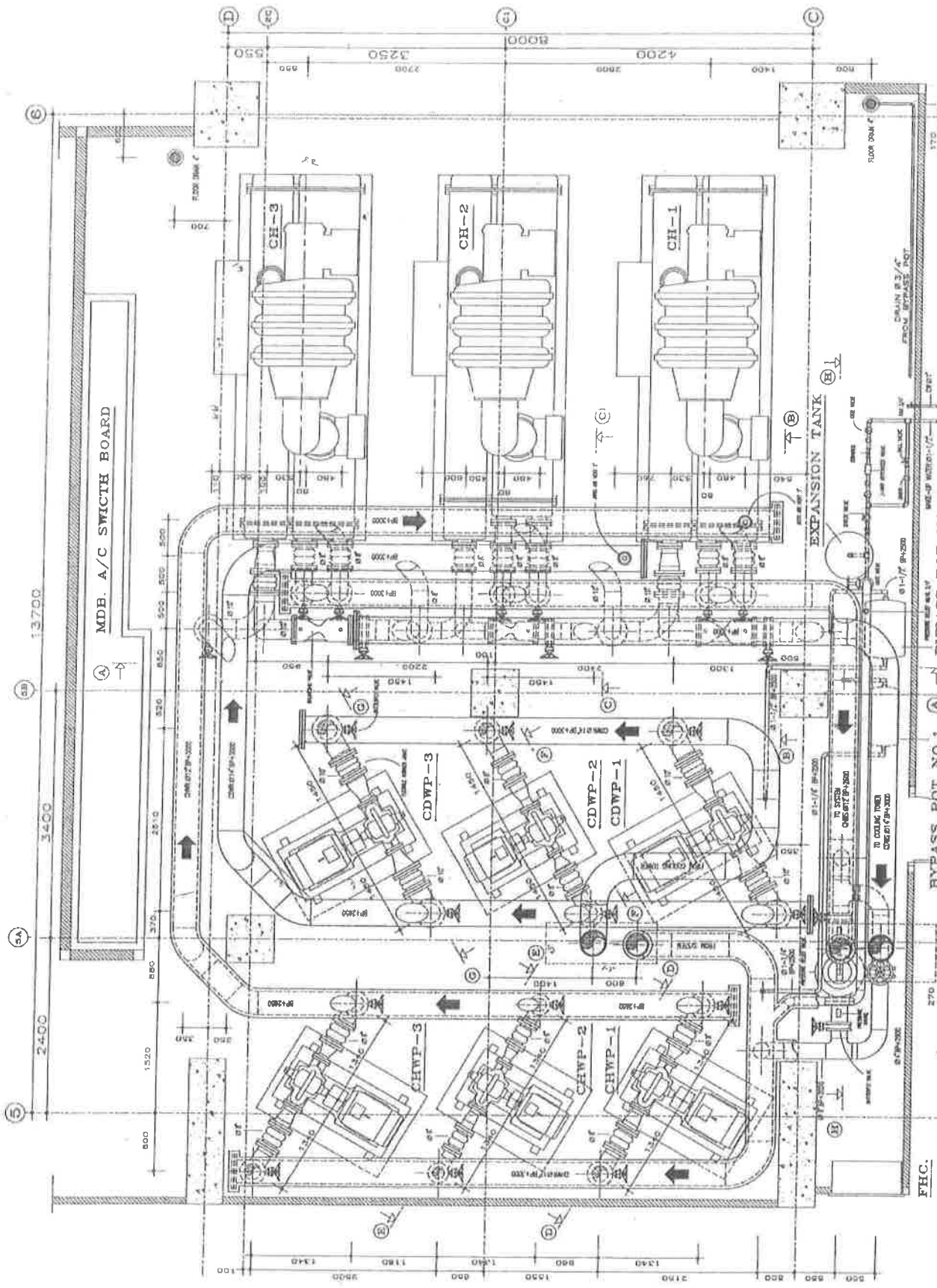

DETAIL FOR CHILLER ROOM
SCALE 1:25

THAI KONOIKE CONSTRUCTION CO., LTD.
 1111/1112/1113/1114/1115/1116/1117/1118/1119/1120/1121/1122/1123/1124/1125/1126/1127/1128/1129/1130/1131/1132/1133/1134/1135/1136/1137/1138/1139/1140/1141/1142/1143/1144/1145/1146/1147/1148/1149/1150/1151/1152/1153/1154/1155/1156/1157/1158/1159/1160/1161/1162/1163/1164/1165/1166/1167/1168/1169/1170/1171/1172/1173/1174/1175/1176/1177/1178/1179/1180/1181/1182/1183/1184/1185/1186/1187/1188/1189/1190/1191/1192/1193/1194/1195/1196/1197/1198/1199/1200/1201/1202/1203/1204/1205/1206/1207/1208/1209/1210/1211/1212/1213/1214/1215/1216/1217/1218/1219/1220/1221/1222/1223/1224/1225/1226/1227/1228/1229/1230/1231/1232/1233/1234/1235/1236/1237/1238/1239/1240/1241/1242/1243/1244/1245/1246/1247/1248/1249/1250/1251/1252/1253/1254/1255/1256/1257/1258/1259/1260/1261/1262/1263/1264/1265/1266/1267/1268/1269/1270/1271/1272/1273/1274/1275/1276/1277/1278/1279/1280/1281/1282/1283/1284/1285/1286/1287/1288/1289/1290/1291/1292/1293/1294/1295/1296/1297/1298/1299/1300/1301/1302/1303/1304/1305/1306/1307/1308/1309/1310/1311/1312/1313/1314/1315/1316/1317/1318/1319/1320/1321/1322/1323/1324/1325/1326/1327/1328/1329/1330/1331/1332/1333/1334/1335/1336/1337/1338/1339/1340/1341/1342/1343/1344/1345/1346/1347/1348/1349/1350/1351/1352/1353/1354/1355/1356/1357/1358/1359/1360/1361/1362/1363/1364/1365/1366/1367/1368/1369/1370/1371/1372/1373/1374/1375/1376/1377/1378/1379/1380/1381/1382/1383/1384/1385/1386/1387/1388/1389/1390/1391/1392/1393/1394/1395/1396/1397/1398/1399/1400/1401/1402/1403/1404/1405/1406/1407/1408/1409/1410/1411/1412/1413/1414/1415/1416/1417/1418/1419/1420/1421/1422/1423/1424/1425/1426/1427/1428/1429/1430/1431/1432/1433/1434/1435/1436/1437/1438/1439/1440/1441/1442/1443/1444/1445/1446/1447/1448/1449/1450/1451/1452/1453/1454/1455/1456/1457/1458/1459/1460/1461/1462/1463/1464/1465/1466/1467/1468/1469/1470/1471/1472/1473/1474/1475/1476/1477/1478/1479/1480/1481/1482/1483/1484/1485/1486/1487/1488/1489/1490/1491/1492/1493/1494/1495/1496/1497/1498/1499/1500/1501/1502/1503/1504/1505/1506/1507/1508/1509/1510/1511/1512/1513/1514/1515/1516/1517/1518/1519/1520/1521/1522/1523/1524/1525/1526/1527/1528/1529/1530/1531/1532/1533/1534/1535/1536/1537/1538/1539/1540/1541/1542/1543/1544/1545/1546/1547/1548/1549/1550/1551/1552/1553/1554/1555/1556/1557/1558/1559/1560/1561/1562/1563/1564/1565/1566/1567/1568/1569/1570/1571/1572/1573/1574/1575/1576/1577/1578/1579/1580/1581/1582/1583/1584/1585/1586/1587/1588/1589/1590/1591/1592/1593/1594/1595/1596/1597/1598/1599/1600/1601/1602/1603/1604/1605/1606/1607/1608/1609/1610/1611/1612/1613/1614/1615/1616/1617/1618/1619/1620/1621/1622/1623/1624/1625/1626/1627/1628/1629/1630/1631/1632/1633/1634/1635/1636/1637/1638/1639/1640/1641/1642/1643/1644/1645/1646/1647/1648/1649/1650/1651/1652/1653/1654/1655/1656/1657/1658/1659/1660/1661/1662/1663/1664/1665/1666/1667/1668/1669/1670/1671/1672/1673/1674/1675/1676/1677/1678/1679/1680/1681/1682/1683/1684/1685/1686/1687/1688/1689/1690/1691/1692/1693/1694/1695/1696/1697/1698/1699/1700/1701/1702/1703/1704/1705/1706/1707/1708/1709/1710/1711/1712/1713/1714/1715/1716/1717/1718/1719/1720/1721/1722/1723/1724/1725/1726/1727/1728/1729/1730/1731/1732/1733/1734/1735/1736/1737/1738/1739/1740/1741/1742/1743/1744/1745/1746/1747/1748/1749/1750/1751/1752/1753/1754/1755/1756/1757/1758/1759/1760/1761/1762/1763/1764/1765/1766/1767/1768/1769/1770/1771/1772/1773/1774/1775/1776/1777/1778/1779/1780/1781/1782/1783/1784/1785/1786/1787/1788/1789/1790/1791/1792/1793/1794/1795/1796/1797/1798/1799/1800/1801/1802/1803/1804/1805/1806/1807/1808/1809/1810/1811/1812/1813/1814/1815/1816/1817/1818/1819/1820/1821/1822/1823/1824/1825/1826/1827/1828/1829/1830/1831/1832/1833/1834/1835/1836/1837/1838/1839/1840/1841/1842/1843/1844/1845/1846/1847/1848/1849/1850/1851/1852/1853/1854/1855/1856/1857/1858/1859/1860/1861/1862/1863/1864/1865/1866/1867/1868/1869/1870/1871/1872/1873/1874/1875/1876/1877/1878/1879/1880/1881/1882/1883/1884/1885/1886/1887/1888/1889/1890/1891/1892/1893/1894/1895/1896/1897/1898/1899/1900/1901/1902/1903/1904/1905/1906/1907/1908/1909/1910/1911/1912/1913/1914/1915/1916/1917/1918/1919/1920/1921/1922/1923/1924/1925/1926/1927/1928/1929/1930/1931/1932/1933/1934/1935/1936/1937/1938/1939/1940/1941/1942/1943/1944/1945/1946/1947/1948/1949/1950/1951/1952/1953/1954/1955/1956/1957/1958/1959/1960/1961/1962/1963/1964/1965/1966/1967/1968/1969/1970/1971/1972/1973/1974/1975/1976/1977/1978/1979/1980/1981/1982/1983/1984/1985/1986/1987/1988/1989/1990/1991/1992/1993/1994/1995/1996/1997/1998/1999/2000



PROJECT: BOON FONG TOWER
 SCALE: 1:25
 DRAWN BY: [Signature]
 CHECKED BY: [Signature]
 DATE: [Date]

REVISION

Handwritten signature and initials.

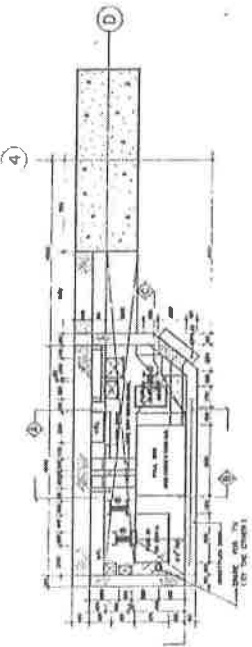

11 1/2 FLOOR SHAFT PLAN (TYP)
SCALE

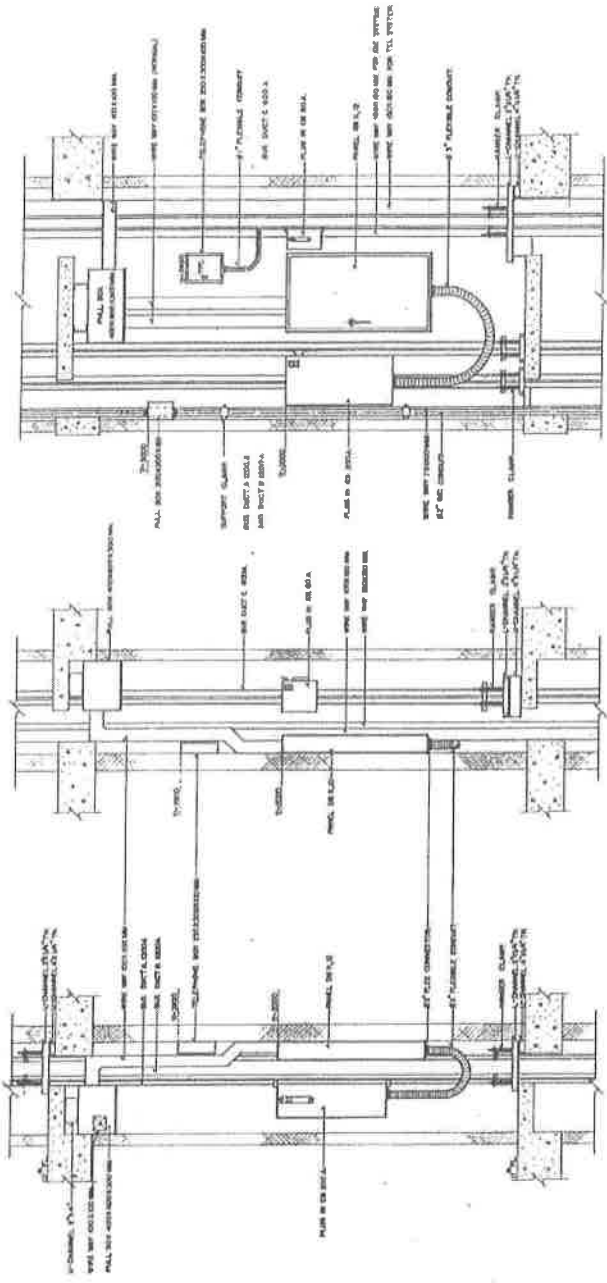

11 1/2 FLOOR SECTION A (TYP)
SCALE

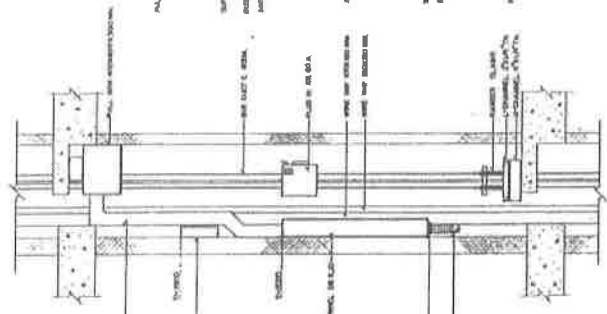

11 1/2 FLOOR SECTION B (TYP)
SCALE

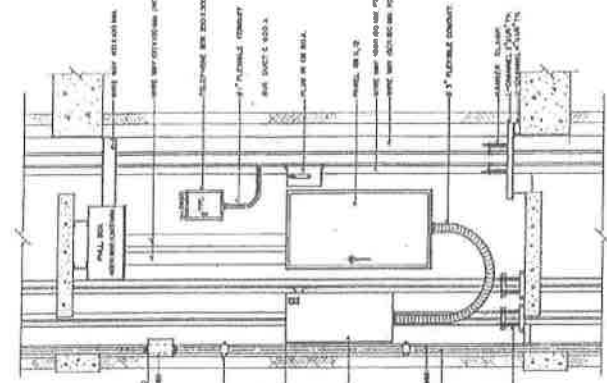

11 1/2 FLOOR SECTION C (TYP)
SCALE

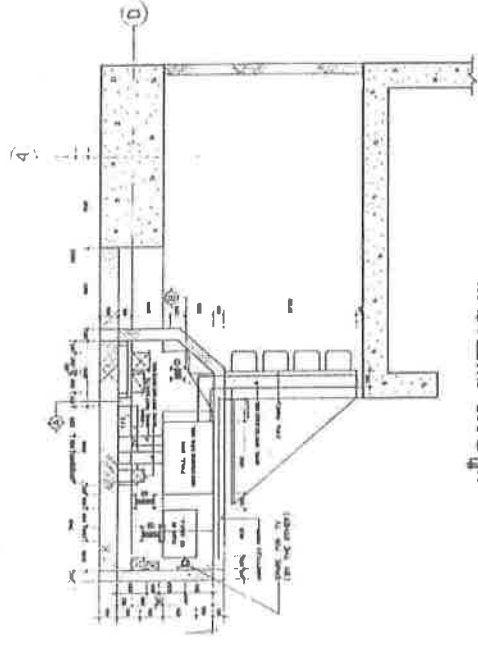

14 FLOOR SHAFT PLAN (TYP)
SCALE

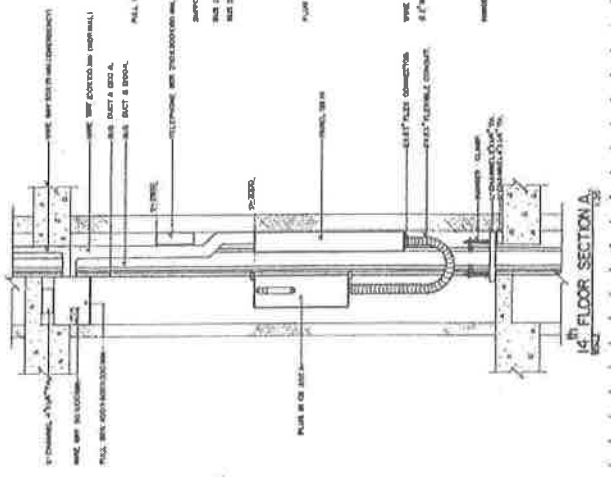

14 FLOOR SECTION A
SCALE

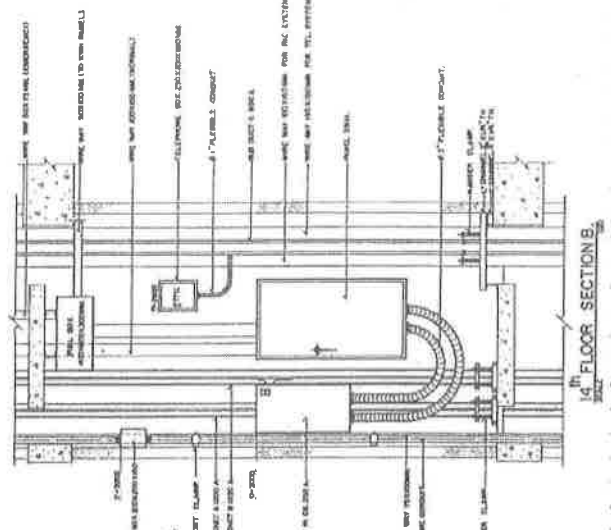

14 FLOOR SECTION B
SCALE

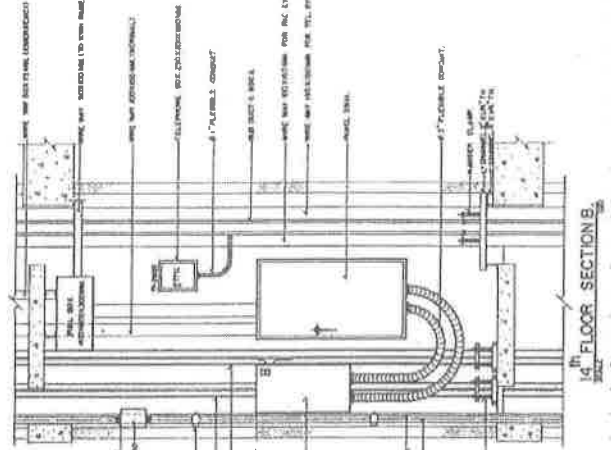

14 FLOOR SECTION C
SCALE

REVISIONS	DATE	BY	CHK

THAI KOHOKE CONSTRUCTION CO., LTD.
11th FLOOR, SOUTH MOORE
111, SOUTH MOORE ROAD, SINGAPORE
TEL: 235-2121. FAX: 234-9081 (10 LINE)

ARCHITECT	ENGINEER	DATE	SCALE	APPROVED BY	PROJECT	NO. OF SHEETS	TOTAL SHEETS
					SCHEPSS8 TO WEN		

DATE	BY	CHK	APP	PROJECT TITLE	NO. OF SHEETS	TOTAL SHEETS
				ELECTRICAL CONCEPT & WEN DETAIL		

8-27

Handwritten signature/initials

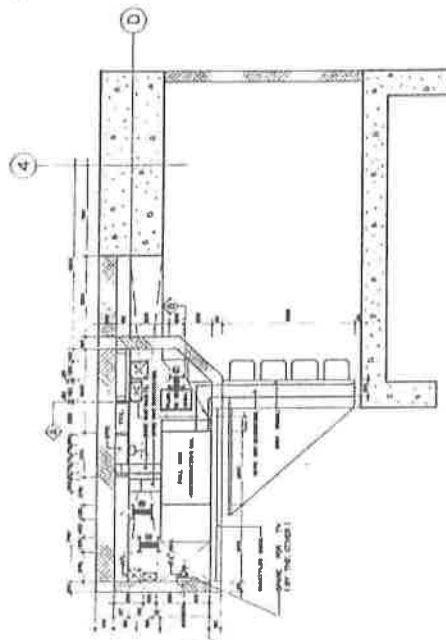

15th FLOOR SHAFT PLAN A

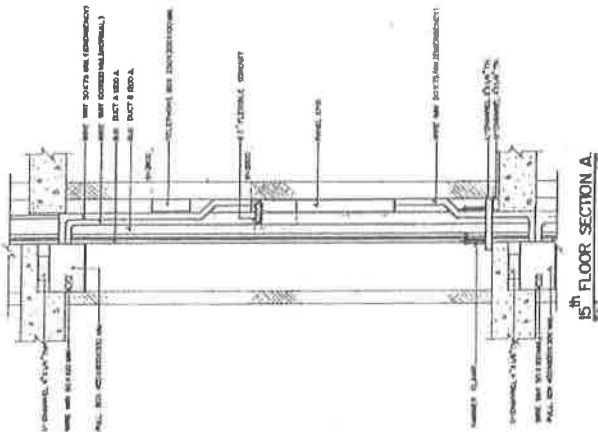

15th FLOOR SECTION A

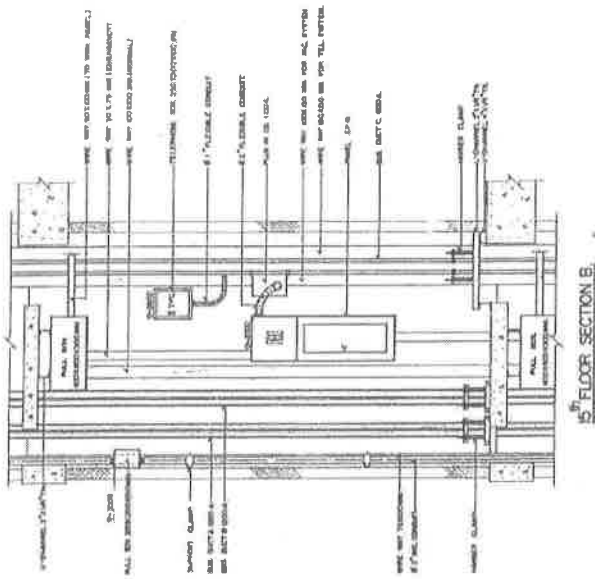

15th FLOOR SECTION B

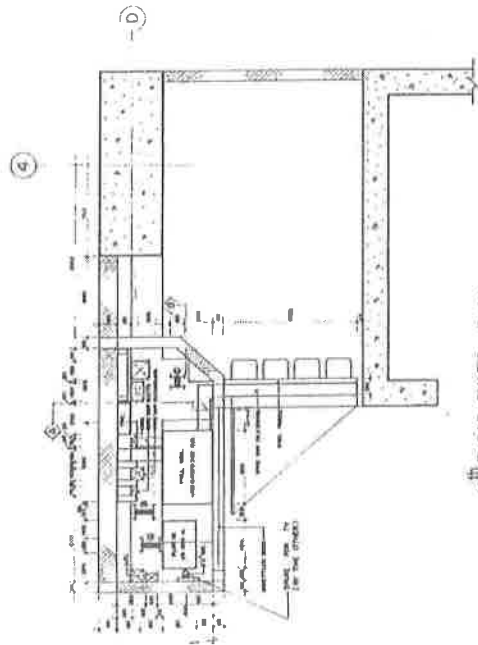

16th FLOOR SHAFT PLAN A

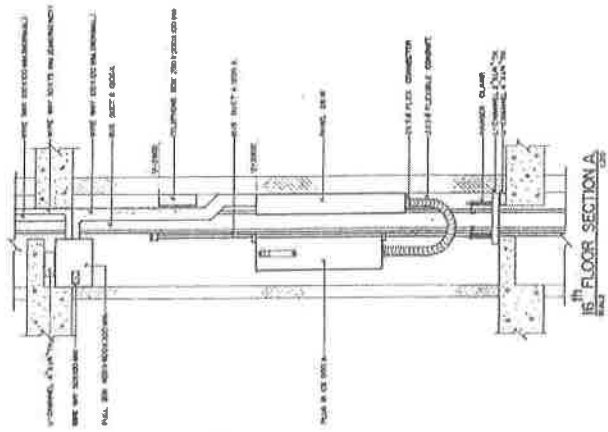

16th FLOOR SECTION A

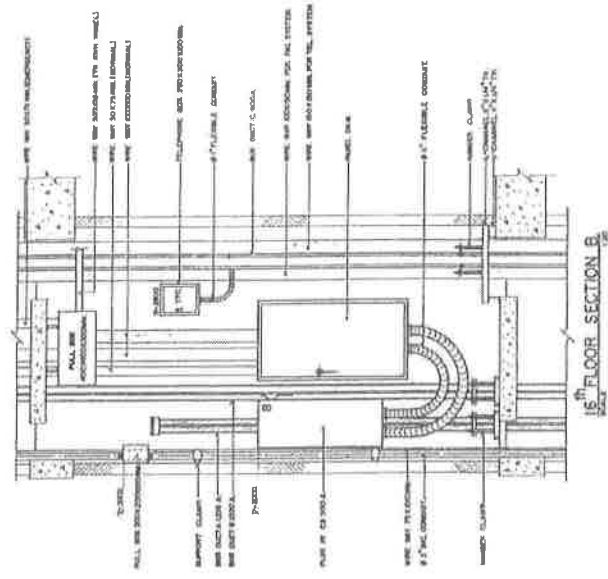

16th FLOOR SECTION B

REVISED	DATE	DRAWN BY	CHECKED BY	PROJECT
				BOONPONG TOWER
				ELECTRICAL CONNECTION IN MECH. ROOM 2
				CLIMATE
				SCALE 1:30
				DATE
THAI KONOKE CONSTRUCTION CO., LTD. <small>104/1 KRAMHANG HALL, 4TH FLOOR, CHANGKRIANG ROAD, BANGKOK 10240, THAILAND TEL: 02-251-1231, 0251-3454, 0251-4555 FAX: 0251-3457</small>				



1-2-3 FROM THE 0.00' SLAB
 1-2-3 FROM THE 0.00' SLAB
 1-2-3 FROM THE 0.00' SLAB
 SECTION 200
 SECTION 200
 SECTION 200

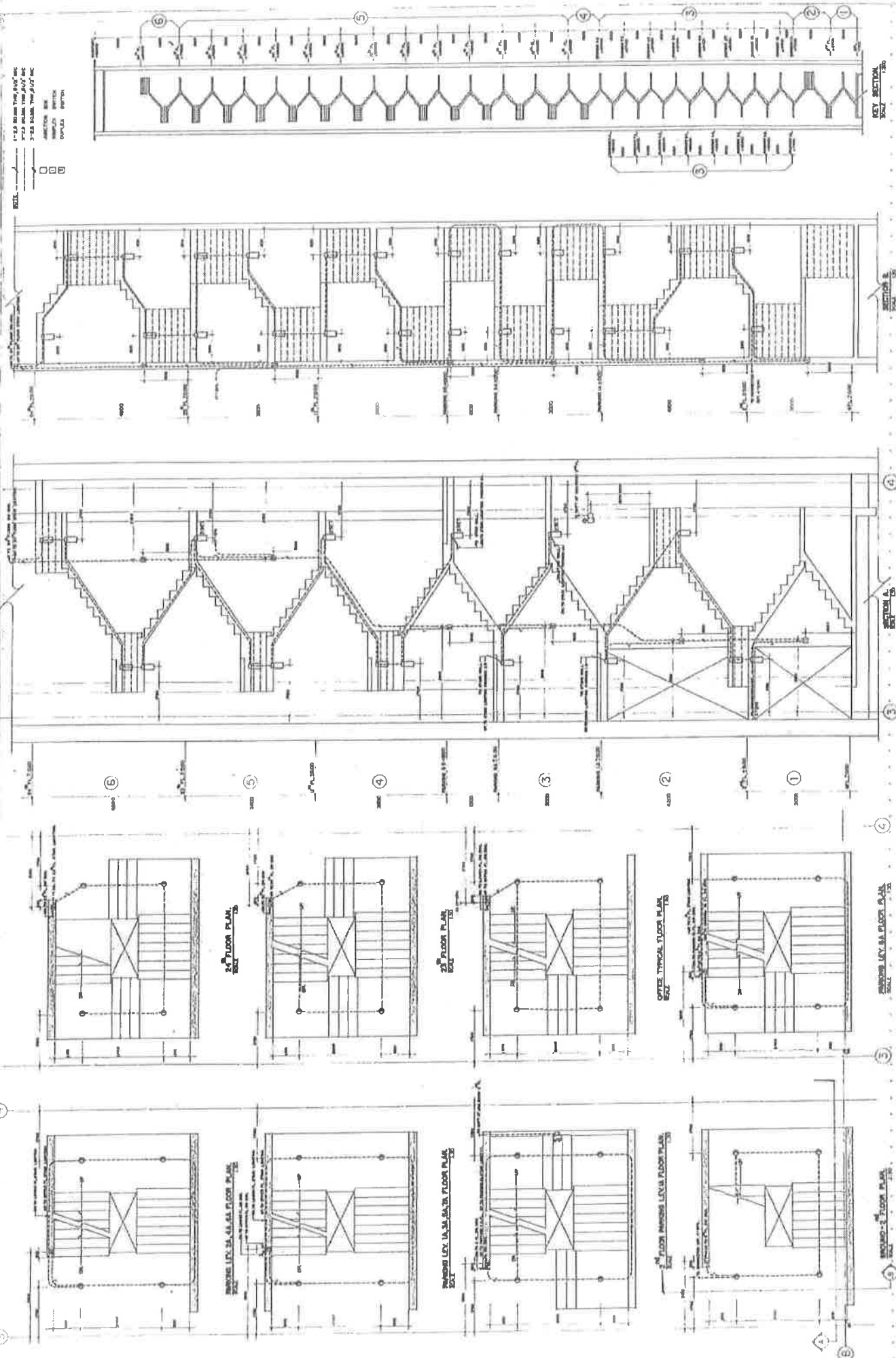

NO.	DATE	BY	REVISIONS
1	10/15/53
2
3
4
5
6
7
8
9
10

THAI KONGKE CONSTRUCTION CO., LTD.
 377-11-138
 377-11-139
 377-11-140

PROJECT: BANGKOK TOWER
 OWNER: BANGKOK TOWER
 ARCHITECT: ...
 DATE: ...

1391

Handwritten signature or initials in the top right corner.

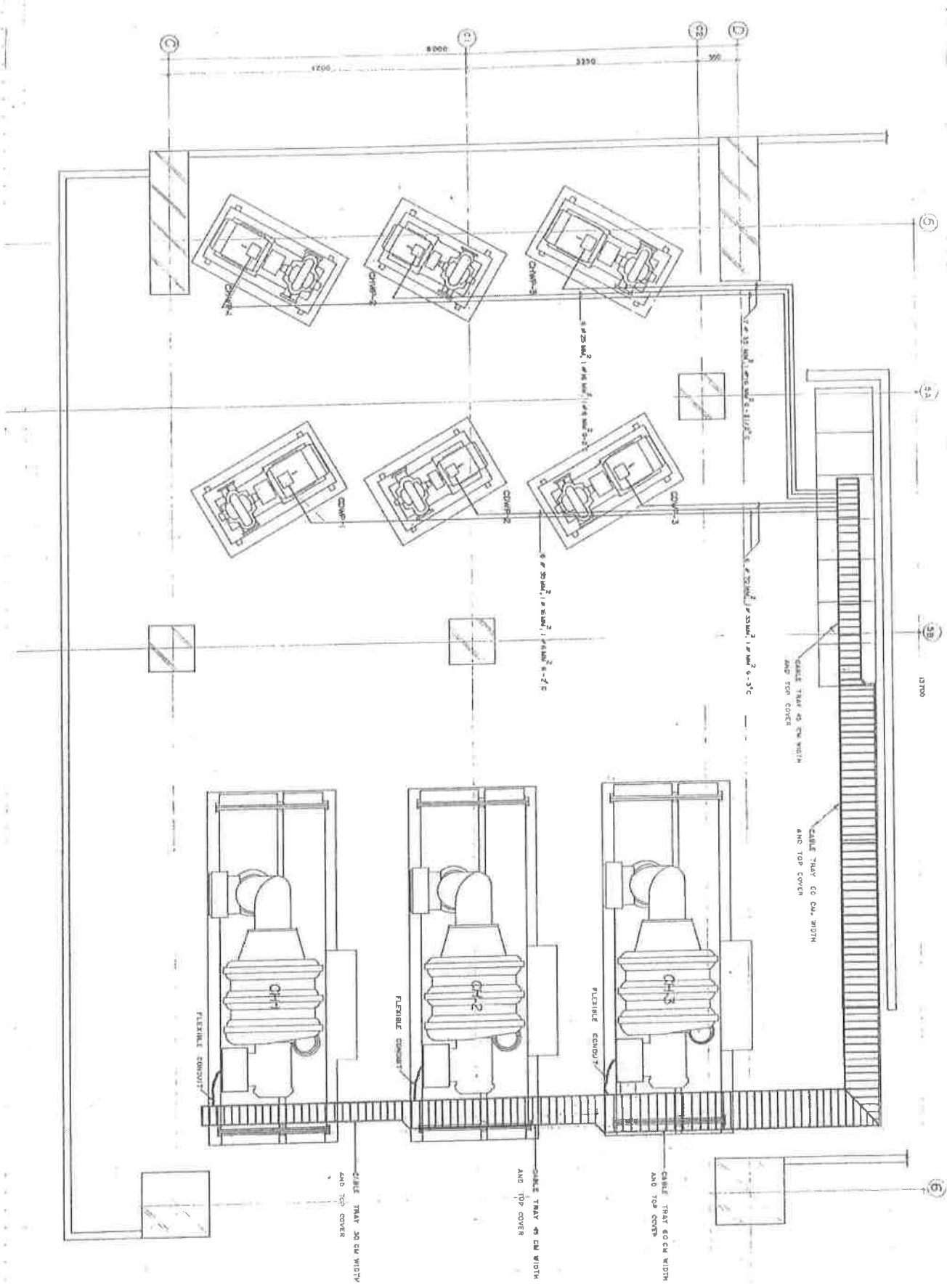

REVISIONS	DATE	BY	REVISIONS	DATE	BY
 THAI KONOIKE CONSTRUCTION CO., LTD. <small>15/100/201, RACHAPRUEK RD., BANGKOK, THAILAND. TEL: 02-261-1111, 02-261-1112, 02-261-1113, 02-261-1114, 02-261-1115, 02-261-1116, 02-261-1117, 02-261-1118, 02-261-1119, 02-261-1120, 02-261-1121, 02-261-1122, 02-261-1123, 02-261-1124, 02-261-1125, 02-261-1126, 02-261-1127, 02-261-1128, 02-261-1129, 02-261-1130, 02-261-1131, 02-261-1132, 02-261-1133, 02-261-1134, 02-261-1135, 02-261-1136, 02-261-1137, 02-261-1138, 02-261-1139, 02-261-1140, 02-261-1141, 02-261-1142, 02-261-1143, 02-261-1144, 02-261-1145, 02-261-1146, 02-261-1147, 02-261-1148, 02-261-1149, 02-261-1150, 02-261-1151, 02-261-1152, 02-261-1153, 02-261-1154, 02-261-1155, 02-261-1156, 02-261-1157, 02-261-1158, 02-261-1159, 02-261-1160, 02-261-1161, 02-261-1162, 02-261-1163, 02-261-1164, 02-261-1165, 02-261-1166, 02-261-1167, 02-261-1168, 02-261-1169, 02-261-1170, 02-261-1171, 02-261-1172, 02-261-1173, 02-261-1174, 02-261-1175, 02-261-1176, 02-261-1177, 02-261-1178, 02-261-1179, 02-261-1180, 02-261-1181, 02-261-1182, 02-261-1183, 02-261-1184, 02-261-1185, 02-261-1186, 02-261-1187, 02-261-1188, 02-261-1189, 02-261-1190, 02-261-1191, 02-261-1192, 02-261-1193, 02-261-1194, 02-261-1195, 02-261-1196, 02-261-1197, 02-261-1198, 02-261-1199, 02-261-1200</small>					
PROJECT NO.	BOON PONG TOWER	CLIENT			
PROJECT TITLE	MAIN FEEDER LAYOUT FOR PUMP & CHILLER MACHINE				
SCALE	M=1:5				

ใบเสนอราคาจ้างด้วยวิธีประกวดราคาอิเล็กทรอนิกส์ (e-bidding)

เรียน กรรมการผู้จัดการ

1. ข้าพเจ้า.....(ระบุชื่อบริษัท ห้าง ร้าน).....สำนักงานใหญ่ตั้งอยู่เลขที่.....
 ถนน.....ตำบล/แขวง.....
 อำเภอ/เขต.....จังหวัด.....โทรศัพท์.....
 โดย.....

ผู้ลงนามข้างท้ายนี้ ได้พิจารณาเงื่อนไขต่าง ๆ ในเอกสารประกวดราคาอิเล็กทรอนิกส์ และเอกสารเพิ่มเติม (ถ้ามี) เลขที่.....โดยตลอดและยอมรับข้อกำหนดและเงื่อนไขนั้นแล้ว รวมทั้งรับรองว่า ข้าพเจ้าเป็นผู้มีคุณสมบัติครบถ้วนตามที่กำหนดและไม่เป็นผู้ทำงานของหน่วยงานของรัฐ

2. ข้าพเจ้าขอเสนอที่จะทำงาน.....จ้างผู้ให้บริการดูแลบำรุงรักษาระบบวิศวกรรมและสาธารณูปโภค อาคารเอ็กซิม.....ตามข้อกำหนดเงื่อนไขรายละเอียดแห่งเอกสารประกวดราคาอิเล็กทรอนิกส์ ตามราคาตั้งที่ได้ระบุไว้ในใบเสนอราคานี้ เป็นเงินทั้งสิ้น.....บาท (.....) ซึ่งได้รวมภาษีมูลค่าเพิ่ม ตลอดจนภาษีอากรอื่นๆ และค่าใช้จ่ายที่ส่งปวงไว้ด้วยแล้ว

3. ข้าพเจ้าขอยื่นคำเสนอราคานี้เป็นระยะเวลา...90...วัน นับตั้งแต่วันยื่นข้อเสนอ และธนาคารอาจรับคำเสนอนี้ ณ เวลาใดก็ได้ก่อนที่จะครบกำหนดระยะเวลาดังกล่าว หรือระยะเวลาที่เดี่ย้อออกไปตามเหตุผลอันสมควรที่ธนาคารร้องขอ

4. ข้าพเจ้ารับรองว่าจะส่งมอบงานตามเงื่อนไขที่เอกสารประกวดราคาอิเล็กทรอนิกส์กำหนดไว้

5. ในกรณีที่ข้าพเจ้าได้รับการพิจารณาให้เป็นผู้ชนะการประกวดราคาอิเล็กทรอนิกส์ข้าพเจ้ารับรองที่จะ

5.1 ทำสัญญาตามแบบสัญญาจ้างแนบท้ายเอกสารการประกวดราคาอิเล็กทรอนิกส์หรือตามที่สำนักงานอัยการสูงสุดได้แก้ไขเพิ่มเติมแล้วกับธนาคาร ภายใน 15 วัน นับถัดจากวันที่ได้รับหนังสือให้ไปทำสัญญา

5.2 มอบหลักประกันการปฏิบัติตามสัญญา ตามที่ระบุไว้ในข้อ 7 ของเอกสารการประกวดราคาอิเล็กทรอนิกส์ให้แก่ธนาคาร ขณะที่ได้ลงนามในสัญญาเป็นจำนวนร้อยละ 5 ของราคาตามสัญญาที่ได้ระบุไว้ในใบเสนอราคานี้ เพื่อเป็นหลักประกันการปฏิบัติตามสัญญาโดยถูกต้องและครบถ้วน

หากข้าพเจ้าไม่ปฏิบัติให้ครบถ้วนตามที่ระบุในข้อ 5.1 และ/หรือข้อ 5.2 ดังกล่าวข้างต้น ข้าพเจ้ายอมชดใช้ค่าเสียหายใดๆ ที่อาจมีแก่ธนาคารและธนาคารมีสิทธิจะให้ผู้ยื่นข้อเสนอรายอื่นเป็นผู้ชนะการประกวดราคาอิเล็กทรอนิกส์ได้ หรือธนาคารอาจดำเนินการจัดจ้างการประกวดราคาอิเล็กทรอนิกส์ใหม่ก็ได้

6. ข้าพเจ้ายอมรับว่าธนาคารไม่มีความผูกพันที่จะรับคำเสนอนี้ หรือใบเสนอราคาใด ๆ รวมทั้งไม่ต้องรับผิดชอบในค่าใช้จ่ายใด ๆ อันอาจเกิดขึ้นในการที่ข้าพเจ้าได้เข้ายื่นข้อเสนอครั้งนี้

7. เพื่อเป็นประกันในการปฏิบัติโดยถูกต้อง ตามที่ได้ทำความเข้าใจและผูกพันแห่งคำเสนอนี้ ข้าพเจ้าขอมอบ.....เพื่อเป็นหลักประกันการเสนอราคา เป็นจำนวนเงิน 750,000.- บาท (เจ็ดแสนห้าหมื่นบาทถ้วน) มาพร้อมนี้

8. ข้าพเจ้าได้ตรวจทานตัวเลขและเอกสารต่างๆ ที่ได้ยื่นพร้อมใบเสนอราคานี้ โดยละเอียดแล้ว และเข้าใจว่าธนาคาร ไม่ต้องรับผิดชอบใดๆ ในความรับผิดชอบหรือตกหล่น

9. ใบเสนอราคานี้ ได้ยื่นเสนอโดยบริสุทธิ์ยุติธรรม และปราศจากกลฉ้อฉล หรือการสมรู้ร่วมคิดกัน โดยไม่ชอบด้วยกฎหมายกับบุคคลใดบุคคลหนึ่ง หรือหลายบุคคล หรือกับห้างหุ้นส่วน บริษัทใด ๆ ที่ได้ยื่นข้อเสนอในคราวเดียวกัน

เสนอมา ณ วันที่..... เดือน..... พ.ศ.

ลงชื่อ

(.....)

ตำแหน่ง.....

สัญญาจ้างผู้ให้บริการดูแลบำรุงรักษาระบบวิศวกรรมและสาธารณูปโภค อาคารเอ็กซิม

สัญญาเลขที่ _____

สัญญาฉบับนี้ทำขึ้น ณ 1193 อาคารเอ็กซิม ถนนพหลโยธิน แขวงพญาไท เขตพญาไท กรุงเทพมหานคร เมื่อวันที่ _____ เดือน _____ พ.ศ. _____ ระหว่าง ธนาคารเพื่อการส่งออกและนำเข้าแห่งประเทศไทย โดย _____ [ระบุชื่อและตำแหน่งของหัวหน้าหน่วยงานของ ธสน. หรือผู้ที่ได้รับมอบอำนาจ ที่จะลงนามในสัญญานี้] _____ ซึ่งต่อไปในสัญญานี้เรียกว่า “ผู้ว่าจ้าง” ฝ่ายหนึ่ง กับ _____ ซึ่งจดทะเบียนเป็นนิติบุคคล ณ _____ มีสำนักงานใหญ่อยู่เลขที่ _____ ถนน _____ ตำบล/แขวง _____ อำเภอ/เขต _____ จังหวัด _____ โดย _____ ผู้มีอำนาจลงนามผูกพันนิติบุคคลปรากฏตามหนังสือรับรองของสำนักงานทะเบียนหุ้นส่วนบริษัท _____ ลงวันที่ _____ และหนังสือมอบอำนาจลงวันที่ _____ (ถ้ามี) ตามเอกสารแนบท้ายสัญญาผนวก 6 ซึ่งต่อไปในสัญญานี้เรียกว่า “ผู้รับจ้าง” อีกฝ่ายหนึ่ง

คู่สัญญาได้ตกลงกันมีข้อความดังต่อไปนี้

ข้อ 1 ข้อตกลงว่าจ้าง

ผู้ว่าจ้างตกลงจ้างและผู้รับจ้างตกลงรับจ้างทำงานให้บริการดูแลบำรุงรักษาระบบวิศวกรรมและสาธารณูปโภค อาคารเอ็กซิม ณ 1193 อาคารเอ็กซิม ถนนพหลโยธิน แขวงพญาไท เขตพญาไท กรุงเทพมหานคร ซึ่งต่อไปนี้จะเรียกว่า “งานจ้าง” พร้อมทั้งจัดให้มีพนักงานของผู้รับจ้างมาปฏิบัติงานจ้าง ซึ่งต่อไปนี้จะเรียกว่า “พนักงานของผู้รับจ้าง” ตามข้อกำหนดและเงื่อนไขแห่งสัญญานี้ รวมทั้งเอกสารแนบท้ายสัญญา

ผู้รับจ้างตกลงที่จะจัดหาแรงงานและวัสดุ เครื่องมือเครื่องใช้ ตลอดจนอุปกรณ์ต่าง ๆ ชนิดดีเพื่อใช้ในการงานจ้างตามสัญญานี้

ข้อ 2 เอกสารอันเป็นส่วนหนึ่งของสัญญา

เอกสารแนบท้ายสัญญาดังต่อไปนี้ให้ถือเป็นส่วนหนึ่งของสัญญานี้

- 2.1 ผนวก 1 รายละเอียดงานจ้าง จำนวน _____ (_____) หน้า
- 2.2 ผนวก 2 ใบเสนอราคา จำนวน _____ (_____) หน้า
- 2.3 ผนวก 3 รายละเอียดสำเนาหลักประกันการปฏิบัติตามสัญญา จำนวน _____ (_____) หน้า
- 2.4 ผนวก 4 ข้อตกลงเพิ่มเติมและคำรับรอง จำนวน _____ (_____) หน้า
- 2.5 ผนวก 5 ข้อกำหนด และเงื่อนไขที่เกี่ยวข้องกับข้อมูลส่วนบุคคลเพิ่มเติม จำนวน _____ (_____) หน้า

2.6 ผนวก 6 หนังสือรับรองและหนังสือมอบอำนาจ (ถ้ามี) จำนวน _____
(_____) หน้า

ความใดในเอกสารแนบท้ายสัญญาที่ขัดหรือแย้งกับข้อความในสัญญานี้ ให้ใช้ข้อความในสัญญานี้บังคับ และในกรณีที่เอกสารแนบท้ายสัญญาขัดแย้งกันเอง ผู้รับจ้างจะต้องปฏิบัติตามคำวินิจฉัยของผู้ว่าจ้าง คำวินิจฉัยของผู้ว่าจ้างให้ถือเป็นที่สุด และผู้รับจ้างไม่มีสิทธิเรียกร้องค่าจ้าง หรือค่าเสียหาย หรือค่าใช้จ่ายใด ๆ เพิ่มเติมจากผู้ว่าจ้างทั้งสิ้น

ข้อ 3 หลักประกันการปฏิบัติตามสัญญา

ในขณะที่ทำสัญญานี้ผู้รับจ้างได้นำหลักประกันเป็น

เงินสด

เช็คหรือตราพท์ เลขที่ _____ ลงวันที่ _____ ออกโดย

ธนาคาร _____ ที่ธนาคารเซ็นส่งจ่ายให้แก่ “ธนาคารเพื่อการส่งออกและนำเข้าแห่งประเทศไทย” ซึ่งเป็นเช็คหรือตราพท์ลงวันที่ที่ใช้เช็ค หรือตราพท์นั้นชำระต่อผู้ว่าจ้าง ในวันทำสัญญาฉบับนี้ หรือก่อนวันทำสัญญาฉบับนี้ ไม่เกิน 3 (สาม) วันทำการของผู้ว่าจ้าง

หนังสือค้ำประกัน เลขที่ _____ ลงวันที่ _____

ออกโดย _____ [ระบุชื่อธนาคารหรือบริษัทเงินทุนที่ออกหนังสือค้ำประกัน] _____ ซึ่งระบุให้ผู้ว่าจ้างเป็นผู้รับประโยชน์

หนังสือค้ำประกันอิเล็กทรอนิกส์ เลขที่ _____ ลงวันที่ _____

ออกโดยธนาคาร _____ ซึ่งระบุให้ผู้ว่าจ้างเป็นผู้รับประโยชน์

พันธบัตรรัฐบาลไทย เลขที่ _____ ลงวันที่ _____

ออกโดย _____

เป็นจำนวนเงิน _____ บาท (_____) ซึ่งเท่ากับร้อยละ 5 (ห้า) ของราคาจ้างตามสัญญา มามอบให้แก่ผู้ว่าจ้างเพื่อเป็นหลักประกันการปฏิบัติตามสัญญานี้ โดยมีรายละเอียดสำเนาหลักประกันการปฏิบัติตามสัญญา ตามเอกสารแนบท้ายสัญญาผนวก 3

กรณีผู้รับจ้างใช้หนังสือค้ำประกันมาเป็นหลักประกันการปฏิบัติตามสัญญา หนังสือค้ำประกันดังกล่าวจะต้องออกโดยธนาคารที่ประกอบกิจการในประเทศไทย หรือโดยบริษัทเงินทุนหรือบริษัทเงินทุนหลักทรัพย์ที่ได้รับอนุญาตให้ประกอบกิจการเงินทุนเพื่อการพาณิชย์และประกอบธุรกิจค้ำประกันตามประกาศของธนาคารแห่งประเทศไทย ตามรายชื่อบริษัทเงินทุนที่ธนาคารแห่งประเทศไทยแจ้งเวียนให้ทราบตามแบบที่คณะกรรมการนโยบายการจัดซื้อจัดจ้างและการบริหารพัสดุภาครัฐกำหนด หรืออาจเป็นหนังสือค้ำประกันอิเล็กทรอนิกส์ตามวิธีการที่กรมบัญชีกลางกำหนดก็ได้ และจะต้องมีอายุการค้ำประกันตลอดไปจนกว่าผู้รับจ้างพ้นข้อผูกพันตามสัญญานี้

หลักประกันที่ผู้รับจ้างนำมามอบให้ตามวรรคหนึ่ง จะต้องมียุครอบคอบคลุมความรับผิดชอบ ทั้งปวงของผู้รับจ้างตลอดอายุสัญญาไปจนกว่าผู้รับจ้างพ้นข้อผูกพันตามสัญญานี้ ถ้าหลักประกันที่ผู้รับจ้างนำมามอบให้ดังกล่าวลดลงหรือเสื่อมค่าลง หรือมีอายุไม่ครอบคลุมถึงความรับผิดชอบของผู้รับจ้างตลอดอายุสัญญา ไม่ว่าจะด้วยเหตุใด ๆ ก็ตาม รวมถึงกรณีผู้รับจ้างส่งมอบงานล่าช้าเป็นเหตุให้ระยะเวลาแล้วเสร็จหรือวันครบกำหนดความรับผิดชอบในความชำรุดบกพร่องตามสัญญาเปลี่ยนแปลงไป ไม่ว่าจะเกิดขึ้นคราวใด ผู้รับจ้างต้องหาหลักประกันใหม่หรือหลักประกันเพิ่มเติมให้มีจำนวนครบถ้วนตามวรรคหนึ่งนำมามอบให้แก่ผู้ว่าจ้างภายใน _____ (_____) วัน นับถัดจากวันที่ได้รับแจ้งเป็นหนังสือจากผู้ว่าจ้าง

หลักประกันที่ผู้รับจ้างนำมามอบไว้ตามข้อนี้ ผู้ว่าจ้างจะคืนให้แก่ผู้รับจ้างโดยไม่มีดอกเบี้ย หรือเงินเพิ่มใดๆ เมื่อผู้รับจ้างพ้นจากข้อผูกพันและความรับผิดชอบทั้งปวงตามสัญญานี้แล้ว

ข้อ 4 ค่าจ้างและการจ่ายเงิน

4.1 ผู้ว่าจ้างตกลงจ่ายและผู้รับจ้างตกลงรับเงินค่าจ้างจำนวนเงิน _____ บาท (_____) ซึ่งได้รวมภาษีมูลค่าเพิ่ม จำนวน _____ บาท (_____) ตลอดจนภาษีอากรอื่น ๆ และค่าใช้จ่ายทั้งปวง ค่าแรงงาน ค่าวัสดุและอุปกรณ์ทั้งหมด ค่าสัมภาระทุกอย่างทุกชนิดตามที่ระบุไว้ในสัญญานี้ รวมถึงค่าขนส่งด้วยแล้ว ในอัตราแบบเหมาจ่าย โดยกำหนดการจ่ายเงินเป็นงวด ๆ ดังนี้

งวดที่ 1 เป็นจำนวนเงิน _____ บาท (_____)
เมื่อผู้รับจ้างได้ปฏิบัติงานให้บริการดูแลบำรุงรักษาระบบวิศวกรรมและสาธารณูปโภค อาคารเอ็กซิม ให้แล้วเสร็จภายใน _____

งวดที่ 2 เป็นจำนวนเงิน _____ บาท (_____)
เมื่อผู้รับจ้างได้ปฏิบัติงานให้บริการดูแลบำรุงรักษาระบบวิศวกรรมและสาธารณูปโภค อาคารเอ็กซิม ให้แล้วเสร็จภายใน _____

งวดที่ 3 เป็นจำนวนเงิน _____ บาท (_____)
เมื่อผู้รับจ้างได้ปฏิบัติงานให้บริการดูแลบำรุงรักษาระบบวิศวกรรมและสาธารณูปโภค อาคารเอ็กซิม ให้แล้วเสร็จภายใน _____

งวดที่ 4 เป็นจำนวนเงิน _____ บาท (_____)
เมื่อผู้รับจ้างได้ปฏิบัติงานให้บริการดูแลบำรุงรักษาระบบวิศวกรรมและสาธารณูปโภค อาคารเอ็กซิม ให้แล้วเสร็จภายใน _____

งวดที่ 5 เป็นจำนวนเงิน _____ บาท (_____)
เมื่อผู้รับจ้างได้ปฏิบัติงานให้บริการดูแลบำรุงรักษาระบบวิศวกรรมและสาธารณูปโภค อาคารเอ็กซิม ให้แล้วเสร็จภายใน _____

งวดที่ 6 เป็นจำนวนเงิน _____ บาท (_____)
เมื่อผู้รับจ้างได้ปฏิบัติงานให้บริการดูแลบำรุงรักษาระบบวิศวกรรมและสาธารณูปโภค อาคารเอ็กซิม ให้แล้วเสร็จภายใน _____

งวดที่ 18 เป็นจำนวนเงิน _____ บาท (_____)
เมื่อผู้รับจ้างได้ปฏิบัติงานให้บริการดูแลบำรุงรักษาระบบวิศวกรรมและสาธารณูปโภค อาคารเอ็กซิม ให้แล้ว
เสร็จภายใน _____

งวดที่ 19 เป็นจำนวนเงิน _____ บาท (_____)
เมื่อผู้รับจ้างได้ปฏิบัติงานให้บริการดูแลบำรุงรักษาระบบวิศวกรรมและสาธารณูปโภค อาคารเอ็กซิม ให้แล้ว
เสร็จภายใน _____

งวดที่ 20 เป็นจำนวนเงิน _____ บาท (_____)
เมื่อผู้รับจ้างได้ปฏิบัติงานให้บริการดูแลบำรุงรักษาระบบวิศวกรรมและสาธารณูปโภค อาคารเอ็กซิม ให้แล้ว
เสร็จภายใน _____

งวดที่ 21 เป็นจำนวนเงิน _____ บาท (_____)
เมื่อผู้รับจ้างได้ปฏิบัติงานให้บริการดูแลบำรุงรักษาระบบวิศวกรรมและสาธารณูปโภค อาคารเอ็กซิม ให้แล้ว
เสร็จภายใน _____

งวดที่ 22 เป็นจำนวนเงิน _____ บาท (_____)
เมื่อผู้รับจ้างได้ปฏิบัติงานให้บริการดูแลบำรุงรักษาระบบวิศวกรรมและสาธารณูปโภค อาคารเอ็กซิม ให้แล้ว
เสร็จภายใน _____

งวดที่ 23 เป็นจำนวนเงิน _____ บาท (_____)
เมื่อผู้รับจ้างได้ปฏิบัติงานให้บริการดูแลบำรุงรักษาระบบวิศวกรรมและสาธารณูปโภค อาคารเอ็กซิม ให้แล้ว
เสร็จภายใน _____

งวดสุดท้าย เป็นจำนวนเงิน _____ บาท (_____)
เมื่อผู้รับจ้างได้ปฏิบัติงานทั้งหมดให้แล้วเสร็จเรียบร้อยตามสัญญาและผู้ว่าจ้างได้ตรวจรับงานจ้างตามข้อ 10
ไว้โดยครบถ้วนแล้ว

ทั้งนี้ ผู้ว่าจ้างจะชำระค่าจ้างในแต่ละงวด ภายหลังจากที่ผู้รับจ้างได้
ปฏิบัติงานให้บริการดูแลบำรุงรักษาระบบวิศวกรรมและสาธารณูปโภค อาคารเอ็กซิมในแต่ละงวดเสร็จสิ้น
โดยชำระภายใน 30 (สามสิบ) วัน นับจากวันที่

(1) ผู้ว่าจ้างได้รับเอกสารดังที่จะกล่าวต่อไปนี้ โดยครบถ้วน ภายในวันที่
20 (ยี่สิบ) ของเดือนถัดจากเดือนที่ให้บริการตามสัญญานี้

(ก) ใบแจ้งเรียกเก็บค่าบริการ และ

(ข) ตารางสรุปการปฏิบัติงานของพนักงานของผู้รับจ้างในแต่ละ

เดือน และ

(2) คณะกรรมการของผู้ว่าจ้างได้ตรวจรับงานที่ให้บริการเป็นที่เรียบร้อยแล้ว

4.2 กรณีพนักงานของผู้รับจ้างปฏิบัติตามคำสั่งของผู้ว่าจ้างนอกเหนือวันเวลา
ปฏิบัติงานปกติ ผู้ว่าจ้างตกลงชำระค่าล่วงเวลาให้แก่ผู้รับจ้าง พร้อมกับการชำระค่าบริการในแต่ละเดือน
เมื่อได้รับใบแจ้งเรียกเก็บค่าล่วงเวลา และรายละเอียดการปฏิบัติงานล่วงเวลาของพนักงานของผู้รับจ้าง

ในแต่ละเดือน ตามอัตราค่าล่วงเวลา การคำนวณอัตราดังกล่าว และเงื่อนไขการชำระค่าล่วงเวลา ตามเอกสารแนบท้ายสัญญาผนวก 1

ข้อ 5 กำหนดเวลาแล้วเสร็จและสิทธิของผู้ว่าจ้างในการบอกเลิกสัญญา

ผู้รับจ้างต้องเริ่มทำงานที่รับจ้างตั้งแต่วันที่ 1 เดือนมกราคม พ.ศ. 2568 และจะต้องทำงานให้แล้วเสร็จบริบูรณ์ถึงวันที่ 31 เดือนธันวาคม พ.ศ. 2569 ถ้าผู้รับจ้างมิได้ลงมือทำงานภายในกำหนดเวลา หรือไม่สามารทำงานให้แล้วเสร็จตามกำหนดเวลา หรือผู้รับจ้างละทิ้งงาน หรือมีเหตุให้เชื่อได้ว่าผู้รับจ้างไม่สามารถทำงานให้แล้วเสร็จภายในกำหนดเวลา หรือจะแล้วเสร็จล่าช้าเกินกว่ากำหนดเวลา หรือผู้รับจ้างทำผิดสัญญา หรือไม่ปฏิบัติตามสัญญาข้อใดข้อหนึ่ง หรือตกเป็นผู้ถูกพิทักษ์ทรัพย์ เต็ดขาดหรือตกเป็นผู้ล้มละลาย หรือเพิกเฉยไม่ปฏิบัติตามกฎหมาย กฎระเบียบ ประกาศที่เกี่ยวข้องกับการจัดซื้อจัดจ้างและบริหารพัสดุภาครัฐ และ/หรือคำสั่งของคณะกรรมการตรวจรับพัสดุ ผู้ว่าจ้างมีสิทธิที่จะบอกเลิกสัญญานี้ได้ และมีสิทธิจ้างผู้รับจ้างรายใหม่เข้าทำงานของผู้รับจ้างให้ลุล่วงไปได้ด้วย การใช้สิทธิบอกเลิกสัญญานั้นไม่กระทบสิทธิของผู้ว่าจ้างที่จะเรียกร้องค่าเสียหายจากผู้รับจ้าง

การที่ผู้ว่าจ้างไม่ใช้สิทธิเลิกสัญญาดังกล่าวข้างต้นนั้น ไม่เป็นเหตุให้ผู้รับจ้างพ้นจากความรับผิดชอบตามสัญญา

ในกรณีมีเหตุจำเป็น หรือเพื่อประโยชน์ของผู้ว่าจ้าง ผู้ว่าจ้างมีสิทธิบอกเลิกสัญญานี้ได้ โดยบอกกล่าวให้ผู้รับจ้างทราบเป็นหนังสือล่วงหน้าไม่น้อยกว่า 30 (สามสิบ) วัน โดยผู้รับจ้างไม่มีสิทธิเรียกร้องค่าเสียหาย หรือค่าใช้จ่ายใดๆ เพิ่มเติมจากผู้ว่าจ้างทั้งสิ้น

ข้อ 6 ความรับผิดชอบในความชำรุดบกพร่องของงานจ้าง

เมื่องานแล้วเสร็จบริบูรณ์ และผู้ว่าจ้างได้รับมอบงานจากผู้รับจ้างหรือจากผู้รับจ้างรายใหม่ ในกรณีที่มีการบอกเลิกสัญญาตามข้อ 5 หากมีเหตุชำรุดบกพร่องหรือเสียหายเกิดขึ้นจากการจ้างนี้ ภายในกำหนด _____ (_____) ปี _____ (_____) เดือน นับถัดจากวันที่ได้รับมอบงานดังกล่าว ซึ่งความชำรุดบกพร่องหรือเสียหายนั้นเกิดจากความบกพร่องของผู้รับจ้างอันเกิดจากการใช้วัสดุที่ไม่ถูกต้อง หรือทำไว้มันเรียบร้อย หรือทำไม่ถูกต้องตามมาตรฐานแห่งหลักวิชา ผู้รับจ้างจะต้องรีบทำการแก้ไขให้เป็นที่เรียบร้อยโดยไม่ชักช้า โดยผู้ว่าจ้างไม่ต้องออกเงินใดๆ ในการนี้ทั้งสิ้น หากผู้รับจ้างไม่กระทำการดังกล่าว ภายในกำหนด _____ (_____) วัน นับถัดจากวันที่ได้รับแจ้งเป็นหนังสือจากผู้ว่าจ้างหรือไม่ทำการแก้ไข ให้ถูกต้องเรียบร้อยภายในเวลาที่ผู้ว่าจ้างกำหนด ให้ผู้ว่าจ้างมีสิทธิที่จะทำการนั้นเองหรือจ้างผู้อื่นให้ทำงานนั้น โดยผู้รับจ้างต้องเป็นผู้ออกค่าใช้จ่ายเองทั้งสิ้น

ในกรณีเร่งด่วนจำเป็นต้องรีบแก้ไขเหตุชำรุดบกพร่องหรือเสียหายโดยเร็ว และไม่อาจรอให้ผู้รับจ้างแก้ไขในระยะเวลาที่กำหนดไว้ตามวรรคหนึ่งได้ ผู้ว่าจ้างมีสิทธิเข้าจัดการแก้ไขเหตุชำรุดบกพร่องหรือเสียหายนั้นเอง หรือจ้างผู้อื่นให้ซ่อมแซมความชำรุดบกพร่องหรือเสียหาย โดยผู้รับจ้างต้องรับผิดชอบชำระค่าใช้จ่ายทั้งหมด

การที่ผู้ว่าจ้างทำการนั้นเอง หรือจ้างผู้อื่นให้ทำงานนั้นแทนผู้รับจ้าง ไม่ทำให้ผู้รับจ้างหลุดพ้นจากความรับผิดตามสัญญา หากผู้รับจ้างไม่ชดใช้ค่าใช้จ่ายหรือค่าเสียหายตามที่ผู้ว่าจ้างเรียกร้อง ผู้ว่าจ้างมีสิทธิบังคับจากหลักประกันการปฏิบัติตามสัญญาได้

ข้อ 7 การจ้างช่วง

ผู้รับจ้างจะต้องไม่เอางานทั้งหมดหรือแต่บางส่วนแห่งสัญญานี้ไปจ้างช่วงอีกทอดหนึ่ง เว้นแต่การจ้างช่วงงานแต่บางส่วนที่ได้รับอนุญาตเป็นหนังสือจากผู้ว่าจ้างแล้ว การที่ผู้ว่าจ้างได้อนุญาตให้จ้างช่วงงานแต่บางส่วนดังกล่าวนี้ ไม่เป็นเหตุให้ผู้รับจ้างหลุดพ้นจากความรับผิดหรือพันธะหน้าที่ตามสัญญานี้ และผู้รับจ้างจะยังคงต้องรับผิดในความผิดและความประมาทเลินเล่อของผู้รับจ้างช่วง หรือของตัวแทนหรือลูกจ้างของผู้รับจ้างช่วงนั้นทุกประการ รวมทั้งจะต้องควบคุมดูแลให้บุคคลดังกล่าวปฏิบัติตามกฎหมาย กฎระเบียบ และ/หรือประกาศที่เกี่ยวข้องกับการจัดซื้อจัดจ้าง และบริหารพัสดุภาครัฐ เช่นเดียวกับผู้รับจ้าง

กรณีผู้รับจ้างไปจ้างช่วงงานแต่บางส่วนโดยฝ่าฝืนความในวรรคหนึ่ง ผู้รับจ้างต้องชำระค่าปรับให้แก่ผู้ว่าจ้างเป็นจำนวนเงินในอัตราร้อยละ 10 (สิบ) ของวงเงินของงานที่จ้างช่วงตามสัญญา ทั้งนี้ ไม่ตัดสิทธิผู้ว่าจ้างในการบอกเลิกสัญญา

ข้อ 8 ความรับผิดของผู้รับจ้าง

ผู้รับจ้างจะต้องรับผิดชอบต่ออุบัติเหตุ ความเสียหาย หรือภัยอันตรายใด ๆ อันเกิดจากการปฏิบัติงานของผู้รับจ้าง และจะต้องรับผิดชอบต่อความเสียหายจากการกระทำของลูกจ้าง พนักงานของผู้รับจ้าง หรือตัวแทนของผู้รับจ้าง และจากการปฏิบัติงานของผู้รับจ้างช่วงด้วย (ถ้ามี)

ความเสียหายใด ๆ อันเกิดแก่งานที่ผู้รับจ้างได้ทำขึ้น แม้จะเกิดขึ้นเพราะเหตุสุดวิสัยก็ตาม ผู้รับจ้างจะต้องรับผิดชอบโดยซ่อมแซมให้คืนดีหรือเปลี่ยนให้ใหม่โดยค่าใช้จ่ายของผู้รับจ้างเอง เว้นแต่ความเสียหายนั้นเกิดจากความผิดของผู้ว่าจ้าง ทั้งนี้ ความรับผิดของผู้รับจ้างดังกล่าวในข้อนี้จะสิ้นสุดลงเมื่อผู้ว่าจ้างได้รับมอบงานครั้งสุดท้าย ซึ่งหลังจากนั้นผู้รับจ้างคงต้องรับผิดเพียงในกรณีชำรุดบกพร่องหรือความเสียหายดังกล่าวในข้อ 6 เท่านั้น

ผู้รับจ้างจะต้องรับผิดชอบต่อบุคคลภายนอกในความเสียหายใด ๆ อันเกิดจากการปฏิบัติงานของผู้รับจ้าง หรือลูกจ้าง หรือพนักงานของผู้รับจ้าง หรือตัวแทนของผู้รับจ้าง รวมถึงผู้รับจ้างช่วง (ถ้ามี) ตามสัญญานี้ หากผู้ว่าจ้างถูกเรียกร้องหรือฟ้องร้องหรือต้องชดใช้ค่าเสียหายให้แก่บุคคลภายนอกไปแล้ว ผู้รับจ้างจะต้องดำเนินการใด ๆ เพื่อให้มีการว่าต่างแก้ต่างให้แก่ผู้ว่าจ้างโดยค่าใช้จ่ายของผู้รับจ้างเอง รวมทั้งผู้รับจ้างจะต้องชดใช้ค่าเสียหายนั้น ๆ ตลอดจนค่าใช้จ่ายใด ๆ อันเกิดจากการถูกเรียกร้องหรือถูกฟ้องร้องให้แก่ผู้ว่าจ้างทันที

ข้อ 9 การจ่ายเงินแก่ลูกจ้าง

ผู้รับจ้างจะต้องจ่ายเงินแก่ลูกจ้าง และพนักงานของผู้รับจ้าง ที่ผู้รับจ้างได้จ้างมาในอัตราและตามกำหนดเวลาที่ผู้รับจ้างได้ตกลงหรือทำสัญญาไว้ต่อลูกจ้าง และพนักงานของผู้รับจ้างดังกล่าว

ทั้งนี้ ในกรณีอัตราค่าจ้าง ค่าล่วงเวลา และกำหนดเวลาชำระเงินของพนักงานของผู้รับจ้างดังกล่าว ไม่สอดคล้องกับอัตราค่าจ้าง ค่าล่วงเวลา และกำหนดเวลาชำระเงินที่ระบุไว้ในเอกสารแนบท้ายสัญญา หมวด 1 ผู้รับจ้างตกลงจ่ายเงินให้แก่พนักงานของผู้รับจ้าง ตามอัตราค่าจ้าง ค่าล่วงเวลา และกำหนดเวลา ชำระเงินที่ระบุไว้ในเอกสารแนบท้ายสัญญา หมวด 1

ถ้าผู้รับจ้างไม่จ่ายเงินค่าจ้างหรือค่าทดแทนอื่นใดแก่ลูกจ้าง และพนักงานของผู้รับจ้าง ดังกล่าวในวรรคหนึ่ง ผู้ว่าจ้างมีสิทธิที่จะเอาเงินค่าจ้างที่จะต้องจ่ายแก่ผู้รับจ้างมาจ่ายให้แก่ลูกจ้าง และ พนักงานของผู้รับจ้างของผู้รับจ้างดังกล่าว และให้ถือว่าผู้ว่าจ้างได้จ่ายเงินจำนวนนั้นเป็นค่าจ้างให้แก่ ผู้รับจ้างตามสัญญาแล้ว

ผู้รับจ้างตกลงจัดทำรายงานการจ่ายค่าจ้างและค่าล่วงเวลา (ถ้ามี) ให้แก่พนักงานของ ผู้รับจ้าง ในรูปแบบที่เป็นที่พอใจแก่ผู้ว่าจ้าง และจัดส่งเอกสารดังกล่าวให้แก่ผู้ว่าจ้าง ภายใน 7 (เจ็ด) วันทำ การของผู้ว่าจ้าง นับแต่วันที่ได้รับแจ้งจากผู้ว่าจ้าง ในกรณีผู้ว่าจ้างประสงค์จะขอตรวจสอบรายการดังกล่าว

ผู้รับจ้างจะต้องจัดให้มีประกันภัยสำหรับลูกจ้าง และพนักงานของผู้รับจ้าง ทุกคน ที่จ้างมาทำงาน โดยให้ครอบคลุมถึงความรับผิดชอบทั้งปวงของผู้รับจ้าง รวมทั้งผู้รับจ้างช่วง (ถ้ามี) ในกรณี ความเสียหายที่คิดค่าสินไหมทดแทนได้ตามกฎหมาย ซึ่งเกิดจากอุบัติเหตุหรือภัยอันตรายใด ๆ ต่อลูกจ้าง พนักงานของผู้รับจ้าง หรือบุคคลอื่นที่ผู้รับจ้างหรือผู้รับจ้างช่วงจ้างมาทำงาน ผู้รับจ้างจะต้องส่งมอบ กรมธรรม์ประกันภัยดังกล่าวพร้อมทั้งหลักฐานการชำระเบี้ยประกันให้แก่ผู้ว่าจ้างเมื่อผู้ว่าจ้างเรียกร้อง

ข้อ 10 การตรวจรับงานจ้าง

เมื่อผู้ว่าจ้างได้ตรวจรับงานจ้างที่ส่งมอบและเห็นว่าถูกต้องครบถ้วนตามสัญญาแล้ว ผู้ว่าจ้างจะออกหลักฐานการรับมอบเป็นหนังสือไว้ให้ เพื่อผู้รับจ้างนำมาเป็นหลักฐานประกอบการขอรับเงิน ค่างานจ้างนั้น

ถ้าผลของการตรวจรับงานจ้างปรากฏว่างานจ้างที่ผู้รับจ้างส่งมอบไม่ตรงตามสัญญา ผู้ว่าจ้างทรงไว้ซึ่งสิทธิที่จะไม่รับงานจ้างนั้น ในกรณีเช่นว่านี้ ผู้รับจ้างต้องทำการแก้ไขให้ถูกต้องตามสัญญา ด้วยค่าใช้จ่ายของผู้รับจ้างเอง และระยะเวลาที่เสียไปเพราะเหตุดังกล่าวผู้รับจ้างจะนำมาอ้างเป็นเหตุขอ ขยายเวลาส่งมอบงานจ้างตามสัญญาหรือของดหรือลดค่าปรับไม่ได้

ในกรณีที่ผู้รับจ้างส่งมอบงานจ้างถูกต้องแต่ไม่ครบจำนวน หรือส่งมอบครบจำนวน แต่ไม่ถูกต้องทั้งหมด ผู้ว่าจ้างจะตรวจรับงานจ้างเฉพาะส่วนที่ถูกต้อง โดยออกหลักฐานการตรวจรับงานจ้าง เฉพาะส่วนนั้นก็ได้

ข้อ 11 รายละเอียดของงานจ้างคลาดเคลื่อน

ผู้รับจ้างรับรองว่าได้ตรวจสอบและทำความเข้าใจในรายละเอียดของงานจ้าง โดยถี่ถ้วนแล้ว หากปรากฏว่ารายละเอียดของงานจ้างนั้นผิดพลาดหรือคลาดเคลื่อนไปจากหลักการทาง วิศวกรรมหรือทางเทคนิค ผู้รับจ้างตกลงที่จะปฏิบัติตามคำวินิจฉัยของผู้ว่าจ้าง คณะกรรมการตรวจรับพัสดุ

เพื่อให้งานแล้วเสร็จบริบูรณ์ คำวินิจฉัยดังกล่าวให้ถือเป็นที่สุด โดยผู้รับจ้างจะคิดค่าจ้าง ค่าเสียหาย หรือ ค่าใช้จ่ายใด ๆ เพิ่มขึ้นจากผู้ว่าจ้าง หรือขอขยายอายุสัญญาไม่ได้

ข้อ 12 ค่าปรับ

12.1 หากผู้รับจ้างไม่สามารถส่งมอบ (ก) พนักงานของผู้รับจ้าง มาเตรียมความพร้อมก่อนเริ่มปฏิบัติงาน หรือ (ข) เพิ่มประวัติของพนักงานของผู้รับจ้าง หรือ (ค) เอกสารหลักฐานผลการตรวจสอบทะเบียนประวัติอาชญากรรม จากกองทะเบียนประวัติอาชญากร สำนักงานตำรวจแห่งชาติ ของพนักงานของผู้รับจ้าง ให้แล้วเสร็จภายในเวลาที่กำหนดไว้ตามเอกสารแนบท้ายสัญญาผนวก 1 หรือส่งมอบแล้ว แต่ไม่ถูกต้อง ครบถ้วน และผู้ว่าจ้างยังมิได้บอกเลิกสัญญา ผู้รับจ้างจะต้องชำระค่าปรับให้แก่ผู้ว่าจ้างเป็นจำนวนเงินวันละ _____ บาท (_____) นับถัดจากวันที่ครบกำหนดเวลาแล้วเสร็จของงานตามเอกสารแนบท้ายสัญญาผนวก 1 หรือวันที่ผู้ว่าจ้างได้ขยายเวลาทำงานให้ จนถึงวันที่ทำงานแล้วเสร็จจริง หรือวันที่ผู้ว่าจ้างบอกเลิกสัญญาฉบับนี้ (แล้วแต่กรณี) ทั้งนี้ ค่าปรับที่ผู้รับจ้างจะต้องชำระให้แก่ผู้ว่าจ้างจะต้องไม่น้อยกว่าวันละ 100.- บาท (หนึ่งร้อยบาทถ้วน)

12.2 หากผู้รับจ้างไม่สามารถส่งมอบพนักงานของผู้รับจ้าง ที่มีคุณสมบัติ ตามเอกสารแนบท้ายสัญญาผนวก 1 มาปฏิบัติงานจ้าง ให้ครบจำนวน ภายในวันที่ 1 มกราคม 2568 และต่อเนื่องไปตลอดระยะเวลาสัญญานี้ หรือส่งมอบแล้ว แต่ไม่ถูกต้อง ครบถ้วน ผู้รับจ้างยินยอมให้ผู้ว่าจ้างปรับเป็นรายวัน ในอัตรารวันละ _____ บาท (_____) นับถัดจากวันที่ครบกำหนดเวลาส่งมอบพนักงานดังกล่าว จนถึงวันที่ผู้รับจ้างได้จัดส่งพนักงานของผู้รับจ้างมาปฏิบัติงานจ้าง ตามสัญญาได้ครบจำนวน หรือวันที่ผู้ว่าจ้างบอกเลิกสัญญาฉบับนี้ (แล้วแต่กรณี) ทั้งนี้ ค่าปรับที่ผู้รับจ้างจะต้องชำระให้แก่ผู้ว่าจ้างจะต้องไม่น้อยกว่าวันละ 100.- บาท (หนึ่งร้อยบาทถ้วน)

12.3 หากผู้รับจ้างไม่สามารถส่งมอบ (ก) หลักฐานการชำระเบี้ยประกัน ให้แล้วเสร็จภายในเวลาที่กำหนดไว้ตามเอกสารแนบท้ายสัญญาผนวก 1 หรือ (ข) กรมธรรม์ประกันภัย ให้แล้วเสร็จภายในเวลาที่กำหนดไว้ตามเอกสารแนบท้ายสัญญาผนวก 1 หรือ (ค) ใบแจ้งเรียกเก็บเงินค่าจ้างหรือค่าล่วงเวลา พร้อมเอกสารประกอบการส่งมอบงานในแต่ละเดือน ให้แล้วเสร็จภายในเวลาที่กำหนดไว้ตามข้อ 4.1 หรือข้อ 4.2 (แล้วแต่กรณี) หรือส่งมอบแล้ว แต่ไม่ถูกต้อง ครบถ้วน ผู้รับจ้างยินยอมให้ผู้ว่าจ้างปรับเป็นรายวัน ในอัตรารวันละ _____ บาท (_____) นับถัดจากวันที่ครบกำหนดเวลาส่งมอบเอกสารดังกล่าว ตามสัญญา หรือตามเอกสารแนบท้ายสัญญาผนวก 1 (แล้วแต่กรณี) จนถึงวันที่ผู้รับจ้างได้ดำเนินการดังกล่าว ถูกต้อง ครบถ้วน หรือวันที่ผู้ว่าจ้างบอกเลิกสัญญาฉบับนี้ (แล้วแต่กรณี) ทั้งนี้ ค่าปรับที่ผู้รับจ้างจะต้องชำระให้แก่ผู้ว่าจ้างจะต้องไม่น้อยกว่าวันละ 100.- บาท (หนึ่งร้อยบาทถ้วน)

12.4 นับตั้งแต่วันที่ผู้รับจ้างจัดส่งพนักงานของผู้รับจ้างมาปฏิบัติงานให้แก่ผู้ว่าจ้าง ครบถ้วนตามเอกสารแนบท้ายสัญญาผนวก 1 แล้ว หากพนักงานของผู้รับจ้างไม่มาปฏิบัติงาน ตามวัน/เวลา การปฏิบัติงาน ตามเอกสารแนบท้ายสัญญาผนวก 1 และผู้รับจ้างไม่สามารถจัดส่งพนักงานมาปฏิบัติงานทดแทนพนักงานของผู้รับจ้างรายดังกล่าวได้ภายในเวลาที่กำหนดไว้ตามเอกสารแนบท้ายสัญญาผนวก 1

ผู้รับจ้างยินยอมให้ผู้ว่าจ้างปรับเป็นรายวัน ในอัตราวันละ _____ บาท (_____) ต่อพนักงานของผู้รับจ้าง 1 (หนึ่ง) คน นับตั้งแต่วันที่ครบกำหนดเวลาการจัดส่งพนักงานของผู้รับจ้างมาปฏิบัติงานทดแทน จนถึงวันที่ผู้รับจ้างได้จัดส่งพนักงานมาปฏิบัติงานทดแทน จนมีพนักงานมาปฏิบัติงานจ้าง ตามสัญญาได้ครบจำนวน หรือวันที่ผู้ว่าจ้างบอกเลิกสัญญาฉบับนี้ (แล้วแต่กรณี) ทั้งนี้ ค่าปรับที่ผู้รับจ้าง จะต้องชำระให้แก่ผู้ว่าจ้างจะต้องไม่น้อยกว่าวันละ 100.- บาท (หนึ่งร้อยบาทถ้วน)

12.5 นับตั้งแต่วันที่ผู้รับจ้างจัดส่งพนักงานของผู้รับจ้างมาปฏิบัติงานให้แก่ผู้ว่าจ้าง ครบถ้วนตามเอกสารแนบท้ายสัญญาผนวก 1 แล้ว หาก (ก) พนักงานของผู้รับจ้างลาออก หรือ ถูกให้ออกจากงาน หรือ ผู้ว่าจ้างเห็นว่าพนักงานของผู้รับจ้างรายใดปฏิบัติงานที่ให้บริการบกพร่อง ไม่มีประสิทธิภาพ มีความประพฤติไม่เรียบร้อย หรือฝ่าฝืนคำสั่งใดๆ ที่จะก่อให้เกิดความเสียหายแก่ผู้ว่าจ้าง และผู้ว่าจ้างได้แจ้งขอเปลี่ยนแปลงพนักงานรายดังกล่าวไปยังผู้รับจ้างแล้ว หากผู้รับจ้างไม่สามารถจัดส่งพนักงานมาปฏิบัติงานทดแทนพนักงานของผู้รับจ้างรายดังกล่าวได้ภายในเวลาที่กำหนดไว้ตามเอกสารแนบท้ายสัญญาผนวก 1 หรือ (ข) ผู้รับจ้างไม่สามารถส่งมอบเพิ่มประวัติ หรือหนังสือรับรองผลการตรวจสุขภาพ ที่ตรวจรับรองโดยแพทย์ที่ได้รับใบอนุญาตประกอบวิชาชีพเวชกรรม หรือเอกสารหลักฐานผลการตรวจสอบทะเบียนประวัติอาชญากรรม จากกองทะเบียนประวัติอาชญากร สำนักงานตำรวจแห่งชาติ ของพนักงานที่มาปฏิบัติงานทดแทนเป็นการถาวร ภายในเวลาที่กำหนดไว้ตามเอกสารแนบท้ายสัญญาผนวก 1 ผู้รับจ้างยินยอมให้ผู้ว่าจ้างปรับเป็นรายวัน ในอัตราวันละ _____ บาท (_____) ต่อพนักงานของผู้รับจ้าง 1 (หนึ่ง) คน นับตั้งแต่วันที่ครบกำหนดเวลาการจัดส่งพนักงานของผู้รับจ้างมาปฏิบัติงานทดแทน หรือวันที่ครบกำหนดเวลาส่งมอบเพิ่มประวัติ หรือเอกสารดังกล่าว จนถึงวันที่ผู้รับจ้างได้จัดส่งพนักงานมาปฏิบัติงานทดแทน จนมีพนักงานมาปฏิบัติงานตามสัญญาได้ครบจำนวน หรือวันที่ผู้รับจ้างได้ส่งมอบเพิ่มประวัติ หรือเอกสารดังกล่าว ถูกต้อง ครบถ้วน หรือวันที่ผู้ว่าจ้างบอกเลิกสัญญาฉบับนี้ (แล้วแต่กรณี) ทั้งนี้ ค่าปรับที่ผู้รับจ้างจะต้องชำระให้แก่ผู้ว่าจ้างจะต้องไม่น้อยกว่าวันละ 100.- บาท (หนึ่งร้อยบาทถ้วน)

12.6 นับตั้งแต่วันที่ผู้รับจ้างจัดส่งพนักงานของผู้รับจ้างมาปฏิบัติงานให้แก่ผู้ว่าจ้าง ครบถ้วนตามเอกสารแนบท้ายสัญญาผนวก 1 แล้ว หากพนักงานของผู้รับจ้างเข้าปฏิบัติงานล่าช้ากว่าวัน/เวลาการปฏิบัติงาน ตามเอกสารแนบท้ายสัญญาผนวก 1 ผู้รับจ้างยินยอมให้ผู้ว่าจ้างปรับเป็นรายชั่วโมง ในอัตราชั่วโมงละ 100.- บาท (หนึ่งร้อยบาทถ้วน) ต่อพนักงานของผู้รับจ้าง 1 (หนึ่ง) คน ทั้งนี้ หากความล่าช้าดังกล่าวมีระยะเวลาไม่ถึง 1 (หนึ่ง) ชั่วโมง ให้นับเป็น 1 (หนึ่ง) ชั่วโมง อนึ่ง ในกรณีที่พนักงานของผู้รับจ้างรายเดิมมาปฏิบัติงานสายเกินกว่า 2 (สอง) ครั้งต่อเดือน ผู้ว่าจ้างมีสิทธิขอเปลี่ยนแปลงพนักงานรายดังกล่าว ซึ่งผู้รับจ้างจะต้องจัดส่งพนักงานรายอื่นมาปฏิบัติงานทดแทนในวันทำการของผู้ว่าจ้างถัดจากวันที่ผู้ว่าจ้างตกลงให้เปลี่ยนพนักงานของผู้รับจ้างรายเดิม

นอกจากนี้ ผู้รับจ้างยอมให้ผู้ว่าจ้างเรียกค่าเสียหายอันเกิดขึ้นจากการที่ผู้รับจ้างทำงานล่าช้าเฉพาะส่วนที่เกินกว่าจำนวนค่าปรับดังกล่าวได้อีกด้วย

ในระหว่างที่ผู้ว่าจ้างยังมีได้บอกเลิกสัญญา นั้น หากผู้ว่าจ้างเห็นว่าผู้รับจ้างจะไม่สามารถปฏิบัติตามสัญญาต่อไปได้ ผู้ว่าจ้างจะใช้สิทธิบอกเลิกสัญญาและใช้สิทธิตามข้อ 13 ก็ได้ และถ้าผู้ว่าจ้างได้แจ้งข้อเรียกร้องไปยังผู้รับจ้างเมื่อครบกำหนดเวลาแล้วเสร็จของงานขอให้ชำระค่าปรับแล้ว ผู้ว่าจ้างมีสิทธิที่จะปรับผู้รับจ้างจนถึงวันบอกเลิกสัญญาได้อีกด้วย

ข้อ 13 สิทธิของผู้ว่าจ้างภายหลังบอกเลิกสัญญา

ในกรณีที่ผู้ว่าจ้างบอกเลิกสัญญา ผู้ว่าจ้างอาจทำงานนั้นเองหรือว่าจ้างผู้อื่นให้ทำงานนั้นต่อจนแล้วเสร็จก็ได้ และในกรณีดังกล่าว ผู้ว่าจ้างมีสิทธิริบหรือบังคับจากหลักประกันการปฏิบัติตามสัญญาทั้งหมดหรือบางส่วนตามแต่จะเห็นสมควร นอกจากนั้น ผู้รับจ้างจะต้องรับผิดชอบในค่าเสียหายซึ่งเป็นจำนวนเกินกว่าหลักประกันการปฏิบัติตามสัญญา รวมทั้งค่าใช้จ่ายที่เพิ่มขึ้นในการทำงานนั้นต่อให้แล้วเสร็จตามสัญญา ซึ่งผู้ว่าจ้างจะหักเอาจากจำนวนเงินใด ๆ ที่จะจ่ายให้แก่ผู้รับจ้างก็ได้

ข้อ 14 การบังคับค่าปรับ ค่าเสียหาย และค่าใช้จ่าย

ในกรณีที่ผู้รับจ้างไม่ปฏิบัติตามสัญญาข้อใดข้อหนึ่งด้วยเหตุใดๆ ก็ตาม จนเป็นเหตุให้เกิดค่าปรับ ค่าเสียหาย หรือค่าใช้จ่ายแก่ผู้ว่าจ้าง ผู้รับจ้างต้องชดใช้ค่าปรับ ค่าเสียหาย หรือค่าใช้จ่ายดังกล่าวให้แก่ผู้ว่าจ้างโดยสิ้นเชิงภายในกำหนด _____ (_____) วัน นับถัดจากวันที่ได้รับแจ้งเป็นหนังสือจากผู้ว่าจ้าง หากผู้รับจ้างไม่ชดใช้ให้ถูกต้องครบถ้วนภายในระยะเวลาดังกล่าวให้ผู้ว่าจ้างมีสิทธิที่จะหักเอาจากจำนวนเงินค่าจ้างและค่าล่วงเวลาที่ต้องชำระ หรือบังคับจากหลักประกันการปฏิบัติตามสัญญาได้ทันที ทั้งนี้ ผู้รับจ้างตกลงจัดทำหนังสือยินยอมให้ผู้ว่าจ้างหักค่าปรับเอาจากจำนวนเงินค่าจ้างและค่าล่วงเวลาที่ต้องชำระให้ผู้รับจ้าง โดยนำส่งพร้อมกับการนำส่งใบแจ้งเรียกเก็บค่าบริการในแต่ละเดือน

หากค่าปรับ ค่าเสียหาย หรือค่าใช้จ่ายที่บังคับจากเงินค่าจ้างที่ต้องชำระ หรือหลักประกันการปฏิบัติตามสัญญาแล้วยังไม่เพียงพอ ผู้รับจ้างยินยอมชำระส่วนที่เหลือที่ยังขาดอยู่จนครบถ้วนตามจำนวนค่าปรับ ค่าเสียหาย หรือค่าใช้จ่ายนั้น ภายในกำหนด _____ (_____) วัน นับถัดจากวันที่ได้รับแจ้งเป็นหนังสือจากผู้ว่าจ้าง

หากมีเงินค่าจ้างตามสัญญาที่หักไว้จ่ายเป็นค่าปรับ ค่าเสียหาย หรือค่าใช้จ่ายแล้วยังเหลืออยู่อีกเท่าใด ผู้ว่าจ้างจะคืนให้แก่ผู้รับจ้างทั้งหมด

ข้อ 15 การงดหรือลดค่าปรับ หรือการขยายเวลาปฏิบัติงานตามสัญญา

15.1 ในกรณีที่มีเหตุเกิดจากความผิดหรือความบกพร่องของฝ่ายผู้ว่าจ้าง หรือเหตุสุดวิสัย หรือเกิดจากพฤติการณ์อันหนึ่งอันใดที่ผู้รับจ้างไม่ต้องรับผิดชอบตามกฎหมาย หรือเหตุอื่นตามที่กำหนดในกฎกระทรวง ซึ่งออกตามความในกฎหมายว่าด้วยการจัดซื้อจัดจ้างและการบริหารพัสดุภาครัฐ ทำให้ผู้รับจ้างไม่สามารถทำงานให้แล้วเสร็จตามเงื่อนไขและกำหนดเวลาแห่งสัญญานี้ได้ ผู้รับจ้างจะต้องแจ้งเหตุหรือพฤติการณ์ดังกล่าวพร้อมหลักฐานเป็นหนังสือให้ผู้ว่าจ้างทราบ เพื่อของดหรือลดค่าปรับ หรือขยายเวลาทำงานออกไปภายใน 15 (สิบห้า) วันนับถัดจากวันที่เหตุอันสิ้นสุดลง หรือตามที่กำหนดในกฎกระทรวงดังกล่าว แล้วแต่กรณี

ถ้าผู้รับจ้างไม่ปฏิบัติให้เป็นไปตามความในวรรคหนึ่ง ให้ถือว่าผู้รับจ้างได้ละสิทธิเรียกร้องในการที่จะขอลดหรือลดค่าปรับ หรือขยายเวลาทำงานออกไปโดยไม่มีเงื่อนไขใด ๆ ทั้งสิ้น เว้นแต่กรณีเหตุเกิดจากความผิดหรือความบกพร่องของฝ่ายผู้ว่าจ้าง ซึ่งมีหลักฐานชัดเจน หรือผู้ว่าจ้างทราบที่อยู่แล้วตั้งแต่ต้น

การงดหรือลดค่าปรับ หรือขยายกำหนดเวลาทำงานตามวรรคหนึ่ง อยู่ในดุลพินิจของผู้ว่าจ้างที่จะพิจารณาตามที่เห็นสมควร

15.2 ในกรณีที่มีความจำเป็นที่ผู้ว่าจ้างต้องงดการดำเนินการไม่ว่าในขั้นตอนใดตามสัญญา อันเนื่องมาจากการแพร่ระบาดของโรคติดต่ออันตราย สถานการณ์หนึ่งสถานการณ์ใดที่เป็นอุปสรรคหรือความเสี่ยงต่อการปฏิบัติงานของเจ้าหน้าที่ของผู้ว่าจ้าง หรือการเปลี่ยนแปลงนโยบายใด ๆ เพื่อประโยชน์ของผู้ว่าจ้าง ผู้รับจ้างตกลง และยอมรับว่า ผู้ว่าจ้างมีสิทธิเปลี่ยนแปลงระยะเวลาดำเนินการตามสัญญา หรือบอกเลิกสัญญาได้ โดยผู้รับจ้างไม่มีสิทธิเรียกร้องค่าเสียหาย หรือค่าใช้จ่ายใด ๆ เพิ่มเติมจากผู้ว่าจ้างทั้งสิ้น

ข้อ 16 การใช้เรือไทย

ในการปฏิบัติตามสัญญา หากผู้รับจ้างจะต้องสั่งหรือนำของเข้ามาจากต่างประเทศ รวมทั้งเครื่องมือและอุปกรณ์ที่ต้องนำเข้ามาเพื่อปฏิบัติงานตามสัญญา ไม่ว่าผู้รับจ้างจะเป็นผู้นำของเข้ามาเอง หรือนำเข้ามาโดยผ่านตัวแทนหรือบุคคลอื่นใด ถ้าสิ่งของนั้นต้องนำเข้ามาโดยทางเรือในเส้นทางเดินเรือที่มีเรือไทยเดินอยู่และสามารถให้บริการรับขนได้ตามที่รัฐมนตรีว่าการกระทรวงคมนาคมประกาศกำหนด ผู้รับจ้างต้องจัดการให้สิ่งของดังกล่าวบรรทุกโดยเรือไทยหรือเรือที่มีสิทธิเช่นเดียวกับเรือไทยจากต่างประเทศมายังประเทศไทย เว้นแต่จะได้รับอนุญาตจากกรมเจ้าท่าก่อนบรรทุกของนั้นลงเรืออื่นที่มีใช้เรือไทยหรือเป็นที่รัฐมนตรีว่าการกระทรวงคมนาคมประกาศยกเว้นให้บรรทุกโดยเรืออื่นได้ ทั้งนี้ ไม่ว่าการสั่งหรือนำเข้าสิ่งของดังกล่าวจากต่างประเทศจะเป็นแบบใด

ในการส่งมอบงานตามสัญญาให้แก่ผู้ว่าจ้าง ถ้างานนั้นมีสิ่งของตามวรรคหนึ่ง ผู้รับจ้างจะต้องส่งมอบใบตราส่ง (Bill of Lading) หรือสำเนาใบตราส่งสำหรับของนั้น ซึ่งแสดงว่าได้บรรทุกมาโดยเรือไทยหรือเรือที่มีสิทธิเช่นเดียวกับเรือไทยให้แก่ผู้ว่าจ้างพร้อมกับการส่งมอบงานด้วย

ในกรณีที่สิ่งของดังกล่าวไม่ได้บรรทุกจากต่างประเทศมายังประเทศไทยโดยเรือไทยหรือเรือที่มีสิทธิเช่นเดียวกับเรือไทย ผู้รับจ้างต้องส่งมอบหลักฐานซึ่งแสดงว่าได้รับอนุญาตจากกรมเจ้าท่าให้บรรทุกของโดยเรืออื่นได้ หรือหลักฐานซึ่งแสดงว่าได้ชำระค่าธรรมเนียมพิเศษเนื่องจากการไม่บรรทุกของโดยเรือไทยตามกฎหมายว่าด้วยการส่งเสริมการพาณิชย์แล้วอย่างใดอย่างหนึ่งแก่ผู้ว่าจ้างด้วย

ในกรณีที่ผู้รับจ้างไม่ส่งมอบหลักฐานอย่างใดอย่างหนึ่งดังกล่าวในวรรคสองและวรรคสามให้แก่ผู้ว่าจ้าง แต่จะขอส่งมอบงานดังกล่าวให้ผู้ว่าจ้างก่อนโดยไม่รับชำระเงินค่าจ้าง ผู้ว่าจ้างมีสิทธิรับงานดังกล่าวไว้ก่อน และชำระเงินค่าจ้างเมื่อผู้รับจ้างได้ปฏิบัติถูกต้องครบถ้วนดังกล่าวแล้วได้

สัญญานี้ทำขึ้นเป็นสองฉบับ มีข้อความถูกต้องตรงกัน คู่สัญญาได้อ่านและเข้าใจข้อความโดยละเอียดตลอดแล้ว จึงได้ลงลายมือชื่อ พร้อมทั้งประทับตรา (ถ้ามี) ไว้เป็นสำคัญต่อหน้าพยาน และคู่สัญญาต่างยึดถือไว้ฝ่ายละหนึ่งฉบับ

ธนาคารเพื่อการส่งออกและนำเข้าแห่งประเทศไทย

(ลงชื่อ) _____ ผู้ว่าจ้าง
()

(ลงชื่อ) _____ ผู้รับจ้าง
()

(ลงชื่อ) _____ พยาน
()

(ลงชื่อ) _____ พยาน
()

รายละเอียดงานจ้าง

ใบเสนอราคา

รายละเอียดสำเนาหลักประกันการปฏิบัติตามสัญญา
(แบบรูปถ่าย และ/หรือสำเนาของหลักประกันตามแต่ละกรณี)

ข้อตกลงเพิ่มเติมและคำรับรอง

ผู้รับจ้างตกลง และขอให้คำรับรองแก่ผู้ว่าจ้าง ดังนี้

1. ผู้รับจ้างจะปฏิบัติงานด้วยความละเอียด ประณีต และเรียบร้อย ให้เป็นไปตามข้อกำหนด และเงื่อนไขตามสัญญาฯ นี้ ตามหลักเกณฑ์ภายในของผู้ว่าจ้างที่เกี่ยวข้อง รวมถึงตามกฎหมายที่เกี่ยวข้อง ตลอดจนให้ได้มาตรฐานเป็นที่ยอมรับในการดำเนินการต่างๆ ที่เกี่ยวข้องกับการดำเนินงานจ้างทุกประการ และพึงระงับการปฏิบัติงาน หรือการดำเนินการใดๆ ที่จะเกิดผลกระทบต่อชื่อเสียง หรืออาจนำมาซึ่งความเสียหายแก่ผู้ว่าจ้าง ทั้งนี้ เพื่อให้การดำเนินงานจ้างสำเร็จลุล่วงไปด้วยความถูกต้องเรียบร้อย

ทั้งนี้ หากผู้ว่าจ้างเห็นว่า ผู้รับจ้างไม่ดำเนินการให้เป็นไปตามหลักเกณฑ์ภายในของผู้ว่าจ้างและกฎหมายที่เกี่ยวข้อง ผู้รับจ้างตกลงดำเนินการแก้ไขงานตามสัญญาฯ นี้ให้ถูกต้อง เรียบร้อย และเป็นไปตามหลักเกณฑ์ภายในของผู้ว่าจ้างและกฎหมายที่เกี่ยวข้องดังกล่าวโดยเร็วที่สุด โดยไม่คิดค่าบริการ หรือค่าใช้จ่ายเพิ่มเติมจากผู้ว่าจ้างแต่อย่างใด

2. ผู้รับจ้างตกลงจัดให้มีพนักงานของผู้รับจ้าง ที่มีความรู้ความชำนาญ ได้รับการฝึกอบรมมาแล้วเป็นอย่างดี รวมถึงมีคุณสมบัติ ตามเอกสารแนบท้ายสัญญาผนวก 1 มาปฏิบัติงานจ้างให้เหมาะสมกับสภาพการปฏิบัติงานตามสัญญาฯ นี้ และให้สอดคล้องกับรายละเอียดงานจ้าง ตามเอกสารแนบท้ายสัญญาผนวก 1 ให้แก่ผู้ว่าจ้าง

ทั้งนี้ ผู้รับจ้างตกลงรับทราบ ว่า ผู้รับจ้างไม่มีสิทธิเปลี่ยนแปลงพนักงานของผู้รับจ้างที่เข้าปฏิบัติงานที่ให้บริการ ซึ่งมีคุณสมบัติ ตามเอกสารแนบท้ายสัญญาผนวก 1 เว้นแต่ผู้รับจ้างได้แจ้งให้ผู้ว่าจ้างทราบล่วงหน้าก่อนจัดส่งพนักงานเข้าปฏิบัติงานทดแทน เป็นระยะเวลาไม่น้อยกว่า 3 (สาม) วัน และจะต้องได้รับความยินยอมล่วงหน้าเป็นลายลักษณ์อักษรจากผู้ว่าจ้าง หรือในกรณีฉุกเฉินที่ผู้รับจ้างไม่อาจแจ้งให้ผู้ว่าจ้างทราบล่วงหน้าได้ ให้เป็นดุลพินิจของผู้ว่าจ้างที่จะพิจารณาให้พนักงานของผู้รับจ้างรายใดเข้าปฏิบัติงานทดแทน

อนึ่ง พนักงานที่เข้าปฏิบัติงานทดแทนให้แก่ผู้ว่าจ้าง จะต้องมีความรู้ความสามารถที่เทียบเท่ากับหรือดีกว่าพนักงานของผู้รับจ้างที่ปฏิบัติงานที่ให้บริการอยู่เดิม

3. ในระหว่างการดำเนินงานจ้าง ผู้รับจ้างตกลงประสานงานกับผู้ว่าจ้าง หรือเจ้าหน้าที่ของผู้ว่าจ้าง หรือผู้ควบคุมงาน หรือตัวแทนของผู้ว่าจ้าง เพื่อให้การดำเนินงานจ้างตามสัญญาฯ นี้ หรือตามที่ได้มีการตกลงกันเป็นไปโดยเรียบร้อย

4. จะไม่โอนสิทธิและผลประโยชน์หรือสิทธิเรียกร้องใดๆ ตามสัญญาฯ นี้

5. ผู้รับจ้างตกลงไม่เปิดเผยข้อมูลใดๆ ของผู้ว่าจ้าง ทั้งที่มีอยู่แล้วในขณะนี้ และ/หรือที่จะมีต่อไปในภายหน้าให้แก่บุคคลภายนอก ไม่ว่าทั้งหมด หรือบางส่วน ตลอดจนไม่ทำสำเนา หรือทำซ้ำ ข้อมูลใดๆ ของผู้ว่าจ้าง โดยไม่ได้รับความยินยอมล่วงหน้าเป็นลายลักษณ์อักษรจากผู้ว่าจ้าง ทั้งนี้ ในกรณีที่ผู้รับจ้างประสงค์จะใช้ข้อมูลของผู้ว่าจ้างเห็นว่าเป็นข้อมูลลับของผู้ว่าจ้าง ผู้รับจ้างจะต้องได้รับความยินยอม

ล่วงหน้าเป็นลายลักษณ์อักษร และลงนามในข้อตกลงรักษาความลับตามแบบที่ผู้ว่าจ้างกำหนด ให้ไว้ต่อผู้ว่าจ้างก่อนการใช้ข้อมูลดังกล่าว

6. ผู้รับจ้างตกลงปฏิบัติตามระเบียบ ข้อบังคับของผู้ว่าจ้างที่เกี่ยวกับการรักษาความปลอดภัย และความเป็นระเบียบเรียบร้อยของผู้ว่าจ้างโดยเคร่งครัด รวมทั้งดำเนินการให้พนักงานของผู้รับจ้างให้ความเคารพ และเชื่อฟังต่อเจ้าหน้าที่ของผู้ว่าจ้าง และหากผู้ว่าจ้างพิจารณาแล้วเห็นว่าพนักงานของผู้รับจ้างปฏิบัติหน้าที่บกพร่อง ไม่เชื่อฟัง หรือมีความประพฤติไม่เรียบร้อย ผู้ว่าจ้างสามารถขอเปลี่ยนแปลงพนักงานของผู้รับจ้างได้ โดยผู้รับจ้างจะจัดส่งพนักงานของผู้รับจ้างมาทดแทนให้ทันที

7. ผู้รับจ้างตกลงและยินยอมให้ผู้ว่าจ้างมีสิทธิขอให้ผู้รับจ้างเพิ่ม หรือลดจำนวนพนักงานของผู้รับจ้างได้ นอกเหนือจากการจ้างพนักงานของผู้รับจ้างตามเอกสารแนบท้ายสัญญาผนวก 1 โดยผู้รับจ้างต้องดำเนินการเพิ่ม หรือลดจำนวนพนักงานของผู้รับจ้างให้แก่ผู้ว่าจ้างได้ทันที ทั้งนี้ ผู้รับจ้างจะคิดอัตราค่าบริการของพนักงานของผู้รับจ้างตามจำนวนที่เพิ่ม หรือลด ตามตำแหน่งงานและประสบการณ์ทำงาน/คน/เดือน ที่ผู้ว่าจ้างกำหนด ตามเอกสารแนบท้ายสัญญาผนวก 1

8. ยินยอมให้ผู้ว่าจ้างส่งมอบข้อมูลที่เกี่ยวข้องกับการดำเนินงานตามสัญญานี้ ให้แก่ธนาคารแห่งประเทศไทย ผู้ตรวจสอบภายนอก และ/หรือหน่วยงานอื่นใดที่กำกับดูแลผู้ว่าจ้าง รวมถึงยินยอมให้ผู้ว่าจ้าง เจ้าหน้าที่ของผู้ว่าจ้าง และ/หรือบุคคลดังกล่าวเข้าตรวจสอบการดำเนินงานของผู้รับจ้างได้ทันทีที่ได้รับการร้องขอ

9. ผู้รับจ้างตกลงว่าคณะกรรมการตรวจรับพัสดุ ผู้ควบคุมงาน หรือบริษัทที่ปรึกษาที่ผู้ว่าจ้างแต่งตั้ง มีอำนาจที่จะตรวจสอบและควบคุมงานเพื่อให้เป็นไปตามสัญญานี้และมีอำนาจที่จะสั่งให้แก้ไขเปลี่ยนแปลงเพิ่มเติม หรือตัดทอนซึ่งงานตามสัญญานี้ หากผู้รับจ้างขัดขืนไม่ปฏิบัติตาม ผู้ว่าจ้างคณะกรรมการตรวจรับพัสดุ ผู้ควบคุมงาน หรือบริษัทที่ปรึกษา มีอำนาจที่จะสั่งให้หยุดกิจการนั้นชั่วคราวได้ ความล่าช้าในกรณีเช่นนี้ ผู้รับจ้างจะถือเป็นเหตุขอขยายระยะเวลาการปฏิบัติงานตามสัญญาหรือเรียกชดเชยค่าเสียหายใดๆ ไม่ได้ทั้งสิ้น

10. ผู้รับจ้างตกลงจะสนับสนุนและเคารพสิทธิของพนักงานทุกคนและผู้มีส่วนได้เสียทุกกลุ่มของผู้รับจ้าง ตามกฎหมาย กฎระเบียบ ข้อบังคับว่าด้วยสิทธิมนุษยชน ทั้งระดับประเทศและระดับสากล โดยพนักงานทุกคนและผู้มีส่วนได้เสียทุกกลุ่มของผู้รับจ้างได้รับการปฏิบัติ ปกป้อง เคารพสิทธิขั้นพื้นฐานอย่างเท่าเทียม และเป็นธรรม รวมถึงมีการปฏิบัติต่อพนักงานทุกคนของผู้รับจ้างอย่างเป็นธรรม ยอมรับ และให้คุณค่าในความแตกต่าง ไม่เลือกปฏิบัติ และปฏิบัติตามกฎหมายแรงงานที่เกี่ยวข้องทุกประการ

11. ผู้รับจ้างยอมรับว่า การดำเนินธุรกิจของผู้รับจ้างมีการใช้ทรัพยากรทุกประเภทอย่างคุ้มค่า เพื่อให้ได้ประโยชน์สูงสุด และรับผิดชอบต่อชุมชน สังคม ไม่ก่อให้เกิดผลกระทบในเชิงลบต่อ

สิ่งแวดล้อม รวมทั้งปฏิบัติตามกฎหมาย กฎระเบียบ ข้อบังคับ และข้อกำหนดด้านสิ่งแวดล้อมที่เกี่ยวข้องกับการประกอบธุรกิจของผู้รับจ้างอย่างเคร่งครัด

12. ผู้รับจ้างตกลงปฏิบัติตามบทบัญญัติของกฎหมาย กฎระเบียบ และ/หรือประกาศที่เกี่ยวข้องกับการจัดซื้อจัดจ้างและบริหารพัสดุภาครัฐ ทั้งที่มีอยู่แล้วในขณะทำสัญญา และ/หรือที่จะมีต่อไปในภายหน้า โดยเคร่งครัด

13. ผู้รับจ้างตกลงรับทราบเงื่อนไขเกี่ยวกับการคุ้มครองข้อมูลส่วนบุคคลของผู้ว่าจ้างดังนี้

13.1 ชุกรกรมใด ๆ ที่ก่อหรือทำขึ้นภายใต้สัญญาฉบับนี้ จะอยู่ภายใต้หลักเกณฑ์การคุ้มครองข้อมูลส่วนบุคคลของผู้ว่าจ้าง (ซึ่งอาจมีการแก้ไขเพิ่มเติมเป็นครั้งคราว) และคู่สัญญาตกลงที่จะปฏิบัติตามพระราชบัญญัติคุ้มครองข้อมูลส่วนบุคคล พ.ศ.2562 (“พ.ร.บ. คุ้มครองข้อมูลส่วนบุคคล”) ในส่วนที่เกี่ยวข้องกับการเก็บรักษาความเป็นส่วนตัว การป้องกันและการคุ้มครองความปลอดภัยของข้อมูลส่วนบุคคล รวมถึงกฎเกณฑ์ ประกาศ และคำสั่งใด ๆ ที่ออกภายใต้ พ.ร.บ. คุ้มครองข้อมูลส่วนบุคคล ตลอดจนแนวปฏิบัติของคณะกรรมการคุ้มครองข้อมูลส่วนบุคคล (ซึ่งต่อไปนี้จะรวมเรียกว่า “กฎหมายคุ้มครองข้อมูลส่วนบุคคล”)

เพื่อประโยชน์แห่งสัญญานี้ คำว่า “ผู้ควบคุมข้อมูลส่วนบุคคล” “ข้อมูลส่วนบุคคล” “ผู้ประมวลผลข้อมูลส่วนบุคคล” และ “คณะกรรมการคุ้มครองข้อมูลส่วนบุคคล” ให้มีความหมายตามที่กำหนดไว้ใน พ.ร.บ. คุ้มครองข้อมูลส่วนบุคคล

13.2 คู่สัญญาทั้งสองฝ่าย จะอยู่ในฐานะเป็นผู้ควบคุมข้อมูลส่วนบุคคลสำหรับข้อมูลส่วนบุคคลที่เกี่ยวข้องกับการเข้าทำสัญญา และการติดต่อใดๆ เพื่อการปฏิบัติตามสัญญา

13.3 คู่สัญญาตกลงที่จะทำลาย และหรือลบสำเนาข้อมูลส่วนบุคคลที่มีอยู่ในความครอบครองของตนทั้งหมด ออกจากระบบสารสนเทศอย่างถาวรเมื่อสัญญาฉบับนี้สิ้นสุดลง เว้นแต่จะระบุไว้เป็นประการอื่นตามเอกสารแนบท้ายสัญญาผนวก 5 หรือมีกฎหมายใด ๆ กำหนดให้คู่สัญญาเก็บสำเนาของข้อมูลส่วนบุคคลดังกล่าวไว้

13.4 คู่สัญญาทั้งสองฝ่ายรับทราบและตกลงว่า ไม่มีข้อกำหนดใดในสัญญาฉบับนี้ ส่งผลให้คู่สัญญาฝ่ายใดฝ่ายหนึ่งหลุดพ้นจากหน้าที่ความรับผิดชอบและความรับผิดใด ๆ ภายใต้กฎหมายคุ้มครองข้อมูลส่วนบุคคล

14. การเปลี่ยนแปลง แก้ไขข้อตกลง และ/หรือเงื่อนไขตามที่ระบุไว้ในสัญญานี้ จะกระทำได้อีกเมื่อคู่สัญญาตกลงร่วมกันเป็นลายลักษณ์อักษร อย่างไรก็ตาม ผู้รับจ้างตกลงและรับทราบว่า ข้อตกลง และ/หรือเงื่อนไขตามที่ระบุไว้ในสัญญานี้ จะต้องได้รับความเห็นชอบจากสำนักงานอัยการสูงสุด หากสำนักงานอัยการสูงสุดมีความเห็นให้เปลี่ยนแปลง แก้ไขข้อตกลง และ/หรือเงื่อนไขตามที่ระบุไว้ในสัญญานี้ ผู้ว่าจ้างสามารถเปลี่ยนแปลง แก้ไขข้อตกลง และ/หรือเงื่อนไขดังกล่าวได้ทันที

15. ในกรณีที่ข้อสัญญาข้อใดข้อหนึ่งหรือส่วนใดส่วนหนึ่งเป็นอันไร้ผลบังคับ โฆษะ หรือพ้นวิสัยไป ไม่ว่าจะด้วยเหตุใดๆ ก็ตาม คู่สัญญาให้ถือว่าไม่เป็นเหตุกระทบกระเทือนข้อสัญญา และข้อความสัญญาส่วนอื่นๆ ซึ่งถือว่ามิผลผูกพันและให้บังคับได้อยู่ตลอดไป

16. ค่าธรรมเนียม ค่าอากร และ/หรือค่าใช้จ่ายต่างๆ อันเกี่ยวเนื่องกับการทำสัญญานี้ ผู้รับจ้างตกลงเป็นผู้รับผิดชอบเองทั้งสิ้น

17. บรรดาหนังสือ จดหมายติดต่อ คำบอกกล่าวใดๆ ของผู้ว่าจ้างที่ส่งไปยังตำบลสถานที่ที่ระบุไว้ว่าเป็นที่อยู่ของผู้รับจ้างข้างต้น จะโดยส่งเอง หรือส่งทางไปรษณีย์ลงทะเบียน หรือไม่ลงทะเบียนให้ถือว่าได้ส่งให้แก่ผู้รับจ้างแล้วโดยชอบ ทั้งนี้ โดยไม่ต้องคำนึงถึงว่าจะมีผู้รับไว้หรือไม่ และแม้หากส่งให้ไม่ได้ เพราะตำบลสถานที่ที่กล่าวเปลี่ยนแปลงไป หรือถูกรื้อถอนไปโดยมิได้แจ้งการเปลี่ยนแปลง หรือรื้อถอนนั้น เป็นหนังสือให้ผู้ว่าจ้างทราบก็ดี หรือส่งให้ไม่ได้เพราะหาไม่พบตำบลสถานที่ที่ระบุไว้ข้างต้นก็ดี ให้ถือว่าผู้รับจ้างได้รับ และได้ทราบหนังสือติดต่อ และ/หรือหนังสือบอกกล่าวของผู้ว่าจ้างแล้วโดยชอบ

18. การล่าช้า หรือดเว้นใดๆ ในการใช้สิทธิของผู้ว่าจ้างตามกฎหมาย และ/หรือตามสัญญานี้ ไม่ถือว่าผู้ว่าจ้างสละสิทธิ หรือให้ความยินยอมกับผู้รับจ้างในกรณีอื่นๆ

ข้อกำหนด และเงื่อนไขที่เกี่ยวข้องกับข้อมูลส่วนบุคคลเพิ่มเติม

หนังสือรับรองและหนังสือมอบอำนาจ (ถ้ามี)

แบบหนังสือค้ำประกัน
(หลักประกันการเสนอราคาการจ้าง)

เลขที่

วันที่

ข้าพเจ้า..... (ชื่อธนาการผู้ออกหนังสือค้ำประกัน) สำนักงานตั้งอยู่เลขที่..... ถนน.....

ตำบล/แขวง.....อำเภอ/เขต.....จังหวัด..... โดย

ผู้มีอำนาจลงนามผูกพันธนาการ ขอทำหนังสือค้ำประกันฉบับนี้ให้ไว้ต่อ ธนาการเพื่อการส่งออกและนำเข้าแห่งประเทศไทย
ดั่งมีข้อความต่อไปนี้

(ชื่อผู้ยื่นข้อเสนอ)

1. ตามที่..... ได้ยื่นขอประกวดราคาสำหรับการจัดจ้าง

ผู้ให้บริการงานบำรุงรักษาระบบวิศวกรรมและสาธารณูปโภค อาคารเอ็กซิม

ตามเอกสารประกวดราคาเลขที่..... ซึ่งต้องวางหลักประกันของตามเงื่อนไขการประกวดราคาต่อธนาการเพื่อ
การส่งออกและนำเข้าแห่งประเทศไทย เป็นจำนวนเงิน 750,000.00 บาท (เจ็ดแสนห้าหมื่นบาทถ้วน) นั้น

ข้าพเจ้ายินยอมผูกพันตนโดยไม่มีเงื่อนไขที่จะค้ำประกันการชำระเงินตามสิทธิเรียกร้องของ ธนาการเพื่อการส่งออก
และนำเข้าแห่งประเทศไทย จำนวนไม่เกิน 750,000.00 บาท (เจ็ดแสนห้าหมื่นบาทถ้วน) ในฐานะเป็นลูกหนี้ร่วม ในกรณี

..... (ชื่อผู้ยื่นข้อเสนอ)..... ไม่ปฏิบัติตามเงื่อนไขในการประกวดราคา อันเป็นเหตุให้ ธนาการเพื่อการส่งออกและนำเข้าแห่งประเทศไทย

ไทย มีสิทธิริบหลักประกันของประกวดราคาหรือขอคืนค่าเสียหายใดๆ รวมทั้งกรณีที่..... (ชื่อผู้ยื่นข้อเสนอ)..... ได้ถอนใบเสนอ

ราคาของตนภายในระยะเวลาที่ใบเสนอราคายังมีผลอยู่ หรือมิได้ไปลงนามในสัญญาเมื่อได้รับแจ้งไปทำสัญญา หรือมิได้วาง

หลักประกันสัญญาภายในระยะเวลาที่กำหนดในเอกสารประกวดราคา โดยธนาการเพื่อการส่งออกและนำเข้าแห่งประเทศไทย

ไม่จำเป็นต้องเรียกร้องให้..... (ชื่อผู้ยื่นข้อเสนอ)..... ชำระหนี้ก่อน

2. หนังสือค้ำประกันนี้มีผลใช้บังคับตั้งแต่วันที่.....เดือน.....พ.ศ.....ถึงวันที่.....เดือน.....

ปี..... และข้าพเจ้าจะไม่เพิกถอนการค้ำประกันนี้ภายในระยะเวลาที่กำหนดไว้

3. ถ้า..... (ชื่อผู้ยื่นข้อเสนอ)..... ขยายกำหนดเวลายื่นราคาของการเสนอราคาออกไป ข้าพเจ้ายินยอมที่จะ

ขยายกำหนดระยะเวลาการค้ำประกันนี้ออกไปตลอดระยะเวลาที่ยื่นราคาที่ได้ขยายออกไปดังกล่าว

ข้าพเจ้าได้ลงนามและประทับตราไว้ต่อหน้าพยานเป็นสำคัญ

ลงชื่อ ผู้ค้ำประกัน

(.....)

ตำแหน่ง

ลงชื่อ พยาน

(.....)

ลงชื่อ พยาน

(.....)

แบบหนังสือค้ำประกัน
(หลักประกันสัญญาจ้าง)

เลขที่.....

วันที่

ข้าพเจ้า.....ชื่อธนาคารผู้ออกหนังสือค้ำประกัน.....สำนักงานตั้งอยู่เลขที่.....ถนน.....
ตำบล/แขวง.....อำเภอ/เขต.....จังหวัด..... โดย..... ผู้มีอำนาจลงนาม
ผูกพันธนาคาร ขอทำหนังสือค้ำประกันฉบับนี้ไว้ต่อ ธนาคารเพื่อการส่งออกและนำเข้าแห่งประเทศไทย ซึ่งต่อไปนี้
เรียกว่า “ผู้ว่าจ้าง” ดังมีข้อความต่อไปนี้

ชื่อผู้รับจ้าง

1. ตามที่.....ซึ่งต่อไปนี้เรียกว่า “ผู้รับจ้าง” ได้ทำ
สัญญา.....จ้างผู้ให้บริการงานบำรุงรักษาระบบวิศวกรรมและสาธารณูปโภค อาคารเอ็กซิม.....กับผู้ว่าจ้างตาม
สัญญาเลขที่..... ลงวันที่..... ซึ่งผู้รับจ้างต้องวางหลักประกันการปฏิบัติตามสัญญาต่อผู้
ว่าจ้าง เป็นจำนวนเงิน.....บาท (.....) ซึ่งเท่ากับร้อยละ 5 (5%) ของมูลค่า
ทั้งหมดของสัญญา

ข้าพเจ้ายินยอมผูกพันตนโดยไม่มีเงื่อนไขที่จะค้ำประกันการชำระเงินให้ตามสิทธิเรียกร้องของ
ผู้ว่าจ้าง จำนวนไม่เกิน.....บาท (.....) ในฐานะเป็นลูกหนี้ร่วม ในกรณีที่
ผู้รับจ้างก่อให้เกิดความเสียหายใดๆ หรือต้องชำระค่าปรับ หรือค่าใช้จ่ายใดๆ หรือผู้รับจ้างมิได้ปฏิบัติตามภาระ
หน้าที่ใดๆ ที่กำหนดในสัญญาดังกล่าวข้างต้น ทั้งนี้ โดยผู้ว่าจ้างไม่จำเป็นต้องเรียกร้องให้ผู้รับจ้างชำระหนี้ก่อน

2. หนังสือค้ำประกันนี้มีผลใช้บังคับตั้งแต่วันที่.....เดือน.....พ.ศ..... ถึงวันที่.....
เดือน.....พ.ศ..... และข้าพเจ้าจะไม่เพิกถอนการค้ำประกันภายในระยะเวลาที่กำหนดไว้

3. หากผู้ว่าจ้างได้ขยายระยะเวลาให้แก่ผู้รับจ้าง ให้ถือว่าข้าพเจ้ายินยอมในกรณีนั้นๆ ด้วย โดยให้
ขยายระยะเวลาค้ำประกันนี้ออกไปตลอดระยะเวลาที่ผู้ว่าจ้างได้ขยายระยะเวลาให้แก่ผู้รับจ้างดังกล่าวข้างต้น

ข้าพเจ้าได้ลงนามและประทับตราไว้ต่อหน้าพยานเป็นสำคัญ

ลงชื่อ ผู้ค้ำประกัน

(.....)

ตำแหน่ง

ลงชื่อ พยาน

(.....)

ลงชื่อ พยาน

(.....)

บทนิยาม

1.5 (1) “ผู้เสนอราคาที่มีผลประโยชน์ร่วมกัน” หมายความว่า บุคคลธรรมดาหรือนิติบุคคลที่เข้าเสนอราคาในการประกวดราคาจ้างของธนาคาร เป็นผู้มีส่วนได้เสียไม่ว่าโดยทางตรงหรือทางอ้อมในกิจการของบุคคลธรรมดาหรือนิติบุคคลอื่นที่เข้าเสนอราคาในการประกวดราคาจ้างของธนาคารในคราวเดียวกัน

การมีส่วนได้เสียไม่ว่าโดยทางตรงหรือทางอ้อมของบุคคลธรรมดาหรือนิติบุคคลดังกล่าวข้างต้น ได้แก่การที่บุคคลธรรมดาหรือนิติบุคคลดังกล่าวมีความสัมพันธ์กันในลักษณะดังต่อไปนี้

(1) มีความสัมพันธ์กันในเชิงบริหาร โดยผู้จัดการ หุ้นส่วนผู้จัดการ กรรมการผู้จัดการ ผู้บริหาร หรือผู้มีอำนาจในการดำเนินงานในกิจการของบุคคลธรรมดาหรือของนิติบุคคลรายหนึ่ง มีอำนาจหรือสามารถใช้อำนาจในการบริหารจัดการกิจการของบุคคลธรรมดาหรือของนิติบุคคลอีกรายหนึ่งหรือหลายรายที่เสนอราคาให้แก่ธนาคารในการประกวดราคาจ้างครั้งนี้

(2) มีความสัมพันธ์กันในเชิงทุน โดยผู้เป็นหุ้นส่วนในห้างหุ้นส่วนสามัญ หรือผู้เป็นหุ้นส่วนไม่จำกัดความรับผิดชอบในห้างหุ้นส่วนจำกัด หรือผู้ถือหุ้นรายใหญ่ในบริษัทจำกัดหรือบริษัทมหาชนจำกัด เป็นหุ้นส่วนในห้างหุ้นส่วนสามัญ หรือห้างหุ้นส่วนจำกัด หรือเป็นผู้ถือหุ้นรายใหญ่ในบริษัทจำกัด หรือบริษัทมหาชนจำกัด อีกรายหนึ่งหรือหลายรายที่เสนอราคาให้แก่ธนาคารในการประกวดราคาจ้างครั้งนี้

คำว่า “ผู้ถือหุ้นรายใหญ่” หมายความว่า ผู้ถือหุ้นซื้อถือหุ้นเกินกว่าร้อยละสิบห้าในกิจการนั้น หรือในอัตราอื่นตามที่คณะกรรมการว่าด้วยการพิชิตเห็นสมควรประกาศกำหนดสำหรับกิจการบางประเภทหรือบางขนาด

(3) มีความสัมพันธ์กันในลักษณะไขว้กันระหว่าง (1) และ (2) โดยผู้จัดการ หุ้นส่วนผู้จัดการ กรรมการผู้จัดการ ผู้บริหาร หรือผู้มีอำนาจในการดำเนินงานในกิจการของบุคคลธรรมดา หรือของนิติบุคคลรายหนึ่ง เป็นหุ้นส่วนในห้างหุ้นส่วนสามัญหรือห้างหุ้นส่วนจำกัด หรือเป็นผู้ถือหุ้นรายใหญ่ในบริษัทจำกัด หรือบริษัทมหาชนจำกัด อีกรายหนึ่งหรือหลายรายที่เข้าเสนอราคาให้แก่ธนาคารผู้ในการประกวดราคาจ้างครั้งนี้ หรือในนัยกลับกัน

การดำรงตำแหน่ง การเป็นหุ้นส่วน หรือเข้าถือหุ้นดังกล่าวข้างต้นของคู่สมรส หรือบุตรที่ยังไม่บรรลุนิติภาวะของบุคคลใน (1) (2) หรือ (3) ให้ถือเป็นการดำรงตำแหน่งการเป็นหุ้นส่วน หรือการถือหุ้นของบุคคลดังกล่าว

ในกรณีบุคคลใดใช้ชื่อบุคคลอื่นเป็นผู้จัดการ หุ้นส่วนผู้จัดการ กรรมการผู้จัดการ ผู้บริหาร ผู้เป็นหุ้นส่วนหรือผู้ถือหุ้นโดยที่ตนเองเป็นผู้ใช้อำนาจในการบริหารที่แท้จริง หรือเป็นหุ้นส่วนหรือผู้ถือหุ้นที่แท้จริงของห้างหุ้นส่วน หรือบริษัทจำกัด หรือบริษัทมหาชนจำกัด แล้วแต่กรณี และห้างหุ้นส่วน หรือบริษัทจำกัดหรือบริษัทมหาชนจำกัดที่เกี่ยวข้อง ได้เสนอราคาให้แก่ธนาคารในการประกวดราคาจ้างคราวเดียวกัน ให้ถือว่าผู้เสนอราคาหรือผู้เสนองานนั้นมีความสัมพันธ์กันตาม (1) (2) หรือ (3) แล้วแต่กรณี

1.5 (2) “การขัดขวางการแข่งขันราคาอย่างเป็นธรรม” หมายความว่า การที่ผู้เสนอราคา รายหนึ่งหรือหลายรายกระทำการอย่างใด ๆ อันเป็นการขัดขวาง หรือเป็นอุปสรรคหรือไม่เปิดโอกาสให้มีการแข่งขันราคาอย่างเป็นธรรมในการเสนอราคาต่อธนาคาร ไม่ว่าจะกระทำโดยการสมยอมกัน หรือ โดยการให้ขอหรือรับว่าจะให้

เรียก รับ หรือยอมจะรับเงินหรือทรัพย์สิน หรือประโยชน์อื่นใด หรือใช้กำลังประทุษร้าย หรือข่มขู่ว่าจะใช้กำลังประทุษร้าย หรือแสดงเอกสารอันเป็นเท็จ หรือกระทำการใดโดยทุจริต ทั้งนี้ โดยมีวัตถุประสงค์ที่จะแสวงหาประโยชน์ในระหว่างผู้เสนอราคาด้วยกัน หรือเพื่อให้ประโยชน์แก่ผู้เสนอราคารายหนึ่งรายใดเป็นผู้มีสิทธิทำสัญญากับธนาคาร หรือเพื่อหลีกเลี่ยงการแข่งขันราคาอย่างเป็นธรรม หรือเพื่อให้เกิดความได้เปรียบธนาคาร โดยมีใช่เป็นไปในทางประกอบธุรกิจปกติ

บัญชีเอกสารส่วนที่ 1

 1. ในกรณีผู้ยื่นข้อเสนอเป็นนิติบุคคล (ก) ห้างหุ้นส่วนสามัญหรือห้างหุ้นส่วนจำกัด

- สำเนาหนังสือรับรองการจดทะเบียนนิติบุคคล

ไฟล์ข้อมูล.....ขนาดไฟล์..... จำนวนแผ่น

- บัญชีรายชื่อหุ้นส่วนผู้จัดการ

ไฟล์ข้อมูล.....ขนาดไฟล์..... จำนวนแผ่น

- ผู้มีอำนาจควบคุม (ถ้ามี)

 ไม่มีผู้มีอำนาจควบคุม มีผู้มีอำนาจควบคุม

ไฟล์ข้อมูล.....ขนาดไฟล์..... จำนวนแผ่น

 (ข) บริษัทจำกัดหรือบริษัทมหาชนจำกัด

- สำเนาหนังสือรับรองการจดทะเบียนนิติบุคคล

ไฟล์ข้อมูล.....ขนาดไฟล์..... จำนวนแผ่น

- สำเนาหนังสือบริคณห์สนธิ

ไฟล์ข้อมูล.....ขนาดไฟล์..... จำนวนแผ่น

- บัญชีรายชื่อกรรมการผู้จัดการ

ไฟล์ข้อมูล.....ขนาดไฟล์..... จำนวนแผ่น

บัญชีผู้ถือหุ้นรายใหญ่ (ถ้ามี)

 ไม่มีผู้ถือหุ้นรายใหญ่ มีผู้ถือหุ้นรายใหญ่

ไฟล์ข้อมูล.....ขนาดไฟล์..... จำนวนแผ่น

- ผู้มีอำนาจควบคุม (ถ้ามี)

 ไม่มีผู้มีอำนาจควบคุม มีผู้มีอำนาจควบคุม

ไฟล์ข้อมูล.....ขนาดไฟล์..... จำนวนแผ่น

 2. ในกรณีผู้ยื่นข้อเสนอไม่เป็นนิติบุคคล (ก) บุคคลธรรมดา

- สำเนาบัตรประจำตัวประชาชนของผู้ยื่น พร้อมปกปิดข้อมูลอ่อนไหว อาทิ เชื้อชาติ ศาสนา กรู๊ปเลือด ด้วยปากกา Blackout Marker/ Deducing Marker สีดำ หรือ ทำแถบสีดำ

ไฟล์ข้อมูล.....ขนาดไฟล์..... จำนวนแผ่น

 (ข) คณะบุคคล

- สำเนาข้อตกลงที่แสดงถึงการเข้าเป็นหุ้นส่วน

ไฟล์ข้อมูล.....ขนาดไฟล์..... จำนวนแผ่น

- สำเนาบัตรประจำตัวประชาชนของผู้เป็นหุ้นส่วน พร้อมปกปิดข้อมูลอ่อนไหว อาทิ เชื้อชาติ ศาสนา กรู๊ปเลือด ด้วยปากกา Blackout Marker/ Deducing Marker สีดำ หรือ ทำแถบสีดำ

ไฟล์ข้อมูล.....ขนาดไฟล์..... จำนวนแผ่น

3. ในกรณีผู้ยื่นข้อเสนอมเป็นผู้ยื่นข้อเสนอร่วมกันในฐานะเป็นผู้ร่วมค้า
- สำเนาสัญญาของการเข้าร่วมค้า
ไฟล์ข้อมูล.....ขนาดไฟล์..... จำนวนแผ่น
 - (ก) ในกรณีผู้ร่วมค้าเป็นบุคคลธรรมดา
 - บุคคลสัญชาติไทย
สำเนาบัตรประจำตัวประชาชน พร้อมปกปิดข้อมูลอ่อนไหว อาทิ เชื้อชาติ ศาสนา กรู๊ปเลือด ด้วยปากกา Blackout Marker/ Deducing Marker สีดำ หรือ ทำแถบสีดำ
ไฟล์ข้อมูล.....ขนาดไฟล์..... จำนวนแผ่น
 - บุคคลที่มีใช้สัญชาติไทย
สำเนาหนังสือเดินทาง พร้อมปกปิดข้อมูลอ่อนไหว อาทิ เชื้อชาติ ศาสนา กรู๊ปเลือด ด้วยปากกา Blackout Marker/ Deducing Marker สีดำ หรือ ทำแถบสีดำ
ไฟล์ข้อมูล.....ขนาดไฟล์..... จำนวนแผ่น
 - (ข) ในกรณีผู้ร่วมค้าเป็นนิติบุคคล
 - ห้างหุ้นส่วนสามัญหรือห้างหุ้นส่วนจำกัด
สำเนาหนังสือรับรองการจดทะเบียนนิติบุคคล
ไฟล์ข้อมูล.....ขนาดไฟล์..... จำนวนแผ่น
 - บัญชีรายชื่อหุ้นส่วนผู้จัดการ
ไฟล์ข้อมูล.....ขนาดไฟล์..... จำนวนแผ่น
 - ผู้มีอำนาจควบคุม (ถ้ามี)
 - ไม่มีผู้ควบคุม
 - มีผู้ควบคุม
ไฟล์ข้อมูล.....ขนาดไฟล์..... จำนวนแผ่น
 - บริษัทจำกัดหรือบริษัทมหาชนจำกัด
สำเนาหนังสือรับรองการจดทะเบียนนิติบุคคล
ไฟล์ข้อมูล.....ขนาดไฟล์..... จำนวนแผ่น
 - สำเนาหนังสือบริคณห์สนธิ
ไฟล์ข้อมูล.....ขนาดไฟล์..... จำนวนแผ่น
 - บัญชีรายชื่อกรรมการผู้จัดการ
ไฟล์ข้อมูล.....ขนาดไฟล์..... จำนวนแผ่น
 - บัญชีผู้ถือหุ้นรายใหญ่ (ถ้ามี)
 - ไม่มีผู้ถือหุ้นรายใหญ่
 - มีผู้ถือหุ้นรายใหญ่
ไฟล์ข้อมูล.....ขนาดไฟล์..... จำนวนแผ่น
 - ผู้มีอำนาจควบคุม (ถ้ามี)
 - ไม่มีผู้มีอำนาจควบคุม
 - มีผู้มีอำนาจควบคุม
ไฟล์ข้อมูล.....ขนาดไฟล์..... จำนวนแผ่น

4. หลักฐานเกี่ยวกับมูลค่าสุทธิของกิจการ

4.1 ในกรณีผู้ยื่นข้อเสนอเป็นนิติบุคคล

- งบแสดงฐานะการเงินที่มีการรับรองแล้ว 1 ปีสุดท้ายก่อนวันยื่นข้อเสนอ

ไฟล์ข้อมูล.....ขนาดไฟล์..... จำนวนแผ่น

4.2 ในกรณีผู้ยื่นข้อเสนอเป็นนิติบุคคล ซึ่งยังไม่มีกรารายงานงบแสดงฐานะการเงิน

- สำเนาหนังสือรับรองการจดทะเบียนนิติบุคคล และสำเนาบัญชีรายชื่อผู้ถือหุ้น (บอจ.5)

ไฟล์ข้อมูล.....ขนาดไฟล์..... จำนวนแผ่น

4.3 ในกรณีผู้ยื่นข้อเสนอเป็นบุคคลธรรมดา

- หนังสือรับรองบัญชีเงินฝากไม่เกิน 90 วัน

ไฟล์ข้อมูล.....ขนาดไฟล์..... จำนวนแผ่น

4.4 ในกรณีผู้ยื่นข้อเสนอไม่มีมูลค่าสุทธิของกิจการและทุนจดทะเบียนหรือมีแต่ไม่เพียงพอ

- สำเนาหนังสือรับรองวงเงินสินเชื่อ

ไฟล์ข้อมูล.....ขนาดไฟล์..... จำนวนแผ่น

5. เอกสารเพิ่มเติมอื่นๆ

- สำเนาบัตรประจำตัวประชาชนหรือสำเนาหนังสือเดินทาง (กรณีมิได้ถือสัญชาติไทย) ของผู้มีอำนาจกระทำการของ บริษัท (กรณีผู้มีอำนาจลงนามเอกสารต่างๆเอง) พร้อมทั้งรับรองสำเนาถูกต้อง และปกปิดข้อมูลอ่อนไหว อาทิ เชื้อชาติ ศาสนา กรุ๊ปเลือด ด้วยปากกา Blackout Marker/Deducting Marker สีดำ หรือทำแถบสีดำ

ไฟล์ข้อมูล.....ขนาดไฟล์..... จำนวนแผ่น

- สำเนาใบทะเบียนภาษีมูลค่าเพิ่ม (ภ.พ. 20) (ถ้ามี)

ไฟล์ข้อมูล.....ขนาดไฟล์..... จำนวนแผ่น

-

ไฟล์ข้อมูล.....ขนาดไฟล์..... จำนวนแผ่น

ข้าพเจ้าขอรับรองว่า เอกสารหลักฐานที่ข้าพเจ้ายื่นพร้อมการเสนอราคาทางระบบจัดซื้อจัดจ้างภาครัฐด้วยอิเล็กทรอนิกส์ ในการประกวดราคาอิเล็กทรอนิกส์ครั้งนี้ถูกต้องและเป็นความจริงทุกประการ

ลงชื่อ ผู้ยื่นข้อเสนอ

(.....)

บัญชีเอกสารส่วนที่ 2

1. แคตตาล็อกและหรือแบบรูปรายละเอียดคุณลักษณะเฉพาะ
ไฟล์ข้อมูล.....ขนาดไฟล์..... จำนวนแผ่น
2. หนังสือมอบอำนาจซึ่งปิดอากรแสตมป์ตามกฎหมายในกรณีที่ยื่นข้อเสนอมอบอำนาจให้บุคคลอื่นลงนาม
ในใบเสนอราคาแทน
ไฟล์ข้อมูล.....ขนาดไฟล์..... จำนวนแผ่น
3. หลักประกันการเสนอราคา
ไฟล์ข้อมูล.....ขนาดไฟล์..... จำนวนแผ่น
4. สำเนาใบขึ้นทะเบียนผู้ประกอบการวิสาหกิจขนาดกลางและขนาดย่อม (SMEs) (ถ้ามี)
ไฟล์ข้อมูล.....ขนาดไฟล์..... จำนวนแผ่น
5. สรุปรายละเอียดประกอบการอธิบายเอกสารตามที่หน่วยงานของรัฐกำหนดให้จัดส่งภายหลังจากวันเสนอราคา เพื่อใช้ใน
ประกอบการพิจารณา (ถ้ามี) ดังนี้
- 5.1
ไฟล์ข้อมูล.....ขนาดไฟล์..... จำนวนแผ่น
6. เอกสารเพิ่มเติมอื่นๆ
- 6.1 หนังสือรับรองและยืนยันผู้ประกอบการเสนอราคาและการให้ค้ำประกันการทุจริตในการจัดซื้อจัดจ้าง
ไฟล์ข้อมูล.....ขนาดไฟล์.....จำนวนแผ่น
- 6.2 เอกสารแสดงรายการเปรียบเทียบรายละเอียดคุณสมบัติของพนักงานและขอบเขตการให้บริการที่เสนอกับ
ที่ธนาคารกำหนด
ไฟล์ข้อมูล.....ขนาดไฟล์.....จำนวนแผ่น
- 6.3 ข้อตกลงรักษาความลับ
ไฟล์ข้อมูล.....ขนาดไฟล์.....จำนวนแผ่น
- 6.4 หนังสือรับรองการไม่เปลี่ยนแปลงรายละเอียดหรือแก้ไขข้อกำหนดที่กำหนด
ไฟล์ข้อมูล.....ขนาดไฟล์.....จำนวนแผ่น
- 6.5 สำเนาใบเสร็จรับเงินในราชการสำนักงานประกันสังคม และแบบรายการแสดงการส่งเงินสมทบของ
พนักงานที่ปฏิบัติในเดือนมิถุนายน - สิงหาคม 2567 เข้ากองทุนประกันสังคม ตามข้อ 2.13
ไฟล์ข้อมูล.....ขนาดไฟล์..... จำนวนแผ่น
- 6.6 สำเนาหนังสือรับรองผลงานของผู้ว่าจ้าง หรือสำเนาสัญญา หรือสำเนาใบสั่งจ้าง หรือเอกสารอื่นใดที่แสดงถึง
รายละเอียดของผลงานที่ถูกต้องครบถ้วนทั้งลักษณะงาน มูลค่างาน และระยะเวลาการให้บริการ ตามข้อ
2.14 พร้อมทั้งรับรองสำเนาถูกต้อง
ไฟล์ข้อมูล.....ขนาดไฟล์..... จำนวนแผ่น
- 6.7
ไฟล์ข้อมูล.....ขนาดไฟล์.....จำนวนแผ่น

ข้าพเจ้าขอรับรองว่า เอกสารหลักฐานที่ข้าพเจ้าได้ยื่นในการเสนอราคาทางระบบจัดซื้อจัดจ้างภาครัฐ
ด้วยอิเล็กทรอนิกส์ในการประกวดราคาอิเล็กทรอนิกส์ครั้งนี้ถูกต้องและเป็นความจริงทุกประการ

ลงชื่อ.....ผู้ยื่นข้อเสนอ
(.....)



หนังสือรับรองและยืนยันประกอบการเสนอราคาและการให้คำมั่นในการป้องกันการทุจริตในการจัดซื้อจัดจ้าง
การจัดจ้างผู้ให้บริการดูแลบำรุงรักษาระบบวิศวกรรมและสาธารณูปโภค อาคารเอ็กซิม

หนังสือรับรองและยืนยันประกอบการยื่นข้อเสนอ
ของบริษัท _____

ข้าพเจ้า (นาย / นาง / นางสาว) _____

ผู้รับมอบอำนาจ/ผู้มีอำนาจกระทำการแทน (บจก. / บมจ.) _____

สำนักงานตั้งอยู่เลขที่ _____

ซึ่งเป็นผู้มีสิทธิ์/ผู้มีความประสงค์จะเสนอราคาการจัดจ้างผู้ให้บริการดูแลบำรุงรักษาระบบวิศวกรรมและ
สาธารณูปโภค อาคารเอ็กซิม ตามรายละเอียด / ประกาศ / ข้อกำหนดของธนาคารเพื่อการส่งออกและนำเข้าแห่งประเทศไทย
ไทยขอรับรอง และ/หรือ ยืนยัน ดังนี้

1. เป็นผู้มีคุณสมบัติถูกต้องและครบถ้วนทุกประการ
2. รายละเอียดของการจ้างผู้ให้บริการดูแลบำรุงรักษาระบบวิศวกรรมและสาธารณูปโภค อาคารเอ็กซิม
ที่เสนอครบถ้วนและเป็นไปตามข้อกำหนด/แนวทางที่กำหนดทุกประการ
3. สนับสนุนและเคารพสิทธิของพนักงานทุกคนและผู้มีส่วนได้เสียทุกกลุ่ม ตามกฎหมาย กฎระเบียบ ข้อบังคับ
ว่าด้วยสิทธิมนุษยชน ทั้งระดับประเทศและระดับสากล โดยพนักงานทุกคน และผู้มีส่วนได้เสียทุกกลุ่มของผู้เสนอราคา
ได้รับการปฏิบัติ ปกป้อง เคารพสิทธิขั้นพื้นฐานอย่างเท่าเทียม และเป็นธรรม รวมถึงมีการปฏิบัติต่อพนักงานทุกคน
อย่างเป็นธรรม ยอมรับ และให้คุณค่าในความแตกต่าง ไม่เลือกปฏิบัติ และปฏิบัติตามกฎหมายแรงงานที่เกี่ยวข้องทุก
ประการ
4. การดำเนินธุรกิจของผู้เสนอราคามีการใช้ทรัพยากรทุกประเภทอย่างคุ้มค่า เพื่อให้ได้ประโยชน์สูงสุด และ
รับผิดชอบต่อชุมชน สังคม ไม่ก่อให้เกิดผลกระทบในเชิงลบต่อสิ่งแวดล้อม รวมทั้งปฏิบัติตามกฎหมาย กฎระเบียบ
ข้อบังคับ และข้อกำหนดด้านสิ่งแวดล้อมที่เกี่ยวข้องกับการประกอบธุรกิจของผู้เสนอราคาอย่างเคร่งครัด
5. ขอให้คำมั่นในการป้องกันการทุจริตในการจัดซื้อจัดจ้างว่าจะยอมรับและจะร่วมมือในการต่อต้านการให้หรือ
รับสินบน ตามพระราชบัญญัติประกอบรัฐธรรมนูญ ว่าด้วยการป้องกันและปราบปรามการทุจริต พ.ศ. 2561 มาตรา 176
6. จะปฏิบัติตามพระราชบัญญัติคุ้มครองข้อมูลส่วนบุคคล พ.ศ.2562 (“พ.ร.บ. คุ้มครองข้อมูลส่วนบุคคล”) ใน
ส่วนที่เกี่ยวข้องกับการเก็บรักษาความเป็นส่วนตัว การป้องกันและการคุ้มครองความปลอดภัยของข้อมูลส่วนบุคคล รวมถึง
กฎเกณฑ์ ประกาศ และคำสั่งใดๆ ที่ออกภายใต้ พ.ร.บ. คุ้มครองข้อมูลส่วนบุคคล ตลอดจนแนวปฏิบัติของคณะกรรมการ
คุ้มครองข้อมูลส่วนบุคคล
7. ยอมรับและสามารถปฏิบัติตามข้อกำหนดได้ทุกประการ

ลงชื่อ _____

(_____)

ผู้รับมอบอำนาจ / ผู้มีอำนาจกระทำการแทน

ตราประทับ (ถ้ามี)



แบบแสดงรายการเปรียบเทียบรายละเอียดและขอบเขตของงานที่ธนาคารกำหนด

การจ้างผู้ให้บริการงานบำรุงรักษาระบบวิศวกรรมและสาธารณูปโภค อาคารเอ็กซ์ิม เป็นระยะเวลา 2 ปี (ตั้งแต่วันที่ 1 มกราคม 2568 ถึงวันที่ 31 ธันวาคม 2569)

บริษัท.....

รายละเอียดและขอบเขตงานที่ธนาคารกำหนด	รายละเอียดที่เสนอ	ผลการเปรียบเทียบ		เอกสารอ้างอิง
		เป็นไปตามข้อกำหนด	ดีกว่าข้อกำหนด	
<p>ผู้ยื่นข้อเสนอจะต้องดำเนินการตามขอบเขตของงานที่กำหนดอย่างน้อย ดังต่อไปนี้</p> <p>ด้วยธนาคารเพื่อการส่งออกและนำเข้าแห่งประเทศไทย ซึ่งต่อไปนี้จะเรียกว่า “ธนาคาร” มีความประสงค์จะจัดจ้างผู้ให้บริการดูแลบำรุงรักษาระบบวิศวกรรมและสาธารณูปโภค อาคารเอ็กซ์ิม อาคารโรงอาหารและบริเวณโดยรอบอาคารเอ็กซ์ิม เพื่อให้เป็นไปตามมาตรฐานหลักวิศวกรรม รวมถึงบริการซ่อมบำรุง การดูแลบำรุงรักษาเชิงป้องกัน การจัดเก็บ-ควบคุมวัสดุอุปกรณ์คลัง การบริหารจัดการการดำเนินงาน ไฟฟ้า น้ำประปา การบำบัดน้ำเสีย ซึ่งต่อไปนี้จะเรียกว่า “การจ้างเหมาบริการ” โดยมีรายละเอียดความต้องการเงื่อนไข และข้อกำหนดต่างๆ ตามที่ระบุในเอกสารขอบเขตงาน (Term of Reference : TOR) ฉบับนี้</p> <p>ข้อมูลเบื้องต้นของอาคารเอ็กซ์ิม (เอกสารแนบท้าย 1.1 (1)) ประกอบด้วย</p> <ul style="list-style-type: none"> ● อาคารเอ็กซ์ิม พื้นที่ใช้สอยประมาณ 37,000 ตารางเมตร ● อาคารโรงอาหาร พื้นที่ใช้สอยประมาณ 480 ตารางเมตร ● ระบบสาธารณูปโภคต่างๆ <p>ขอบเขตการดำเนินงาน</p> <p>ผู้ยื่นข้อเสนอจะต้องดำเนินการตามขอบเขตของงานที่กำหนดอย่างน้อย ดังต่อไปนี้</p> <p>1. จัดให้มีผู้ปฏิบัติงานตลอดระยะเวลาการให้บริการโดยมีคุณสมบัติและจำนวนรวมทั้งสิ้น 18 คน ดังนี้</p> <p>1.1 วิศวกร จำนวน 1 คน</p> <ul style="list-style-type: none"> • เพศชาย สัญชาติไทย อายุไม่เกิน 60 ปี 				

Handwritten signature and date: 25/12/25

แบบแสดงรายการเปรียบเทียบรายละเอียดและขอบเขตของงานที่ธนาคารกำหนด

การจ้างผู้ให้บริการงานบำรุงรักษาระบบวิศวกรรมและสาธารณูปโภค อาคารเอ็กซ์ิม เป็นระยะเวลา 2 ปี (ตั้งแต่วันที่ 1 มกราคม 2568 ถึงวันที่ 31 ธันวาคม 2569)

บริษัท.....

รายละเอียดและขอบเขตงานที่ธนาคารกำหนด	รายละเอียดที่เสนอ	ผลการเปรียบเทียบ		เอกสารอ้างอิง
		เป็นไปตามข้อกำหนด	ดีกว่าข้อกำหนด	
<p>รายละเอียดและขอบเขตงานที่ธนาคารกำหนด</p> <ul style="list-style-type: none"> •วุฒิการศึกษาระดับปริญญาตรีวิศวกรรมศาสตร์ สาขาเครื่องกล หรือสาขาไฟฟ้ากำลัง และมีใบอนุญาตการประกอบวิชาชีพวิศวกรรมควบคุม (กว.) • มีประสบการณ์ในการควบคุมและดูแลบำรุงรักษาระบบวิศวกรรม และสาธารณูปโภคอาคารสูงไม่น้อยกว่า 10 ปี • มีความสามารถในการวางแผน บริหาร ควบคุมงาน และแก้ไขปัญหาเฉพาะหน้าได้ 				
<p>1.2 ผู้ช่วยวิศวกร จำนวน 3 คน</p> <ul style="list-style-type: none"> • เพศชาย สัญชาติไทย อายุไม่เกิน 60 ปี • วุฒิมัธยมศึกษา <ul style="list-style-type: none"> - ระดับปริญญาตรีวิศวกรรมศาสตร์ สาขาเครื่องกล หรือสาขาไฟฟ้ากำลัง หรือสาขาอุตสาหกรรม และมีประสบการณ์ในการดูแลบำรุงรักษาระบบวิศวกรรมและสาธารณูปโภคอาคารสูงไม่น้อยกว่า 3 ปี หรือ - ระดับประกาศนียบัตรวิชาชีพชั้นสูง (ปวส.) สาขาเครื่องกล หรือสาขาไฟฟ้ากำลัง หรือสาขาอุตสาหกรรม และมีประสบการณ์ในการดูแลบำรุงรักษาระบบวิศวกรรมและสาธารณูปโภคอาคารสูงไม่น้อยกว่า 5 ปี หรือ - ผู้มีประสบการณ์ในการดูแลบำรุงรักษาระบบวิศวกรรมและสาธารณูปโภคอาคารสูงไม่น้อยกว่า 10 ปี • มีความสามารถในการวางแผน บริหาร ควบคุมงาน และแก้ไขปัญหาเฉพาะหน้าได้ 				
<p>1.3 หัวหน้างานด้านเสตที่ศูนย์ปรณ จำนวน 1 คน</p> <ul style="list-style-type: none"> • เพศชาย สัญชาติไทย อายุไม่เกิน 45 ปี • วุฒิมัธยมศึกษา 				

แบบแสดงรายการเปรียบเทียบรายละเอียดและขอบเขตของงานที่ธนาคารกำหนด

การจ้างผู้ให้บริการงานบำรุงรักษาระบบวิศวกรรมและสาธารณูปโภค อาคารเอ็กซิม เป็นระยะเวลา 2 ปี (ตั้งแต่วันที่ 1 มกราคม 2568 ถึงวันที่ 31 ธันวาคม 2569)

บริษัท.....

รายละเอียดและขอบเขตงานที่ธนาคารกำหนด	รายละเอียดที่เสนอ	ผลการเปรียบเทียบ		เอกสารอ้างอิง
		เป็นไปตามข้อกำหนด	ดีกว่าข้อกำหนด	
รายละเอียดและขอบเขตงานที่ธนาคารกำหนด				
<ul style="list-style-type: none"> - ระดับปริญญาตรีด้านนิเทศศาสตร์ หรือสาขาที่เกี่ยวข้อง และมีประสบการณ์ในการควบคุม ดูแลงานด้านไอทีที่สมบูรณ์ ไม่น้อยกว่า 2 ปี หรือ - ผู้มีประสบการณ์ในด้านไอทีที่สมบูรณ์ ไม่น้อยกว่า 4 ปี • มีความรู้เกี่ยวกับการ Live Streaming / Broadcast / องค์กรประกอบภาพ • สามารถใช้โปรแกรม Microsoft Office พื้นฐานได้ • มีความสามารถในการวางแผน บริหาร ควบคุมงาน และแก้ไขปัญหาเฉพาะหน้าได้ดี 				
1.4 ช่างเทคนิคด้านไอทีที่สมบูรณ์ จำนวน 3 คน <ul style="list-style-type: none"> • เพศชาย สัญชาติไทย อายุไม่เกิน 45 ปี • วุฒิมัธยมศึกษา - ระดับปริญญาตรีวิชาชีพชั้นสูง (ปวส.) หรือระดับประกาศนียบัตรวิชาชีพ (ปวช.) สาขาไฟฟ้ากำลัง หรืออิเล็กทรอนิกส์ และมีประสบการณ์ในการควบคุม ดูแลงานด้านไอทีที่สมบูรณ์ไม่น้อยกว่า 1 ปี หรือ - ผู้มีประสบการณ์ในด้านไอทีที่สมบูรณ์ ไม่น้อยกว่า 3 ปี • สามารถใช้โปรแกรม Microsoft Office พื้นฐานได้ 				
1.5 ช่างเทคนิค จำนวน 7 คน และช่างซ่อมเฟอร์นิเจอร์ จำนวน 2 คน <ul style="list-style-type: none"> • เพศชาย สัญชาติไทย อายุไม่เกิน 50 ปี • วุฒิมัธยมศึกษา 				

แบบแสดงรายการเปรียบเทียบรายละเอียดและขอบเขตของงานที่ธนาคารกำหนด

การจ้างผู้ให้บริการงานบำรุงรักษาการปฏิบัติงานและสาธารณูปโภค อาคารเอ็กซ์ิม เป็นระยะเวลา 2 ปี (ตั้งแต่วันที่ 1 มกราคม 2568 ถึงวันที่ 31 ธันวาคม 2569)

บริษัท.....

รายละเอียดและขอบเขตงานที่ธนาคารกำหนด	รายละเอียดที่เสนอ	ผลการเปรียบเทียบ		เอกสารอ้างอิง
		เป็นไปตามข้อกำหนด	ดีกว่าข้อกำหนด	
รายละเอียดและขอบเขตงานที่ธนาคารกำหนด	ระดับประกาศนียบัตรวิชาชีพชั้นสูง (ปวส.) หรือระดับประกาศนียบัตรวิชาชีพ (ปวช.) สาขาเครื่องกล หรือไฟฟ้ากำลัง หรืออิเล็กทรอนิกส์ หรือสาขาอุตสาหกรรม หรือสาขาที่เกี่ยวข้อง โดยต้องมีประสบการณ์ในงานซ่อมบำรุงระบบปรับอากาศและสาธารณูปโภค หรือเพอร์เนเจอร์ (ตามแต่ละกรณี) ไม่น้อยกว่า 1 ปี หรือ			
1.6 พนักงานธุรการ จำนวน 1 คน	<ul style="list-style-type: none"> สัญชาติไทย อายุไม่เกิน 35 ปี วุฒิการศึกษาระดับประกาศนียบัตรวิชาชีพชั้นสูง (ปวส.) หรือระดับประกาศนียบัตรวิชาชีพ (ปวช.) และมีประสบการณ์ด้านธุรการ ไม่น้อยกว่า 1 ปี สามารถใช้โปรแกรมคอมพิวเตอร์พื้นฐาน สำหรับการปฏิบัติงานด้านธุรการได้ดี 			
	<p>ทั้งนี้ นอกเหนือจากการมีคุณสมบัติดังกล่าวข้างต้น พนักงานของผู้รับจ้างทุกตำแหน่งจะต้องมีคุณสมบัติ ดังนี้</p> <ul style="list-style-type: none"> สามารถปฏิบัติงานในวันหยุด และนอกเวลาทำการของธนาคารได้ มีทักษะในการดำเนินการสื่อสารดี มีอัธยาศัยและมนุษยสัมพันธ์ดี ไม่มีประวัติอาชญากรรม ไม่เป็นผู้เคยได้รับโทษจำคุก โดยคำพิพากษาถึงที่สุดให้จำคุก เพราะการกระทำความผิดทางอาญา เว้นแต่เป็นโทษสำหรับความผิดที่ได้กระทำโดยประมาทหรือความผิดลหุโทษ หรือพ้นโทษ หรือพ้นระยะเวลาล่องโทษหรือรอการกำหนดโทษ แล้วแต่กรณี เกิน 5 ปี หรือตามที่คณะกรรมการตรวจรับพัสดุเห็นสมควร มีสุขภาพดี แข็งแรง ไม่เป็นโรคติดต่อร้ายแรง หรือเป็นโรคที่สังคมรังเกียจ ไม่เป็นผู้ติดยาเสพติดให้โทษ ไม่เป็นผู้หมกมุ่นในการพนัน 			

Red A

แบบแสดงรายการเปรียบเทียบรายละเอียดและขอบเขตของงานที่ธนาคารกำหนด

การจ้างผู้ให้บริการงานบำรุงรักษาระบบวิศวกรรมและสาธารณูปโภค อาคารเอ็กซิม เป็นระยะเวลา 2 ปี (ตั้งแต่วันที่ 1 มกราคม 2568 ถึงวันที่ 31 ธันวาคม 2569)

บริษัท.....

รายละเอียดและขอบเขตงานที่ธนาคารกำหนด	รายละเอียดที่เสนอ	ผลการเปรียบเทียบ		เอกสารอ้างอิง
		เป็นไปตามข้อกำหนด	ดีกว่าข้อกำหนด	
<ul style="list-style-type: none"> • ไม่เป็นผู้ผูกพร่องในสิทธิธรรมอันดีจนเป็นที่รังเกียจของสังคม • ไม่เป็นผู้มีกายภาพพลภาพ จนไม่สามารถปฏิบัติหน้าที่ได้ ได้รับความสามารถ หรือจิตพิ้นเพื่อน ไม่สมประกอบ 				
2. การจ่ายค่าจ้างให้กับพนักงานของผู้รับจ้าง				
2.1 ผู้รับจ้างจะต้องจ่ายค่าจ้าง และค่าล่วงเวลา (หากมี) ให้กับพนักงานที่ปฏิบัติงานให้กับธนาคาร (ก่อนหักค่าประกันสังคมตามกฎหมายแรงงาน) เป็นรายเดือน อย่างน้อยดังนี้				
(ก) <u>ค่าจ้าง</u>				
ตำแหน่ง	จำนวน (คน)	ค่าจ้าง / คน / เดือน (บาท)		
1. วิศวกร	1	41,000		
2. ผู้ช่วยวิศวกร	3	28,400		
3. หัวหน้างานด้านโสตทัศนูปกรณ์	1	23,000		
4. ช่างเทคนิคด้านโสตทัศนูปกรณ์	3	21,000		
5. ช่างเทคนิค	7	18,900		
6. ช่างซ่อมเฟอร์นิเจอร์	2	18,900		
7. พนักงานธุรการ	1	16,000		

แบบแสดงรายการเปรียบเทียบรายละเอียดและขอบเขตของงานที่ธนาคารกำหนด

การจ้างผู้ให้บริการงานบำรุงรักษาภูมิทัศน์อาคารอเนกประสงค์ อาคารเอ็กซ์ิม เป็นระยะเวลา 2 ปี (ตั้งแต่วันที่ 1 มกราคม 2568 ถึงวันที่ 31 ธันวาคม 2569)

บริษัท.....

รายละเอียดและขอบเขตงานที่ธนาคารกำหนด	รายละเอียดที่เสนอ	ผลการเปรียบเทียบ		เอกสารอ้างอิง																	
		เป็นไปตามข้อกำหนด	ดีกว่าข้อกำหนด																		
<p>(ข) ค่าล่วงเวลา</p> <p>กรณีพนักงานของผู้รับจ้างปฏิบัติงานตามคำสั่งของธนาคารนอกเหนือวันเวลาที่กำหนดในข้อ 3. หรือนอกเหนือจากวันเวลาที่ธนาคารได้กำหนดใหม่ ธนาคารตกลงชำระค่าล่วงเวลาให้ผู้รับจ้าง และผู้รับจ้างต้องจ่ายให้กับพนักงานที่ปฏิบัติงานให้กับธนาคาร ดังนี้</p> <table border="1"> <thead> <tr> <th rowspan="2">รายละเอียด</th> <th rowspan="2">วิศวกร</th> <th colspan="3">ค่าล่วงเวลา / คน / ชั่วโมง (บาท) (ยังไม่รวมภาษีมูลค่าเพิ่ม)</th> <th rowspan="2">พนักงานธุรการ</th> </tr> <tr> <th>ผู้ช่วยวิศวกร</th> <th>หัวหน้างานด้านโสตทัศนอุปกรณ์</th> <th>ช่างเทคนิคด้านโสตทัศนอุปกรณ์</th> <th>ช่างเทคนิคและช่างซ่อมเพอร์นิเจอร์</th> </tr> </thead> <tbody> <tr> <td>1. ค่าล่วงเวลาในวันทำงานปกติ (ธนาคารจะไม่นำช่วงเวลาก่อนเริ่มปฏิบัติงานตามปกติของพนักงาน 20 นาที และหลังสิ้นสุดการปฏิบัติงานตามปกติของพนักงาน 20 นาที มาคำนวณค่าล่วงเวลาให้)</td> <td>256.25</td> <td>177.50</td> <td>143.75</td> <td>131.25</td> <td>118.13</td> <td>100.00</td> </tr> </tbody> </table>	รายละเอียด	วิศวกร	ค่าล่วงเวลา / คน / ชั่วโมง (บาท) (ยังไม่รวมภาษีมูลค่าเพิ่ม)			พนักงานธุรการ	ผู้ช่วยวิศวกร	หัวหน้างานด้านโสตทัศนอุปกรณ์	ช่างเทคนิคด้านโสตทัศนอุปกรณ์	ช่างเทคนิคและช่างซ่อมเพอร์นิเจอร์	1. ค่าล่วงเวลาในวันทำงานปกติ (ธนาคารจะไม่นำช่วงเวลาก่อนเริ่มปฏิบัติงานตามปกติของพนักงาน 20 นาที และหลังสิ้นสุดการปฏิบัติงานตามปกติของพนักงาน 20 นาที มาคำนวณค่าล่วงเวลาให้)	256.25	177.50	143.75	131.25	118.13	100.00				
รายละเอียด			วิศวกร	ค่าล่วงเวลา / คน / ชั่วโมง (บาท) (ยังไม่รวมภาษีมูลค่าเพิ่ม)			พนักงานธุรการ														
	ผู้ช่วยวิศวกร	หัวหน้างานด้านโสตทัศนอุปกรณ์		ช่างเทคนิคด้านโสตทัศนอุปกรณ์	ช่างเทคนิคและช่างซ่อมเพอร์นิเจอร์																
1. ค่าล่วงเวลาในวันทำงานปกติ (ธนาคารจะไม่นำช่วงเวลาก่อนเริ่มปฏิบัติงานตามปกติของพนักงาน 20 นาที และหลังสิ้นสุดการปฏิบัติงานตามปกติของพนักงาน 20 นาที มาคำนวณค่าล่วงเวลาให้)	256.25	177.50	143.75	131.25	118.13	100.00															

แบบแสดงรายการเปรียบเทียบรายละเอียดและขอบเขตของงานที่ธนาคารกำหนด

การจ้างผู้ให้บริการงานบำรุงรักษาระบบวิศวกรรมและสาธารณูปโภค อาคารเอ็กซ์ิม เป็นระยะเวลา 2 ปี (ตั้งแต่วันที่ 1 มกราคม 2568 ถึงวันที่ 31 ธันวาคม 2569)

บริษัท.....

รายละเอียดและขอบเขตงานที่ธนาคารกำหนด	รายละเอียดที่เสนอ	ผลการเปรียบเทียบ			เอกสารอ้างอิง	
		เป็นไปตามข้อกำหนด	ดีกว่าข้อกำหนด	ข้อกำหนด		
2. ค่าทำงานในวันหยุด สำหรับช่วงเวลากงกต (โดยหักเลิกหัก 1 ชั่วโมง)	170.83	118.33	95.83	87.50	78.75	66.67
3. ค่าล่วงเวลาในวันหยุด (ธนาคารจะไม่นำช่วงเวลาก่อนเริ่มปฏิบัติงานตามปกติของพนักงาน 20 นาที และหลังสิ้นสุดการปฏิบัติงานตามปกติของพนักงาน 20 นาที มาคำนวณค่าล่วงเวลาให้)	512.50	355.00	287.50	262.50	236.25	200.00
<p>ทั้งนี้ ในกรณีที่เกิดข้อสงสัยหรือสภาพของงานต้องทำอย่างต่อเนื่องไปจนกว่าจะแล้วเสร็จ ถ้าหยุดจะเสียหายแก่งานหรือเป็นงานฉุกเฉินที่เกิดขึ้นโดยไม่อาจคาดหมายได้ล่วงหน้าและงานนั้นต้องทำให้เสร็จสิ้นในพื้นที่ ธนาคารอาจพิจารณาให้ลูกจ้างทำงานล่วงเวลา</p>						

Handwritten signature and initials.

แบบแสดงรายการเปรียบเทียบรายละเอียดและขอบเขตของงานที่ธนาคารกำหนด

การจ้างผู้ให้บริการงานบำรุงรักษาระบบวิศวกรรมและสาธารณูปโภค อาคารเอ็กซ์ิม เป็นระยะเวลา 2 ปี (ตั้งแต่วันที่ 1 มกราคม 2568 ถึงวันที่ 31 ธันวาคม 2569)

บริษัท.....

รายละเอียดและขอบเขตงานที่ธนาคารกำหนด	รายละเอียดที่เสนอ	ผลการเปรียบเทียบ		เอกสารอ้างอิง
		เป็นไปตามข้อกำหนด	ดีกว่าข้อกำหนด	
รายละเอียดและขอบเขตงานที่ธนาคารกำหนด				
ต่อเนื่องโดยไม่หยุดพักในช่วงเวลาก่อนเริ่มปฏิบัติงานตามปกติหรือหลังสิ้นสุดเวลาการปฏิบัติงานตามปกติของพนักงาน 20 นาทีแล้วแต่กรณี และจะจ่ายค่าล่วงเวลานับตั้งแต่เริ่มปฏิบัติงาน โดยได้รับความยินยอมจากลูกจ้างก่อนเป็นคร่าวๆ ไป				
2.2 ผู้รับจ้างจะต้องเป็นผู้รับภาระค่าธรรมเนียมใดๆ และ/หรือค่าบริการอื่นๆ ที่เกี่ยวข้องกับการจ่ายค่าจ้าง และค่าล่วงเวลา (หากมี) ทั้งนี้ ไม่น้อยกว่าอัตราค่าจ้าง และค่าล่วงเวลา (หากมี) ตามที่ธนาคารกำหนด				
2.3 การคำนวณค่าล่วงเวลาดังกล่าวข้างต้น ให้ปฏิบัติดังนี้ 2.3.1 ปฏิบัติงานเกิน 15 นาที แต่ไม่เกิน 45 นาที ให้นับเป็นครึ่งชั่วโมง 2.3.2 ปฏิบัติงานเกิน 45 นาที ให้นับเป็น 1 ชั่วโมง				
2.4 การจ่ายค่าจ้าง และค่าล่วงเวลา (ถ้ามี) ตามข้อ 2.1 ผู้รับจ้างจะต้องจ่ายให้กับพนักงานที่ปฏิบัติงานให้กับธนาคารภายในวันสุดท้ายของทุกเดือน หากวันสุดท้ายของเดือนตรงกับวันหยุดทำการของธนาคาร (วันเสาร์ - อาทิตย์ และวันหยุดตามประกาศของธนาคาร) ให้จ่ายก่อนวันหยุดทำการของธนาคาร				
2.5 กรณีที่มีค่าล่วงเวลาเกิดขึ้น ผู้รับจ้างต้องจัดทำรายละเอียดการคำนวณค่าล่วงเวลาเป็นรายบุคคลพร้อมทั้งสรุปให้ถูกต้องครบถ้วนและนำเสนอส่งให้ธนาคารพิจารณา ภายในเดือนถัดจากเดือนที่มีค่าล่วงเวลาเกิดขึ้น				
2.6 กรณีธนาคารได้ชำระค่าจ้างและค่าล่วงเวลา (ถ้ามี) ให้กับผู้รับจ้างเป็นที่เรียบร้อยแล้ว หากภายหลังพบว่าไม่ถูกต้อง ผู้รับจ้างไม่มีสิทธิ์เรียกร้องค่าใช้จ่ายจากธนาคารเพิ่มเติม				
2.7 หากธนาคารมีความประสงค์ขอตรวจรายการจ่ายค่าจ้างและค่าล่วงเวลาที่ผู้รับจ้างจ่ายให้กับพนักงาน ผู้รับจ้างจะต้องจัดส่งรายงานให้กับธนาคารภายในระยะเวลา 7 วันทำการ นับแต่วันที่ได้รับแจ้งจากธนาคาร				

แบบแสดงรายการเปรียบเทียบรายละเอียดและขอบเขตของงานที่ธนาคารกำหนด

การจ้างผู้ให้บริการงานบำรุงรักษาระบบวิศวกรรมและสาธารณูปโภค อาคารเอ็กซิม เป็นระยะเวลา 2 ปี (ตั้งแต่วันที่ 1 มกราคม 2568 ถึงวันที่ 31 ธันวาคม 2569)

บริษัท.....

รายละเอียดและขอบเขตงานที่ธนาคารกำหนด		รายละเอียดที่เสนอ	ผลการเปรียบเทียบ		เอกสารอ้างอิง
			เป็นไปตามข้อกำหนด	ดีกว่าข้อกำหนด	
3. วัน / เวลา การปฏิบัติงาน และจำนวนพนักงาน					
ผู้รับจ้างจะต้องจัดส่งพนักงานเข้าปฏิบัติงานตามจำนวนที่ระบุในข้อ 1. และจัดสรรให้มาปฏิบัติงานตามรายละเอียดที่กำหนด ดังนี้					
ลำดับ	ตำแหน่งพนักงาน	วันปฏิบัติงาน (จำนวนคน)			เวลา
		วันทำการ	วันเสาร์	วันอาทิตย์/ วันหยุดนักขัตฤกษ์	
1	วิศวกร	1	1	-	08.30 - 17.30 น.
2	ผู้ช่วยวิศวกร	1	1	1	06.00 - 15.00 น.
		1	1	1	14.00 - 23.00 น.
3	หัวหน้างานด้าน โสตทัศนอุปกรณ์	1	-	-	08.00 - 17.00 น.
4	ช่างเทคนิคด้าน โสตทัศนอุปกรณ์	3	-	-	08.00 - 17.00 น.
5	ช่างเทคนิค	3	3	3	08.00 - 17.00 น.
		1	1	1	14.00 - 23.00 น.
		2	2	2	23.00 - 08.00 น.
6	ช่างซ่อมเฟอร์นิเจอร์	2	2	-	08.30 - 17.30 น.
7	พนักงานธุรการ	1	-	-	08.30 - 17.30 น.

[Signature]

แบบแสดงรายการเปรียบเทียบรายละเอียดและขอบเขตของงานที่ธนาคารกำหนด

การจ้างผู้ให้บริการงานบำรุงรักษาวิศวกรรมและสถาปัตยกรรม เป็นระยะเวลา 2 ปี (ตั้งแต่วันที่ 1 มกราคม 2568 ถึงวันที่ 31 ธันวาคม 2569)

บริษัท.....

รายละเอียดของขอบเขตงานที่ธนาคารกำหนด	รายละเอียดที่เสนอ	ผลการเปรียบเทียบ		เอกสารอ้างอิง
		เป็นไปตามข้อกำหนด	ดีกว่าข้อกำหนด	
<p>กรณีมีความจำเป็นอันเนื่องมาจากการแพร่ระบาดของโรคติดต่ออันตราย หรือสถานการณ์ใดที่เป็นอุปสรรคหรือความเสียหายต่อการปฏิบัติงานของพนักงานธนาคาร หรือเพื่อประโยชน์อื่นใดของธนาคาร ธนาคารมีสิทธิที่จะเปลี่ยนแปลงรายละเอียดที่กำหนดตามตารางข้างต้นได้ โดยผู้รับจ้างจะต้องดำเนินการแจ้งให้ทราบโดยทันทีและให้ถือเป็นวันเวลาปฏิบัติงานตามปกติและไม่ต้องชำระค่าล่วงเวลาตามที่กำหนดในข้อ 2. และข้อ 3.</p> <p>ทั้งนี้ ผู้รับจ้างต้องจัดทำแผนการปฏิบัติงานให้ครอบคลุมวัน / เวลา ซึ่งผู้ปฏิบัติงาน ผู้หยุดงานของแต่ละตำแหน่งตามที่กำหนด เป็นรายเดือน ให้ธนาคารพิจารณาเห็นชอบล่วงหน้าอย่างน้อย 2 สัปดาห์ก่อนวันเริ่มต้นการปฏิบัติงานในแต่ละเดือน ทั้งนี้ธนาคารมีสิทธิที่จะกำหนด หรือเปลี่ยนแปลงรายชื่อ วันเวลาปฏิบัติงานได้ตามที่เห็นสมควร</p> <p>ทั้งนี้ ผู้รับจ้างจะไม่ดำเนินการให้พนักงานของผู้รับจ้างปฏิบัติงานติดต่อกันกว่า 1 (หนึ่ง) ผลัด เว้นแต่ ธนาคารให้ความยินยอมล่วงหน้าแก่ผู้รับจ้างให้ดำเนินการดังกล่าว</p> <p>ผู้รับจ้างต้องจัดให้พนักงานของผู้รับจ้างได้รับสิทธิในการลาหยุดพักผ่อนประจำปี รวมถึงสิทธิในการลาป่วย หรือสิทธิในการหยุดงานอื่นใด ให้เป็นไปตามกฎหมายที่เกี่ยวข้องกำหนด โดยต้องไม่นำกฎระเบียบ หลักเกณฑ์ของบริษัทมาบังคับใช้กับพนักงานของผู้รับจ้างที่ปฏิบัติงานให้กับธนาคาร</p>				
4. ขอบเขตงานที่พนักงานของผู้รับจ้างต้องดำเนินการ				
ผู้รับจ้างมีหน้าที่ต้องปฏิบัติตามหรือควบคุมดูแลให้พนักงานของผู้รับจ้างปฏิบัติตามขอบเขตงาน อย่างน้อยดังต่อไปนี้				
<p>4.1 ตรวจสอบ ควบคุม ดูแลการทำงานของบริษัทฯ ต่างๆ ของธนาคาร เช่น</p> <ul style="list-style-type: none"> • ลิฟต์ • เครื่องกำเนิดไฟฟ้า 				

แบบแสดงรายการเปรียบเทียบรายละเอียดและขอบเขตของงานที่ธนาคารกำหนด

การจ้างผู้ให้บริการงานบำรุงรักษาระบบวิศวกรรมและสาธารณูปโภค อาคารเอ็กซ์ิม เป็นระยะเวลา 2 ปี (ตั้งแต่วันที่ 1 มกราคม 2568 ถึงวันที่ 31 ธันวาคม 2569)

บริษัท.....

รายละเอียดและขอบเขตงานที่ธนาคารกำหนด	รายละเอียดที่เสนอ	ผลการเปรียบเทียบ		เอกสารอ้างอิง
		เป็นไปตามข้อกำหนด	ดีกว่าข้อกำหนด	
<ul style="list-style-type: none"> • เครื่องยนต์ปั๊มดับเพลิง • Chiller • Air Cool Chiller • Air VRV • Site Preparation ห้องคอมพิวเตอร์ • ตู้ PABX และระบบ Call Center • เครื่องสำรองกระแสไฟฟ้า (UPS) • กระเช้าไฟฟ้า (Gondola) • เครื่องฟอกอากาศ • เครื่องออกกำลังกาย • ระบบเสียงตามสาย • ระบบอื่นๆ ที่ธนาคารแจ้งให้ทราบ 				
<p>4.2 ดำเนินการซ่อมแซมงานตามใบรายการแจ้งซ่อมหรือตามที่ได้รับมอบหมาย รวมถึงการตรวจเช็คสภาพการใช้งาน ทดสอบการทำงาน รายงานผลพร้อมทั้งเสนอแนะแนวทางการแก้ปัญหา อุปสรรคและวิธีการแก้ไขระบบต่างๆ ตามแผนงานบำรุงรักษาเชิงป้องกันที่ผู้รับจ้างจัดทำและนำเสนอให้กับธนาคาร เช่น</p> <ul style="list-style-type: none"> • ระบบไฟฟ้ากำลัง • ระบบไฟฟ้าอยู่ในแต่ละชั้น 				



แบบแสดงรายการเปรียบเทียบรายละเอียดและขอบเขตของงานที่ธนาคารกำหนด

การจ้างผู้ให้บริการงานบำรุงรักษาระบบวิศวกรรมและสาธารณูปโภค อาคารเอ็กซ์ิม เป็นระยะเวลา 2 ปี (ตั้งแต่วันที่ 1 มกราคม 2568 ถึงวันที่ 31 ธันวาคม 2569)

บริษัท.....

รายละเอียดและขอบเขตงานที่ธนาคารกำหนด	รายละเอียดที่เสนอ	ผลการเปรียบเทียบ		เอกสารอ้างอิง
		เป็นไปตามข้อกำหนด	ดีกว่าข้อกำหนด	
รายละเอียดและขอบเขตงานที่ธนาคารกำหนด				
<ul style="list-style-type: none">ระบบไฟฟ้าแสงสว่างและเต้ารับไฟฟ้าระบบ Central Emergency, Emergency Light และ EXIT Lightระบบโทรศัพท์ / สื่อสารระบบโสตทัศนูปกรณ์ระบบประปาและสุขาภิบาลระบบดับเพลิง อุปกรณ์ถังดับเพลิงระบบรับอากาศระบบระบายอากาศระบบการผลิตไฟฟ้าจากพลังงานแสงอาทิตย์ระบบอัตโนมัติอาคารบังคับตนไฟระบบตรวจจับและส่งสัญญาณเตือนอัคคีภัย (Fire Alarm)ระบบประตูอัตโนมัติ (Auto Door)ระบบบำบัดน้ำเสียรายน้ำชั้น 25ระบบกรองน้ำ ROระบบบำบัดน้ำเสีย (Waste Water Treatment)				
4.3 ประสานงาน ดำเนินการติดตั้ง ควบคุม และดูแลอุปกรณ์โสตทัศนูปกรณ์ ให้พร้อมใช้งานอยู่เสมอ				

แบบแสดงรายการเปรียบเทียบรายละเอียดและขอบเขตของงานที่ธนาคารกำหนด

การจ้างผู้ให้บริการงานบำรุงรักษาแบบวิศวกรรมและสถาณูปโภค อาคารเอ็กซ์ิม เป็นระยะเวลา 2 ปี (ตั้งแต่วันที่ 1 มกราคม 2568 ถึงวันที่ 31 ธันวาคม 2569)

บริษัท.....

รายละเอียดและขอบเขตงานที่ธนาคารกำหนด	รายละเอียดที่เสนอ	ผลการเปรียบเทียบ		เอกสารอ้างอิง
		เป็นไปตามข้อกำหนด	ดีกว่าข้อกำหนด	
รายละเอียดและขอบเขตงานที่ธนาคารกำหนด				
4.4 ควบคุม ดูแลการเข้ามาปฏิบัติงานของผู้รับจ้าง/ผู้ให้บริการภายนอกที่ได้รับแจ้งจากรายงานผลการปฏิบัติงาน				
4.5 การปรับปรุงพื้นที่ทำงาน เช่น <ul style="list-style-type: none"> • การย้ายและติดตั้งเพอร์นิเจอร์และแผ่นกันพื้นที่น่าสนใจรูป (Partition) • การติดตั้งระบบไฟฟ้า – สื่อสาร และสายสัญญาณต่างๆ ที่เกี่ยวข้องภายในพื้นที่ 				
4.6 ดำเนินการปรับปรุงและซ่อมแซมเฟอร์นิเจอร์ อุปกรณ์เครื่องใช้สำนักงานที่ชำรุด และงานเบ็ดเตล็ดต่างๆ เช่น <ul style="list-style-type: none"> • ตู้ โต๊ะ เก้าอี้ แผ่นกันพื้นที่น่าสนใจรูป (Partition) • เครื่องกรองน้ำ เครื่องครัว • พ้น ผนัง ผ้าเพดาน • สายน้ำดี สายชำระ ฟลัชวาล์ว ชักโครก และสุขภัณฑ์ในห้องน้ำ • งานเชื่อมโลหะต่างๆ • วาล์วน้ำ • มอเตอร์ขนาดเล็ก • พัฒลมุดอากาศ พัฒลมทำความเย็น พัฒลมระบายอากาศ • ม่านปรับแสง • ไซค์ มีอจับ กลอนประตู 				

แบบแสดงรายการเปรียบเทียบรายละเอียดและขอบเขตของงานที่ธนาคารกำหนด

การจ้างผู้ให้บริการงานบำรุงรักษาระบบวิศวกรรมและสาธารณูปโภค อาคารเอ็กซ์ิม เป็นระยะเวลา 2 ปี (ตั้งแต่วันที่ 1 มกราคม 2568 ถึงวันที่ 31 ธันวาคม 2569)

บริษัท.....

รายละเอียดที่เสนอ	ผลการเปรียบเทียบ		เอกสารอ้างอิง
	เป็นไปตามข้อกำหนด	ดีกว่าข้อกำหนด	
<p>รายละเอียดและขอบเขตงานที่ธนาคารกำหนด</p> <p>4.7 บันทึกและจัดทำรายงานค่าพลังงานของอุปกรณ์ต่างๆ ที่ใช้งานในแต่ละวันให้ธนาคารทราบ ดังนี้</p> <ul style="list-style-type: none"> • มิเตอร์ของการไฟฟ้านครหลวง (TOD METER) รวมทั้งมิเตอร์ไฟฟ้าย่อยประจำอาคาร - บันทึกและรายงานค่าความต้องการกำลังไฟฟ้าสูงสุด (Peak Demand) และค่าพลังงานไฟฟ้าที่ใช้ทั้งในช่วง On Peak Partial Peak และ Off Peak พร้อมทั้งจัดทำสรุปการใช้พลังงาน และวิเคราะห์ผล เป็นรายเดือนให้ธนาคารทราบ • มิเตอร์ของตู้เมนไฟฟ้าของอาคาร (Main Distribution Board หรือ MDB) <ul style="list-style-type: none"> - ค่าพลังงานไฟฟ้า - ค่ากระแสไฟฟ้า แรงดันไฟฟ้า กำลังไฟฟ้า ตัวประกอบกำลังไฟฟ้า ความถี่ - จัดทำสรุปการใช้พลังงาน และวิเคราะห์ผลเป็นรายเดือนให้ธนาคารทราบ • มิเตอร์ของตู้เมนไฟฟ้าของระบบปรับอากาศ (Chiller Plant) <ul style="list-style-type: none"> - ค่าพลังงานไฟฟ้า - ค่ากระแสไฟฟ้า แรงดันไฟฟ้า กำลังไฟฟ้า ตัวประกอบกำลังไฟฟ้า ความถี่ - ค่าอุณหภูมิน้ำเย็นด้านเข้า และ ด้านออก (T in, T out) - ค่าแรงดันของน้ำเย็นด้านเข้า และ ด้านออก (P in, P out) - ค่าเบรชเซ็นเซอร์การทำงานของคอมเพรสเซอร์ แต่ละ Step ของเครื่องทำความเย็น (% Comp.) - ค่าอุณหภูมิของอากาศภายนอกของเครื่องทำความเย็น (T Ambient) - จัดทำสรุปการใช้พลังงาน และวิเคราะห์ผลเป็นรายเดือนให้ธนาคารทราบ <p>4.8 ควบคุม ดูแล ระบบบำบัดน้ำเสีย ดังนี้</p> <ul style="list-style-type: none"> • ดูแลบำรุงรักษาระบบบำบัดน้ำเสียพร้อมจดบันทึกการทำงานของเครื่องจักร 			

Handwritten signature

แบบแสดงรายการเปรียบเทียบรายละเอียดและขอบเขตของงานที่ธนาคารกำหนด

การจ้างผู้ให้บริการงานบำรุงรักษาระบบวิศวกรรมและสาธารณูปโภค อาคารเอ็กซ์ิม เป็นระยะเวลา 2 ปี (ตั้งแต่วันที่ 1 มกราคม 2568 ถึงวันที่ 31 ธันวาคม 2569)

บริษัท.....

รายละเอียดและขอบเขตงานที่ธนาคารกำหนด	รายละเอียดที่เสนอ	ผลการเปรียบเทียบ		เอกสารอ้างอิง
		เป็นไปตามข้อกำหนด	ดีกว่าข้อกำหนด	
รายละเอียดและขอบเขตงานที่ธนาคารกำหนด				
<ul style="list-style-type: none"> • บันทึกข้อมูลการทำงานของระบบบำบัดน้ำเสีย ตามแบบ ทส.1 และ ทส.2 				
4.9 บันทึกปริมาณการใช้น้ำประปาของอาคาร รวมทั้งมิเตอร์ย่อยประจำอาคาร				
4.10 บันทึกปริมาณการนำน้ำเสียที่ผ่านการบำบัดกลับมาใช้งานให้เป็นประโยชน์				
4.11 จัดทำแผนงานและแผนปฏิบัติการบำรุงรักษา อย่างน้อยต้องครอบคลุมงานด้านต่างๆ ดังนี้ <ul style="list-style-type: none"> • การตรวจเช็คสภาพของอุปกรณ์ • การทดสอบประสิทธิภาพของอุปกรณ์ • การเปลี่ยนวัสดุ-อุปกรณ์ตามอายุการใช้งาน • บันทึกข้อมูลการซ่อมแซม 				
4.12 ปฏิบัติงานในการซ่อมแซมหรือแก้ไขอุปกรณ์ตามรายการแจ้งซ่อม โดยมีขั้นตอนดังนี้ <ul style="list-style-type: none"> • ตรวจสอบรายการแจ้งซ่อมในระบบรายการในแต่ละวัน • จัดลำดับการซ่อมในแต่ละวัน • แจ้งรายการวัสดุ-อุปกรณ์ที่ต้องเปลี่ยนให้เจ้าหน้าที่ของธนาคารทราบ 				
4.13 ควบคุม ดูแล และวางแผน การเบิกจ่ายวัสดุ-อุปกรณ์สำหรับการซ่อมบำรุง ให้เพียงพอกับงานซ่อมบำรุงที่ เกิดขึ้นโดยแจ้งรายการ ปริมาณ และคุณภาพให้ธนาคารพิจารณาดำเนินการ				
4.14 ตรวจสอบแบบงานตกแต่งภายในและงานระบบของผู้เช่าอาคารเอ็กซ์ิม ทิ้งก่อนและหลังการตกแต่งพื้นที่ รวมถึงการส่งมอบพื้นที่เช่าและคืนพื้นที่เช่า				
4.15 ให้การสนับสนุนและเข้าร่วมในการซ่อมการป้องกันและระงับอัคคีภัย การซ่อมอพยพหนีไฟ ตามแผนงานของธนาคาร				

แบบแสดงรายการเปรียบเทียบรายละเอียดและขอบเขตของงานที่ธนาคารกำหนด

การจ้างผู้ให้บริการงานบำรุงรักษากระบวนการบัญชีและสารสนเทศของงานที่ธนาคารกำหนด 2 ปี (ตั้งแต่วันที่ 1 มกราคม 2568 ถึงวันที่ 31 ธันวาคม 2569)

บริษัท.....

รายละเอียดและขอบเขตงานที่ธนาคารกำหนด	รายละเอียดที่เสนอ	ผลการเปรียบเทียบ		เอกสารอ้างอิง
		เป็นไปตามข้อกำหนด	ดีกว่าข้อกำหนด	
รายละเอียดและขอบเขตงานที่ธนาคารกำหนด				
<ul style="list-style-type: none"> จัดพนักงานเข้าร่วมทดสอบการป้องกันและระงับอัคคีภัย การซ่อมอพยพหนีไฟ สรุปปัญหา อุปสรรค และวิธีการแก้ไข 				
5. ขอบเขตและความรับผิดชอบของผู้รับจ้าง				
5.1 จัดส่งบุคลากรที่มีคุณสมบัติครบถ้วนและตามจำนวนที่กำหนดพร้อมให้ความรู้ความสามารถพร้อมที่จะปฏิบัติงานตามขอบเขตของงานที่กำหนดให้กับธนาคาร				
5.2 จัดทำแฟ้มประวัติของพนักงานพร้อมรับรองสำเนาถูกต้องให้ธนาคารในรูปแบบเอกสาร จำนวน 1 แฟ้ม และรูปแบบอิเล็กทรอนิกส์ไฟล์ PDF จำนวน 1 ไฟล์ โดยส่งผ่านทางจดหมายอิเล็กทรอนิกส์ (Email) เพื่อการตรวจสอบก่อนเริ่มปฏิบัติงานและทุกครั้งที่มีการเปลี่ยนแปลงบุคลากร โดยอย่างน้อยต้องประกอบด้วย				
5.2.1 รูปถ่ายพนักงาน ขนาด 2 นิ้ว แบบสี ถ่ายไว้ไม่เกิน 6 เดือน จำนวน 1 ใบ				
5.2.2 สำเนาบัตรประจำตัวประชาชน				
5.2.3 สำเนาทะเบียนบ้าน				
5.2.4 สำเนาหลักฐานแสดงวุฒิการศึกษา และ/หรือ สำเนาหนังสือรับรองผลงาน/ประสบการณ์ทำงาน				
5.2.5 หนังสือรับรองผลการตรวจร่างกายซึ่งออกให้ก่อนเข้ามาปฏิบัติงานที่ไม่เกิน 1 เดือน ผ่านการตรวจสุขภาพจากโรงพยาบาลที่รับรองโดยแพทย์ที่ได้รับใบอนุญาตประกอบวิชาชีพเวชกรรม ซึ่งแสดงว่าเป็นผู้มีสุขภาพแข็งแรงสมบูรณ์ ไม่เป็นโรคติดต่อร้ายแรง ทั้งนี้ สำหรับการจัดส่งพนักงานทดแทนที่สับเปลี่ยนหรือลาออกให้นำส่งใบรับรองแพทย์ให้ธนาคารภายใน 30 วันหลังจากวันที่จัดส่งพนักงานทดแทนเป็นการถาวร				

Handwritten signature and initials.

แบบแสดงรายการเปรียบเทียบรายละเอียดและขอบเขตของงานที่ธนาคารกำหนด

การจ้างผู้ให้บริการงานบำรุงรักษาระบบวิศวกรรมและสารกัมมันตภาพรังสี (ตั้งแต่วันที่ 1 มกราคม 2568 ถึงวันที่ 31 ธันวาคม 2569)

บริษัท.....

รายละเอียดที่เสนอ	ผลการเปรียบเทียบ		เอกสารอ้างอิง
	เป็นไปตามข้อกำหนด	ดีกว่าข้อกำหนด	
<p>รายละเอียดและขอบเขตงานที่ธนาคารกำหนด</p> <p>5.2.6 หลักฐานการตรวจสอบทะเบียนประวัติอาชญากรรม จากกองทะเบียนประวัติอาชญากรรม สำนักงานตำรวจแห่งชาติ หรือหลักฐานการยื่นตรวจสอบทะเบียนประวัติอาชญากรรมฯ ซึ่งต้องไม่มีประวัติต้องคำพิพากษาถึงที่สุดให้จำคุก ไม่ว่าจะได้รับโทษจำคุกจริงหรือไม่ เว้นแต่เป็นโทษสำหรับความผิดที่ได้กระทำโดยประมาทหรือความผิดลหุโทษ หรือพ้นระยะเวลาการลงโทษหรือรอการกำหนดโทษ แล้วแต่กรณี เกิน 5 ปี ทั้งนี้ ต้องนำส่งผลการตรวจสอบที่ได้รับผลการตรวจสอบ หรือภายใน 30 วัน นับจากวันที่เริ่มสัญญาจ้าง สำหรับกรณีที่อยู่ระหว่างรอผลการตรวจสอบประวัติอาชญากรรม และกรณีจัดส่งพนักงานทดแทนที่สลับเปลี่ยนหรือลาออก ให้นำส่งผลการตรวจสอบภายใน 30 วัน นับถัดจากวันที่จัดส่งพนักงานมาทดแทน หรือหลังจากวันที่ธนาคารตกลงให้เป็นพนักงานถาวร แล้วแต่กรณี</p> <p>5.2.7 หนังสือยินยอมให้ธนาคารเก็บ รวบรวม และประมวลผลข้อมูลส่วนบุคคล (ตามเอกสารแนบท้าย 1.13)</p>			
<p>ทั้งนี้ เอกสารข้างต้นที่เป็นข้อมูลส่วนบุคคลให้เจ้าของข้อมูลสำเนาถูกต้องทุกแผ่น พร้อมทั้งให้ผู้มีอำนาจหรือผู้รับมอบอำนาจของบริษัทฯ ลงนามกำกับและประทับตรา ทุกแผ่น พร้อมปกปิดข้อมูลอ่อนไหว ด้วยปากกา Blackout Marker/ Deducing Marker สีดำ หรือ ทำแถบสีดำ</p> <p>5.3 จัดส่งพนักงานที่มีคุณสมบัติตามที่กำหนดในข้อ 1. มาปฏิบัติงานทดแทนให้กับธนาคาร หากพนักงานของผู้รับจ้างไม่มาปฏิบัติงานที่ให้บริการ ตามวัน เวลา และสถานที่ที่ธนาคารกำหนดในทุกกรณี ต้องจัดส่งพนักงานที่มีคุณสมบัติตามที่กำหนดในข้อ 1. มาปฏิบัติงานทดแทนให้กับธนาคารภายใน 2 ชั่วโมง นับจากเวลาที่กำหนดให้เริ่มปฏิบัติงานที่ให้บริการ ทั้งนี้ หากผู้รับจ้างจัดส่งพนักงานมาปฏิบัติงานทดแทนให้กับธนาคาร เกินกว่าระยะเวลา 2 ชั่วโมง ให้นับเป็นการขาดงาน 1 วัน ทั้งนี้ ผู้รับจ้างมีหน้าที่ต้องตรวจสอบคุณสมบัติและประวัติของพนักงานที่จัดส่งไปปฏิบัติงานให้กับธนาคารโดยไม่ขัดกับเงื่อนไขที่กำหนดในข้อ 1.</p> <p>5.4 กรณีเกิดเหตุฉุกเฉินต้องจัดให้มีวิศวกรเข้ามาปฏิบัติงานให้กับธนาคารได้ตลอด 24 ชั่วโมง</p>			

แบบแสดงรายการเปรียบเทียบรายละเอียดและขอบเขตของงานที่ธนาคารกำหนด

การจ้างผู้ให้บริการงานบำรุงรักษาระบบวิศวกรรมและสาธารณูปโภค อาคารเอ็กซ์ิม เป็นระยะเวลา 2 ปี (ตั้งแต่วันที่ 1 มกราคม 2568 ถึงวันที่ 31 ธันวาคม 2569)

บริษัท.....

รายละเอียดที่เสนอ	ผลการเปรียบเทียบ		เอกสารอ้างอิง
	เป็นไปตามข้อกำหนด	ดีกว่าข้อกำหนด	
รายละเอียดและขอบเขตงานที่ธนาคารกำหนด			
<p>5.5 จัดให้มีเครื่องแบบสำหรับพนักงานที่ส่งไปปฏิบัติงานกับธนาคารตามแบบที่ธนาคารเห็นชอบ ประกอบด้วย</p> <ul style="list-style-type: none"> - เสื้อ จำนวน 3 ตัว/คน/ปี - กางเกง จำนวน 3 ตัว/คน/ปี - รองเท้านิรภัย (เซฟตี้) สีดำ มีคุณสมบัติป้องกันการเจาะทะลุและไฟฟ้าสถิตย์ตามมาตรฐานผลิตภัณฑ์ จำนวน 1 คู่/คน/ปี (จำนวน 17 คน) <p>- ป้ายชื่อบัตรประจำตัวพนักงานที่แสดงการเป็นพนักงานของผู้รับจ้างที่พร้อมแสดงทัศนคติการประสงค์จะตรวจสอบโดยผู้รับจ้างเป็นผู้รับผิดชอบค่าใช้จ่ายดังกล่าว และไม่เรียกเก็บจากพนักงาน</p>			
5.6 การเปลี่ยนบุคลากรของผู้รับจ้างต้องได้รับความเห็นชอบจากธนาคารก่อน โดยแจ้งเป็นเอกสารให้ธนาคารทราบก่อนเข้าปฏิบัติงานอย่างน้อย 3 วัน ยกเว้นกรณีฉุกเฉินซึ่งผู้รับจ้างไม่สามารถแจ้งล่วงหน้า ให้อยู่ในดุลยพินิจของธนาคารที่จะพิจารณาให้เข้าปฏิบัติงาน			
5.7 ต้องจัดฝึกอบรมพนักงานในเรื่องของระบบประกอบอาคาร หรือเรื่องที่เกี่ยวข้องให้ดำเนินการ อย่างน้อยปีละ 1 ครั้ง			
5.8 กรณีที่พนักงานของผู้รับจ้าง ลาออก หรือ ถูกให้ออกจากงาน หรือธนาคารพิจารณาเห็นว่าพนักงานของผู้รับจ้างรายใดปฏิบัติงานที่ให้บริการบกพร่อง ไม่มีประสิทธิภาพ ความประพฤติไม่เรียบร้อย หรือฝ่าฝืนคำสั่งใดๆที่จะก่อให้เกิดความเสียหายแก่ธนาคาร ธนาคารมีสิทธิขอเปลี่ยนพนักงานใหม่ได้ทันที ซึ่งการเปลี่ยนตัวพนักงานจะต้องเสนอให้ธนาคารพิจารณาความเหมาะสมก่อน และผู้รับจ้างต้องจัดส่งพนักงานรายใหม่เข้ามาปฏิบัติงานที่ทดแทนพนักงานเดิม ตามเงื่อนไขในข้อ 5.3 และต้องไม่จัดส่งพนักงานที่เคยถูกให้ออกจากงานหรือมีความประพฤติไม่เรียบร้อยกลับเข้ามาปฏิบัติงานกับธนาคารอีก ทั้งนี้ ผู้รับจ้างต้องแจ้งการเปลี่ยนแปลงสภาพการว่าจ้างพนักงานของผู้รับจ้างให้ธนาคารทราบเป็นลายลักษณ์อักษรทุกครั้งที่มีการเปลี่ยนแปลงดังกล่าว สำหรับการจัดส่ง			

แบบแสดงรายการเปรียบเทียบรายละเอียดและขอบเขตของงานที่ธนาคารกำหนด

การจ้างผู้ให้บริการงานบำรุงรักษาระบบวิศวกรรมและสาธารณูปโภค อาคารเอ็กซ์ิม เป็นระยะเวลา 2 ปี (ตั้งแต่วันที่ 1 มกราคม 2568 ถึงวันที่ 31 ธันวาคม 2569)

บริษัท.....

รายละเอียดที่ เสนอ	ผลการเปรียบเทียบ		เอกสารอ้างอิง
	เป็นไปตาม ข้อกำหนด	ดีกว่า ข้อกำหนด	
<p>รายละเอียดและขอบเขตงานที่ธนาคารกำหนด</p> <p>พนักงานทดแทนที่สับเปลี่ยนหรือลาออก ให้นำส่งเพิ่มประวัติพนักงาน ตามข้อ 5.2 ให้ธนาคารภายใน 15 วัน หลังจากวันที่จัดส่งพนักงานมาทดแทนเป็นการถาวร เว้นแต่เอกสารตามข้อ 5.2.6 และ 5.2.7 ให้นำส่งภายใน 30 วัน หลังจากวันที่จัดส่งพนักงานมาทดแทนเป็นการถาวร</p> <p>หากกรณีที่พนักงานของผู้รับจ้างช่วงระยะเวลาปฏิบัติงานที่ธนาคารกำหนด ให้ถือว่าเป็นการขาดงาน 1 วัน โดยผู้รับจ้างไม่ต้องจัดส่งพนักงานมาปฏิบัติงานทดแทน เว้นแต่ธนาคารพิจารณาสั่งการเป็นประการอื่น</p>			
<p>5.9 ต้องชดเชยค่าเสียหายในกรณีที่พนักงานของผู้รับจ้างปฏิบัติหน้าที่ด้วยความประมาท เลินเล่อ อันเป็นเหตุให้เกิดการชำรุด สูญหาย หรือเสียหายต่อทรัพย์สินของธนาคาร พนักงานของธนาคาร บุคคลผู้มาติดต่อกับธนาคาร ผู้เช่าอาคารของธนาคาร โดยผู้รับจ้างจะต้องดำเนินการจัดทำประกันภัยเพื่อรับผิดชอบต่อความเสียหายใดๆ ของทรัพย์สินที่เกิดขึ้นจากการกระทำของพนักงานของผู้รับจ้าง ในวงเงินเอาประกันภัยไม่น้อยกว่า 10,000,000.- บาท (สิบล้านบาทถ้วน) ต่อครั้งและไม่จำกัดจำนวนครั้ง โดยกรมธรรม์ประกันภัยดังกล่าว ต้องมีอายุครบตลอดอายุสัญญาว่าจ้าง และระบุให้ธนาคารเป็นสถานที่ประกอบกิจการที่เอาประกันภัย ทั้งนี้ ให้ผู้รับจ้างส่งมอบกรมธรรม์ประกันภัยพร้อมทั้งหลักฐานการชำระเบี้ยประกันให้กับธนาคารภายในระยะเวลาที่ธนาคารกำหนด</p>			
<p>5.10 ต้องดูแลบุคลากรของผู้รับจ้าง รวมถึงการจ่ายค่าตอบแทน สวัสดิการทั้งในเวลาและนอกเวลาทำการ ตามที่ผู้รับจ้างได้เสนอไว้ในเอกสารเสนอราคา และต้องดำเนินการให้เป็นไปตามกฎหมายแรงงานทั้งที่บัญญัติไว้ในปัจจุบันหรือที่จะบังคับใช้ในโอกาสต่อไป รวมทั้งกฎหมายอื่นๆ ที่กำหนดไว้ อาทิ เช่น กฎหมายแรงงาน การประกันสังคม และกองทุนเงินทดแทน เป็นต้น หากมีพนักงานของผู้รับจ้างไปร้องเรียนต่อส่วนราชการ กรณีได้รับเงินค่าจ้างหรือสิทธิประโยชน์อื่นใดจากผู้รับจ้างจะต้องดำเนินการแก้ไขและแจ้งให้ธนาคารทราบโดยเร็ว</p>			

แบบแสดงรายการเปรียบเทียบรายละเอียดและขอบเขตของงานที่ธนาคารกำหนด

การจ้างผู้ให้บริการงานบำรุงรักษาภูมิทัศน์อาคารผู้โดยสาร 2 ปี (ตั้งแต่วันที่ 1 มกราคม 2568 ถึงวันที่ 31 ธันวาคม 2569)

บริษัท.....

รายละเอียดที่เสนอ	ผลการเปรียบเทียบ		เอกสารอ้างอิง
	เป็นไปตามข้อกำหนด	ดีกว่าข้อกำหนด	
<p>รายละเอียดและขอบเขตงานที่ธนาคารกำหนด</p> <p>5.11 ต้องควบคุมดูแลและรักษาบรรดาเครื่องมือและอุปกรณ์ สำหรับงานซ่อมบำรุงต่างๆที่ธนาคารได้ส่งมอบให้ และหากเกิดการชำรุดเสียหาย หรือใช้การไม่ได้ จากการใช้งานตามปกติ ผู้รับจ้างไม่ต้องเสียค่าใช้จ่ายของตนเอง แต่ต้องแจ้งให้ธนาคารรับทราบโดยเร็ว กรณีเครื่องมือหรืออุปกรณ์ชำรุดเสียหาย หรือสูญหายจากความปลอดภัย หรือใช้งานไม่เป็นไปตามปกติ ผู้รับจ้างจะต้องจัดหาเครื่องมือหรืออุปกรณ์ที่มีคุณสมบัติเทียบเท่าของเดิมหรือดีกว่า ทดแทนภายใน 15 วันทำการ นับจากวันที่ได้รับแจ้งจากธนาคาร หรือใช้เป็นเงินตามราคาที่เป็นอยู่ในขณะใช้งาน โดยมีการพิจารณาสาเหตุและมูลค่าให้อยู่ในดุลยพินิจของธนาคาร</p> <p>5.12 ต้องรับผิดชอบโดยสิ้นเชิงในความปลอดภัยของพนักงานของผู้รับจ้างให้เป็นไปตามกฎหมายแรงงานและประกาศของกระทรวงมหาดไทย เรื่องการป้องกันและระงับอัคคีภัยในสถานประกอบการ ตลอดจนกฎหมาย กฎระเบียบอื่นๆ ที่เกี่ยวข้อง</p> <p>5.13 ต้องจัดให้มีการตรวจหาสารเสพติดอย่างน้อยคนละ 2 ครั้ง/ปี พร้อมส่งรายงานให้กับธนาคารทราบภายใน 15 วันนับจากวันที่ได้มีการตรวจหาสารเสพติด</p> <p>5.14 ต้องจัดให้มีการตรวจสุขภาพประจำปีจากโรงพยาบาลหรือสถานพยาบาลที่รัฐรับรอง โดยผู้รับจ้างรับผิดชอบค่าใช้จ่าย และไม่คิดค่าใช้จ่ายกับพนักงาน พร้อมทั้งนำส่งผลการตรวจสุขภาพให้กับธนาคารรับทราบภายใน 30 วัน นับจากวันที่ได้มีการตรวจสุขภาพของแต่ละปี</p> <p>5.15 ต้องดำเนินการให้เป็นไปตามที่ทางราชการกำหนด หรือที่ทางธนาคารแจ้งให้ทราบเมื่อเกิดเหตุการณ์ระบาดของโรคติดต่อ เช่น การฉีดวัคซีน การตรวจหาเชื้อโรค การสวมใส่เสื้อคลุมป้องกัน การแพร่ระบาดของเชื้อโรค เป็นต้น</p> <p>5.16 จัดให้พนักงานได้รับสวัสดิการขั้นพื้นฐานตามกฎหมายแรงงาน</p> <p>5.17 ผู้รับจ้างต้องไม่นำหลักเกณฑ์ กฎระเบียบ หรือแนวทางปฏิบัติอื่นใดของบริษัท ที่ไม่สอดคล้อง หรืออาจเป็นอุปสรรคต่อการปฏิบัติงาน หรือการให้บริการแก่ธนาคาร มาบังคับใช้กับพนักงานของผู้รับจ้างที่ทำงานให้กับธนาคาร</p>			

แบบแสดงรายการเปรียบเทียบรายละเอียดและขอบเขตของงานที่ธนาคารกำหนด

การจ้างผู้ให้บริการงานบำรุงรักษาโรงบำบัดน้ำเสียและสถานีสูบน้ำ อาคารเอ็กซ์ิม เป็นระยะเวลา 2 ปี (ตั้งแต่วันที่ 1 มกราคม 2568 ถึงวันที่ 31 ธันวาคม 2569)

บริษัท.....

รายละเอียดที่เสนอ	ผลการเปรียบเทียบ		เอกสารอ้างอิง
	เป็นไปตามข้อกำหนด	ดีกว่าข้อกำหนด	
รายละเอียดและขอบเขตงานที่ธนาคารกำหนด			
5.18 ผู้รับจ้างจะต้องจัดหาเครื่องบันทึกเวลาทำงาน เพื่อบันทึกเวลาเข้า-ออกงาน ณ สำนักงานใหญ่ กรณีเครื่องชำรุด/ มีเหตุทำให้ไม่สามารถบันทึกเวลาได้ ให้เซ็นชื่อบันทึกเวลาทำงาน และให้ตัวแทนหรือผู้ควบคุมที่ธนาคารมอบหมายเซ็นรับรอง โดยการบันทึกเวลาข้างต้นอาจเปลี่ยนแปลงได้ตามความเหมาะสมของธนาคาร			
6. สถานที่ปฏิบัติงาน			
ธนาคารเพื่อการส่งออกและนำเข้าแห่งประเทศไทย อาคารเอ็กซ์ิม (สำนักงานใหญ่) เลขที่ 1193 ถนนพหลโยธิน แขวงพญาไท เขตพญาไท กรุงเทพมหานคร			
7. ระยะเวลาในการจ้าง			
ระยะเวลาการจ้าง 2 ปี (ตั้งแต่วันที่ 1 มกราคม 2568 ถึงวันที่ 31 ธันวาคม 2569)			
8. การส่งมอบงาน			
ผู้รับจ้างต้องส่งมอบงานให้กับธนาคาร ดังนี้			
8.1 ส่งมอบก่อนวันเริ่มต้นให้บริการตามสัญญา			
8.1.1 ต้องจัดส่งพนักงานระดับหัวหน้างาน (วิศวกร ผู้ช่วยวิศวกร และหัวหน้างานด้านโสตทัศนูปกรณ์) เพื่อเรียนรู้และเตรียมความพร้อมงานระบบวิศวกรรมประกอบอาคารก่อนเริ่มปฏิบัติงานตามสัญญาเป็นการล่วงหน้าไม่น้อยกว่า 5 วันทำการ พร้อมจัดส่งแม่แบบประวัติของพนักงานที่ผู้รับจ้างจะส่งมาปฏิบัติงานที่ธนาคารตามจำนวนที่กำหนด เว้นแต่ กรณีที่อยู่ระหว่างรอผลการตรวจสอบประวัติอาชญากรรม ต้องนำส่งผลการตรวจสอบให้แก่ธนาคาร ภายใน 30 วัน นับจากวันเริ่มสัญญาจ้าง			
8.1.2 ต้องจัดส่งหลักฐานการชำระเบี้ยประกันที่ผู้รับจ้างได้จัดทำกรมธรรม์ประกันภัยเพื่อรับผิดชอบในทรัพย์สินหรือความเสียหายใดๆ ที่เกิดขึ้นจากการกระทำของพนักงานของผู้รับจ้าง ในวงเงินเอาประกันภัยไม่น้อยกว่า 10,000,000.- บาท (สิบล้านบาทถ้วน)			

แบบแสดงรายการเปรียบเทียบรายละเอียดและขอบเขตของงานที่ธนาคารกำหนด

การจ้างผู้ให้บริการงานบำรุงรักษากรรมและสาธารณูปโภค อาคารเอ็กซ์ิม เป็นระยะเวลา 2 ปี (ตั้งแต่วันที่ 1 มกราคม 2568 ถึงวันที่ 31 ธันวาคม 2569)

บริษัท.....

รายละเอียดและขอบเขตงานที่ธนาคารกำหนด	รายละเอียดที่เสนอ	ผลการเปรียบเทียบ		เอกสารอ้างอิง
		เป็นไปตามข้อกำหนด	ดีกว่าข้อกำหนด	
รายละเอียดและขอบเขตงานที่ธนาคารกำหนด				
ต่อครั้งและไม่จำกัดจำนวนครั้ง โดยกรมธรรม์ประกันภัยดังกล่าว มีอายุของกรมธรรม์ครอบคลุมตลอดอายุสัญญาว่าจ้าง และระบุให้ธนาคารเป็นสถานที่ประกอบกิจการที่เอาประกันภัย ให้กับอาคารก่อนหรือภายในวันลงนามในสัญญา และต้องจัดส่งกรมธรรม์ประกันภัยให้กับธนาคาร ภายใน 30 วัน นับจากวันที่ลงนามในสัญญา				
8.2 ส่งมอบในวันเริ่มต้นการให้บริการ (1 มกราคม 2568) ต้องจัดส่งพนักงานที่มีคุณสมบัติและจำนวนตามที่ธนาคารกำหนดในข้อ 1. เข้าปฏิบัติหน้าที่ ณ อาคารเอ็กซ์ิม นับแต่วันที่ 1 มกราคม 2568 จนครบกำหนดระยะเวลาตามสัญญา				
8.3 ต้องส่งหลักฐานการเรียกเก็บเงินค่าจ้าง พร้อมเอกสารประกอบมายังธนาคาร ไม่เกินวันที่ 20 ของเดือนถัดไป เพื่อประกอบการตรวจรับพัสดุ และธนาคารจะจ่ายเงินให้แก่ผู้รับจ้างหลังจากธนาคารได้รับและตรวจสอบหลักฐานดังกล่าวแล้วถูกต้อง ครบถ้วน ตามเงื่อนไขที่กำหนดในข้อ 11.				
9. การตรวจรับงาน				
หากธนาคารตรวจสอบแล้วพบว่าผู้ให้บริการส่งมอบพนักงาน ไม่ตรงตามข้อกำหนดและขอบเขตความต้องการตามที่ตกลง ธนาคารสงวนสิทธิ์ที่จะไม่รับมอบงาน และให้ผู้ให้บริการดำเนินการเปลี่ยนแปลง และ/หรือปรับปรุงแก้ไขให้ถูกต้องตามคำชี้ขาดของธนาคาร ด้วยค่าใช้จ่ายของผู้ให้บริการเองทั้งสิ้น ทั้งนี้ ระยะเวลาที่เสียไปเพราะเหตุดังกล่าว ไม่เป็นเหตุให้ผู้ให้บริการมีสิทธิขยายระยะเวลาการส่งมอบเกินกำหนดเวลาที่ระบุในสัญญาลงหรือขอยกเว้นหรือลดค่าปรับได้				

แบบแสดงรายการเปรียบเทียบรายละเอียดและขอบเขตของงานที่ธนาคารกำหนด

การจ้างผู้ให้บริการงานบำรุงรักษาแบบวิศวกรรมและสถาณูปโภค อาคารเอ็กซ์ิม เป็นระยะเวลา 2 ปี (ตั้งแต่วันที่ 1 มกราคม 2568 ถึงวันที่ 31 ธันวาคม 2569)

บริษัท.....

รายละเอียดและขอบเขตงานที่ธนาคารกำหนด	รายละเอียดที่เสนอ	ผลการเปรียบเทียบ		เอกสารอ้างอิง
		เป็นไปตามข้อกำหนด	ดีกว่าข้อกำหนด	
<p>10. อัตราค่าปรับ</p> <p>10.1 กรณีที่ผู้รับจ้างทำงานที่รับจ้างไปจ้างช่วงให้ผู้อื่นทำอีกทอดหนึ่งโดยไม่ได้รับอนุญาตจากธนาคาร จะกำหนด ค่าปรับสำหรับการฝ่าฝืนดังกล่าวเป็นจำนวนร้อยละ 10 ของวงเงินของงานจ้างช่วงนั้น</p> <p>10.2 กรณีที่ผู้รับจ้างปฏิบัติผิดสัญญาจ้างนอกเหนือจากข้อ 10.1 จะกำหนดค่าปรับ ดังนี้</p> <p>10.2.1 กรณีไม่สามารถส่งมอบงานได้ตาม ข้อ 8.1.2 และ 8.3 หรือส่งมอบแล้วแต่ไม่ถูกต้องครบถ้วน ผู้รับจ้างต้องยินยอมให้ธนาคารปรับเป็นรายวันในอัตราร้อยละ 0.01 (ศูนย์จุดศูนย์หนึ่ง) ของมูลค่างานทั้งหมด (รวมภาษีมูลค่าเพิ่ม) แต่จะต้องไม่ต่ำกว่าวันละ 100.- บาท นับถัดจากวันครบกำหนดการส่งมอบงานที่กำหนด จนถึงวันที่ได้ส่งมอบงานถูกต้องครบถ้วน หรือวันที่ธนาคารบอกเลิกสัญญา</p> <p>10.2.2 กรณีไม่สามารถส่งมอบงานได้ตาม ข้อ 8.1.1 และ 8.2 หรือส่งมอบแล้วแต่ไม่ถูกต้องครบถ้วน ผู้รับจ้างที่ได้รับการคัดเลือกต้องยินยอมให้ธนาคารปรับเป็นรายวันในอัตราร้อยละ 0.1 (ศูนย์จุดหนึ่ง) ของมูลค่างานทั้งหมด (รวมภาษีมูลค่าเพิ่ม) แต่จะต้องไม่ต่ำกว่าวันละ 100.- บาท นับถัดจากวันครบกำหนดการส่งมอบงานที่กำหนด จนถึงวันที่ได้ส่งมอบงานถูกต้องครบถ้วน หรือวันที่ธนาคารบอกเลิกสัญญา</p> <p>10.2.3 กรณีที่ไม่สามารถดำเนินการได้ตามขอบเขตของงานที่ธนาคารกำหนด ในข้อ 5.3 และ 5.8 ผู้รับจ้างต้องยินยอมให้ธนาคารปรับ / คน / วัน ในอัตราร้อยละ 0.01 (ศูนย์จุดศูนย์หนึ่ง) ของมูลค่างานทั้งหมด (รวมภาษีมูลค่าเพิ่ม) แต่จะต้องไม่ต่ำกว่าวันละ 100.- บาท นับตั้งแต่วันที่ผู้รับจ้างไม่จัดส่งพนักงานมาปฏิบัติงานทดแทน หรือครบกำหนดเวลาส่งมอบแฟ้มประวัติ หรือเอกสารดังกล่าว จนถึงวันที่มีพนักงานมาปฏิบัติงานครบจำนวน หรือวันที่ผู้รับจ้างได้ส่งมอบแฟ้มประวัติ หรือเอกสารดังกล่าว ถูกต้อง ครบถ้วน หรือวันที่ผู้รับจ้างบอกเลิกสัญญาฉบับนี้ (แล้วแต่กรณี)</p>				

แบบแสดงรายการเปรียบเทียบรายละเอียดและขอบเขตของงานที่ธนาคารกำหนด

การจ้างผู้ให้บริการงานบำรุงรักษาระบบวิศวกรรมและสาธารณูปโภค อาคารเอ็กซ์ิม เป็นระยะเวลา 2 ปี (ตั้งแต่วันที่ 1 มกราคม 2568 ถึงวันที่ 31 ธันวาคม 2569)

บริษัท.....

รายละเอียดของขบวนการที่กำหนด	รายละเอียดที่เสนอ	ผลการเปรียบเทียบ		เอกสารอ้างอิง
		เป็นไปตามข้อกำหนด	ดีกว่าข้อกำหนด	
<p>10.3 ในกรณีที่พนักงานมาปฏิบัติงานสาย โดยใช้การลงเวลาปฏิบัติงานจากเครื่องบันทึกเวลา และใบลงเวลาการปฏิบัติงานไว้เป็นหลักฐาน ธนาคารจะคิดค่าปรับเป็นรายชั่วโมงอัตราชั่วโมงละ 100 บาท ต่อพนักงานที่มีมาปฏิบัติงานล่าช้า 1 คน โดยเศษของชั่วโมง คิดเป็น 1 ชั่วโมง ทั้งนี้ หากพนักงานของผู้รับจ้างรายเดิมมาปฏิบัติงานสายเกิน กว่า 2 ครั้งต่อเดือน ธนาคารมีสิทธิ์ขอเปลี่ยนแปลงพนักงาน ซึ่งผู้รับจ้างจะต้องจัดส่งพนักงานรายอื่นมาทดแทนในวันทำการถัดจากวันที่คู่สัญญาตกลงให้เปลี่ยนพนักงานของผู้รับจ้างรายเดิม</p> <p>10.4 กรณีที่มีค่าปรับตามข้อ 10.1 – 10.2 ผู้รับจ้างต้องจัดทำหนังสือยินยอมให้ธนาคารหักค่าปรับจากเงินค่าบริการที่ธนาคารจะจ่ายให้แก่ผู้รับจ้าง โดยจัดส่งให้ธนาคารพร้อมใบแจ้งเรียกเก็บค่าบริการในแต่ละเดือน</p>				
11. การชำระเงิน				
ธนาคารจะชำระค่าบริการ และค่าล่วงเวลา (ถ้ามี) เป็นรายเดือน รวมทั้งหมด 24 เดือน ภายใน 30 วัน นับจากวันที่ธนาคารได้รับใบแจ้งเรียกเก็บค่าบริการ ค่าล่วงเวลา (ถ้ามี) และเอกสารอื่นๆ ที่เกี่ยวข้อง และผ่านการตรวจรับมอบงานจากคณะกรรมการตรวจรับของธนาคารเป็นที่เรียบร้อยแล้ว ทั้งนี้ ให้ผู้รับจ้างจัดทำใบแจ้งเรียกเก็บค่าบริการ และค่าล่วงเวลา (ถ้ามี) พร้อมเอกสารประกอบการส่งมอบงานเป็นรายเดือนให้กับธนาคาร ดังนี้				
11.1 ตารางสรุปการเข้าปฏิบัติงาน				
11.2 เอกสารการปฏิบัติงานล่วงเวลาของพนักงานที่ปฏิบัติงานให้ธนาคาร (ถ้ามี)				
12. การเพิ่มหรือลดจำนวนบุคลากร				
หากธนาคารมีความจำเป็นต้องเพิ่มหรือลดจำนวนพนักงานจากที่ระบุไว้ใน ข้อ 1. ผู้รับจ้างจะต้องดำเนินการเพิ่มหรือลดจำนวนพนักงานดังกล่าวให้กับธนาคารทันที ทั้งนี้ ผู้รับจ้างจะต้องคิดอัตราค่าจ้างตามตำแหน่งงาน/คน/เดือน ตามตารางค่าจ้างที่ธนาคารกำหนดและคงเงื่อนไขขอขอบเขตของงานตามเดิม จนกว่าจะครบกำหนดระยะเวลาการให้บริการตามสัญญา				

แบบแสดงรายการเปรียบเทียบรายละเอียดและขอบเขตของงานที่ธนาคารกำหนด

การจ้างผู้ให้บริการงานบำรุงรักษาระบบวิศวกรรมและสาธารณูปโภค อาคารเอ็กซ์ิม เป็นระยะเวลา 2 ปี (ตั้งแต่วันที่ 1 มกราคม 2568 ถึงวันที่ 31 ธันวาคม 2569)

บริษัท.....

รายละเอียดและขอบเขตงานที่ธนาคารกำหนด	รายละเอียดที่เสนอ	ผลการเปรียบเทียบ		เอกสารอ้างอิง
		เป็นไปตามข้อกำหนด	ดีกว่าข้อกำหนด	
13. อื่นๆ				
13.1 กรณีเกิดการแพร่ระบาดของโรคติดต่ออันตราย หรือสถานการณ์หนึ่งสถานการณ์ใดที่เป็นอุปสรรคหรือความเสียหายต่อการปฏิบัติงานของพนักงานของธนาคาร หรือพนักงานของผู้รับจ้าง ธนาคารขอสงวนสิทธิ์ในการเปลี่ยนแปลงระยะเวลาดำเนินการ ลักษณะงาน สถานที่ปฏิบัติงาน หรือการดำเนินงานอื่นใดที่เกี่ยวข้อง โดยผู้รับจ้างไม่มีสิทธิ์โต้แย้งหรือเรียกร้องจากธนาคาร				
13.2 ข้อมูลส่วนบุคคลที่ผู้รับจ้างได้ส่งมอบให้กับธนาคารตามข้อ 5.2.5 - 5.2.6 ธนาคารจะส่งคืนให้กับผู้รับจ้าง ภายหลังจากผู้รับจ้างได้ส่งมอบงานและผ่านการตรวจรับของธนาคารเรียบร้อยแล้ว				

ข้อตกลงรักษาความลับ

การจัดจ้างผู้ให้บริการดูแลบำรุงรักษาระบบวิศวกรรมและสาธารณูปโภค อาคารเอ็กซิม

วันที่ _____

ข้าพเจ้า _____

โดย _____

ผู้มีอำนาจ

กระทำการแทนสำนักงานตั้งอยู่เลขที่ _____

(ซึ่งต่อไปนี้จะเรียกว่า “ผู้รับข้อมูล”) ขอทำข้อตกลงฉบับนี้ เพื่อให้ไว้ต่อธนาคารเพื่อการส่งออกและนำเข้าแห่งประเทศไทย (ซึ่งต่อไปนี้จะเรียกว่า “ธนาคาร”)

โดยเหตุที่ผู้รับข้อมูลประสงค์จะเข้าดำเนินการ ให้บริการดูแลบำรุงรักษาระบบวิศวกรรมและสาธารณูปโภค อาคารเอ็กซิม ซึ่งผู้รับข้อมูลมีความจำเป็นจะต้องนำข้อมูล และรายละเอียดต่าง ๆ เกี่ยวกับ การให้บริการดูแลบำรุงรักษาระบบวิศวกรรมและสาธารณูปโภค อาคารเอ็กซิม ที่ได้รับการเปิดเผยหรือส่งมอบจากธนาคารไปใช้ประกอบการดำเนินการดังกล่าว ดังนั้น ผู้รับข้อมูลจึงขอทำข้อตกลงฉบับนี้ขึ้นเพื่อเป็นหลักฐานในการที่ผู้รับข้อมูลตกลงยอมรับปฏิบัติตามข้อกำหนดและเงื่อนไขดังต่อไปนี้

1. เว้นแต่ในเนื้อหาของสาระของข้อตกลงฉบับนี้จะกล่าวไว้เป็นอย่างอื่น ให้คำ หรือข้อความต่างๆ มีความหมายดังต่อไปนี้

“ข้อมูลลับ” หมายถึง ข้อมูลทั้งหลาย ไม่ว่าจะอยู่ในรูปของลายลักษณ์อักษร วาจา CD-ROM ข้อมูลอิเล็กทรอนิกส์ หรือ electronic mail หรือในลักษณะอื่นใดที่เกี่ยวข้องกับธนาคารหรือการดำเนินการใด ๆ ของธนาคาร หรือที่ธนาคารได้เปิดเผย ทั้งนี้ ข้อมูลลับจะรวมถึงสำเนาเอกสารข้อมูลลับด้วย อย่างไรก็ตามข้อมูลลับจะไม่รวมถึง (ก) ข้อมูลที่มีลักษณะเป็นข้อมูลสาธารณะ และ/หรือ (ข) ข้อมูลที่ผู้รับข้อมูลได้รับจากบุคคลภายนอก โดยมีได้ปฏิบัติผิดเงื่อนไขของข้อตกลงฉบับนี้หรือข้อตกลงใด ๆ และ/หรือ (ค) ข้อมูลที่ผู้รับข้อมูลถูกบังคับให้ต้องเปิดเผยโดยผลของกฎหมาย คำสั่งศาล หรือหน่วยงานของรัฐที่มีอำนาจ และ/หรือ (ง) ข้อมูลที่ผู้รับข้อมูลสามารถพิสูจน์ได้ว่าผู้รับข้อมูลเป็นผู้จัดทำหรือพัฒนาขึ้น และ/หรือ (จ) ข้อมูลที่ผู้รับข้อมูลทราบ หรือมีในครอบครองอยู่ก่อนแล้ว ณ วันที่ทำข้อตกลงฉบับนี้

“ผู้เกี่ยวข้อง” หมายถึง กรรมการ และ/หรือพนักงาน และ/หรือตัวแทนของผู้รับข้อมูลที่มีความจำเป็นจะต้องใช้ หรือได้รับข้อมูลลับ

“บุคคลภายนอก” หมายถึง บุคคลอื่นที่ไม่ใช่ผู้เกี่ยวข้อง

2. ผู้รับข้อมูลตกลง และรับรองต่อธนาคาร ดังต่อไปนี้

2.1 จะใช้ความระมัดระวังในการใช้ข้อมูลลับเฉพาะเพื่อวัตถุประสงค์ในการดำเนินการตามวัตถุประสงค์ที่ระบุในข้อตกลงฉบับนี้เท่านั้น และจะไม่นำข้อมูลลับไปเปิดเผยแก่บุคคลภายนอก โดยไม่ได้รับความยินยอมจากธนาคาร

2.2 จะเปิดเผยข้อมูลลับให้เฉพาะผู้เกี่ยวข้องทราบเท่านั้น พร้อมทั้งแจ้งให้ผู้เกี่ยวข้องทราบถึงหน้าที่ในการปฏิบัติตามข้อตกลงฉบับนี้ด้วย และกำกับดูแลมิให้ผู้เกี่ยวข้องดำเนินการใด ๆ อันเป็นการฝ่าฝืนข้อตกลงฉบับนี้ เว้นแต่กรณีที่

ผู้รับข้อมูลต้องเปิดเผยข้อมูลลับโดยผลของกฎหมาย คำสั่งศาล หรือหน่วยงานของรัฐที่มีอำนาจ ซึ่งผู้รับข้อมูลจะต้องแจ้งให้
ธนาคารทราบเป็นลายลักษณ์อักษรก่อนที่จะมีการเปิดเผยดังกล่าว

2.3 จะไม่ทำสำเนาข้อมูลลับ และ/หรือสำเนาเอกสารข้อมูลลับ โดยไม่ได้รับความยินยอมจากธนาคาร

2.4 ในกรณีที่ธนาคารมีการเปิดเผยข้อมูลส่วนบุคคลของธนาคาร (ตามนิยามที่ระบุไว้ในเอกสารแนบท้าย) ผู้รับ
ข้อมูลจะปฏิบัติตามข้อกำหนดเกี่ยวกับการคุ้มครองข้อมูลส่วนบุคคลตามเอกสารแนบท้ายสัญญานี้อย่างเคร่งครัด และให้ถือเป็น
ส่วนหนึ่งของสัญญานี้

3. กรณีที่มีความเสียหายใด ๆ เกิดขึ้นอันเนื่องมาจากการที่ผู้รับข้อมูล และ/หรือผู้เกี่ยวข้องปฏิบัติผิดเงื่อนไข และ/
หรือข้อรับรองของข้อตกลงฉบับนี้ ผู้รับข้อมูลตกลงเป็นผู้รับผิดชอบในบรรดาความเสียหายที่เกิดขึ้นทั้งหมด รวมถึง
ค่าธรรมเนียมและค่าใช้จ่ายในการดำเนินคดี ให้แก่ธนาคาร

4. กรณีที่มีความเสียหายใด ๆ เกิดขึ้นกับผู้รับข้อมูล อันเนื่องมาจากการใช้ข้อมูลลับที่ได้จากธนาคาร และ/หรือ
ผู้เกี่ยวข้องของธนาคาร ผู้รับข้อมูลตกลงและยินยอมสละสิทธิที่จะเรียกร้องค่าเสียหายใด ๆ จากธนาคาร

5. ข้อตกลงฉบับนี้มีผลใช้บังคับเป็นระยะเวลา 10 ปี นับจากวันที่ทำข้อตกลงฉบับนี้

6. ผู้รับข้อมูลตกลงส่งมอบคืน และ/หรือลบ และ/หรือทำลายข้อมูลลับ สำเนาข้อมูลลับ และ/หรือสำเนาเอกสาร
ข้อมูลลับที่ผู้รับข้อมูล และ/หรือผู้เกี่ยวข้องครอบครองอยู่ให้แก่ธนาคารในทันทีที่สิ้นสุดระยะเวลาตามข้อตกลงฉบับนี้

7. ข้อตกลงฉบับนี้อยู่ภายใต้บังคับกฎหมายไทย

เพื่อเป็นหลักฐาน ผู้รับข้อมูลจึงได้ลงลายมือชื่อไว้เป็นสำคัญ ต่อหน้าพยาน ณ วัน เดือน ปี ที่ระบุข้างต้น

() ผู้รับข้อมูล

() พยาน

() พยาน

เอกสารแนบท้าย

ข้อกำหนดเกี่ยวกับการคุ้มครองข้อมูลส่วนบุคคล

การจ้างผู้ให้บริการดูแลบำรุงรักษาระบบวิศวกรรมและสาธารณูปโภค อาคารเอ็กซิม

1. ในกรณีที่ผู้รับข้อมูลประมวลผลข้อมูลส่วนบุคคลของเจ้าของข้อมูล (ไม่ว่าจะเป็นข้อมูลที่ธนาคารเป็นผู้ส่งมอบให้หรือไม่ก็ตาม) หรือ เมื่อผู้รับข้อมูล มีการเข้าถึง หรือใช้ข้อมูลส่วนบุคคล อันเกี่ยวเนื่องกับธุรกรรม หรือโครงการที่มีกับธนาคาร ตามธุรกรรม หรือโครงการที่ระบุไว้ในสัญญาฉบับนี้ (“ข้อมูลส่วนบุคคลของธนาคาร”) ผู้รับข้อมูล ตกลงที่จะปฏิบัติตามข้อกำหนดเกี่ยวกับการคุ้มครองข้อมูลส่วนบุคคลตามเอกสารแนบท้ายนี้ และ/หรือเข้าทำสัญญาประมวลผลข้อมูลส่วนบุคคลกับธนาคารตามแบบที่ธนาคารกำหนด ทั้งนี้ ตามที่ธนาคารเห็นสมควร เพื่อความเข้าใจที่ถูกต้องตรงกัน คำว่า “เจ้าของข้อมูล” ให้นำหมายถึง บุคคลธรรมดาที่เป็นเจ้าของข้อมูลส่วนบุคคล ที่เกี่ยวเนื่องกับธุรกรรม หรือโครงการที่มีกับธนาคาร ตามธุรกรรม หรือโครงการที่ระบุไว้ในสัญญานี้
2. ข้อมูลส่วนบุคคลของธนาคาร ประกอบด้วยข้อมูลดังต่อไปนี้:
 - (ก) ข้อมูลใดๆ ที่สามารถระบุถึงตัวบุคคลได้
 - (ข) ข้อมูลใดๆ ที่เกี่ยวข้องกับบุคคลธรรมดาที่อาจถือเป็น “ข้อมูลส่วนบุคคล” ตามที่นิยามไว้ในกฎหมายที่เกี่ยวข้อง รวมถึงกฎระเบียบตามกฎหมายดังกล่าว ซึ่งอาจมีการแก้ไขเพิ่มเติมเป็นครั้งคราว และ
 - (ค) ข้อมูลใดๆ เกี่ยวกับเจ้าของข้อมูล ที่เกี่ยวเนื่องกับการปฏิบัติธุรกรรมหรือโครงการที่มีกับธนาคาร ตามธุรกรรม หรือโครงการที่ระบุไว้ในสัญญานี้
3. ผู้รับข้อมูล ตกลงจะปฏิบัติตามข้อกำหนดดังต่อไปนี้:
 - (ก) ปฏิบัติตามกฎหมายคุ้มครองข้อมูลส่วนบุคคล
 - (ข) ไม่กระทำการ หรือดเว้นกระทำการใด ๆ ที่จะส่งผล หรืออาจส่งผลให้ธนาคารฝ่าฝืนกฎหมายคุ้มครองข้อมูลส่วนบุคคล
 - (ค) ประมวลผลข้อมูลส่วนบุคคลของธนาคาร เฉพาะที่เกี่ยวข้อง และจำเป็นต่อการทำธุรกรรม หรือโครงการตามทีระบุไว้ในสัญญานี้ หรือตามคำสั่งที่เป็นหนังสือของธนาคาร และในกรณีที่ผู้รับข้อมูล จำเป็นต้องประมวลผลข้อมูลส่วนบุคคลของธนาคารเพื่อวัตถุประสงค์อื่น นอกเหนือจากธุรกรรมหรือโครงการตามทีระบุไว้ในสัญญานี้ ที่ระบุไว้ในคำสั่งของธนาคาร ผู้รับข้อมูลจะต้องแจ้งเป็นหนังสือแก่ธนาคาร ก่อนดำเนินการประมวลผล ทั้งนี้ เมื่อใดก็ตาม ที่ผู้รับข้อมูลได้ทำการประมวลผลข้อมูลส่วนบุคคลของธนาคาร โดยมีวัตถุประสงค์อื่น นอกเหนือจากธุรกรรมหรือโครงการตามทีได้ระบุไว้ในสัญญานี้ หรือคำสั่งที่เป็นของธนาคาร ให้ถือว่าผู้รับข้อมูลมีสถานะเป็นผู้ควบคุมข้อมูลส่วนบุคคลสำหรับการประมวลผลนอกวัตถุประสงค์ดังกล่าว
 - (ง) ดำเนินการแจ้งให้ธนาคารทราบทันที ในกรณีที่คณะกรรมการคุ้มครองข้อมูลส่วนบุคคลกำหนดให้มีการดำเนินการใด ๆ ที่เกี่ยวข้องกับการการประมวลผลข้อมูลส่วนบุคคลของธนาคาร ที่ดำเนินการโดยผู้รับข้อมูล
 - (จ) ดำเนินการตามมาตรการใด ๆ ทั้งปวง ที่กฎหมายคุ้มครองข้อมูลส่วนบุคคลกำหนด โดยอย่างน้อยต้องมีมาตรการคุ้มครองต่อการละเมิดข้อมูลส่วนบุคคลของธนาคาร
 - (ฉ) ต้องปฏิบัติตามข้อกำหนดข้อมูลส่วนบุคคลของธนาคาร ให้เป็นข้อมูลความลับ ตามทีระบุไว้ในสัญญาฉบับนี้
 - (ช) ไม่โอนข้อมูลส่วนบุคคลของธนาคารออกนอกประเทศไทย โดยไม่ได้รับอนุญาตเป็นหนังสือจากธนาคารก่อน และในการอนุญาตนั้น ธนาคารอาจกำหนดเงื่อนไขใด ๆ ก็ได้
 - (ซ) แจ้งธนาคารทันที (ทางอีเมล โดยส่งไปที่ [ระบุโดยธนาคาร]) ภายใน 12 ชั่วโมง หลังจากผู้รับข้อมูลได้ทราบถึงการละเมิดข้อมูลส่วนบุคคลหรือความเสี่ยงที่จะเกิดการละเมิดดังกล่าว โดยผู้รับข้อมูลจะให้รายละเอียด

ข้อมูลทั้งหมดที่เกี่ยวข้องแก่ธนาคาร รวมถึงรายละเอียดตามที่ระบุไว้ในมาตรา 37(4) ของ พ.ร.บ.คุ้มครองข้อมูลส่วนบุคคล ณ ขณะที่ทำการแจ้ง หรือเร็วที่สุดเท่าที่จะเป็นไปได้

- (ณ) ให้ความช่วยเหลือแก่ธนาคาร ในการปฏิบัติตามหน้าที่ที่เกี่ยวข้องกับการละเมิดการคุ้มครองข้อมูลส่วนบุคคล เมื่อธนาคารร้องขอ
- (ญ) เมื่อสัญญาฉบับนี้สิ้นสุดลง หรือหากธนาคารร้องขอเป็นหนังสือ ให้ผู้รับข้อมูลหยุดการประมวลผลข้อมูลส่วนบุคคลของธนาคาร และทำลาย หรือส่งคืนข้อมูลส่วนบุคคลของธนาคาร รวมถึงสำเนาเอกสารที่เกี่ยวข้องทั้งหมดให้แก่ธนาคาร เว้นแต่กฎหมายที่เกี่ยวข้องของประเทศไทย กำหนดให้มีการเก็บข้อมูลดังกล่าวไว้ และในกรณีที่ได้รับการร้องขอจากธนาคาร ผู้รับข้อมูลจะส่งหนังสือรับรองให้แก่ธนาคารว่า ตนได้ปฏิบัติตามข้อกำหนดในข้อนี้อย่างครบถ้วนแล้วภายใน [*] วัน นับจากวันที่ได้รับคำร้องขอจากธนาคาร ทั้งนี้ ให้ข้อกำหนดในข้อนี้ยังคงมีผลบังคับใช้ต่อไปในกรณีที่มีการประมวลผลข้อมูลส่วนบุคคลของธนาคาร เมื่อสัญญาฉบับนี้สิ้นสุดแล้ว อย่างไรก็ตาม ให้ข้อกำหนดดังต่อไปนี้มีผลบังคับใช้ในกรณีที่กฎหมายกำหนดให้มีการเก็บข้อมูลส่วนบุคคลของธนาคาร ไว้ (“ข้อมูลที่เก็บไว้”)
- (1) ผู้รับข้อมูลรับทราบ ว่า ผู้รับข้อมูลจะทำหน้าที่เป็นผู้ควบคุมข้อมูลที่เก็บไว้
 - (2) ผู้รับข้อมูลจะประมวลผลข้อมูลที่เก็บไว้ภายใต้กฎหมายคุ้มครองข้อมูลส่วนบุคคล และ
 - (3) เมื่อธนาคารร้องขอ ผู้รับข้อมูลจะปรับปรุงข้อมูลที่เก็บไว้ให้เป็นข้อมูลที่ปัจจุบัน
- (ฎ) การไม่ปฏิบัติตามข้อกำหนดการคุ้มครองข้อมูลส่วนบุคคลตามเอกสารนี้ ถือเป็นการละเมิดข้อตกลงของสัญญาฉบับนี้ ผู้รับข้อมูลจะต้องชดเชยค่าเสียหายให้แก่ธนาคารรวมตลอดจนค่าใช้จ่ายทางกฎหมาย ค่าปรับ และโทษทางการปกครองภายใต้กฎหมายคุ้มครองข้อมูลส่วนบุคคล

หนังสือรับรองการไม่เปลี่ยนแปลงรายละเอียดหรือแก้ไขข้อกำหนด
การจัดจ้างผู้ให้บริการดูแลบำรุงรักษาระบบวิศวกรรมและสาธารณูปโภค อาคารเอ็กซิม

ตามที่ธนาคารเพื่อการส่งออกและนำเข้าแห่งประเทศไทย (ธนาคาร) มีความประสงค์จะประกวดราคา
การจัดจ้างผู้ให้บริการดูแลบำรุงรักษาระบบวิศวกรรมและสาธารณูปโภค อาคารเอ็กซิม โดยมีรายละเอียดตามเอกสาร
ประกวดราคาจ้างด้วยวิธีประกวดราคาอิเล็กทรอนิกส์ (e – bidding) เลขที่ ธก...../67 นั้น

ข้าพเจ้า บจก./บมจ.....
โดย นาย/นาง/นางสาว..... ซึ่งเป็นผู้มีอำนาจกระทำการแทนนิติบุคคลดังกล่าว
ขอรับรองว่าเอกสารที่จัดทำขึ้นและเสนอต่อธนาคารในส่วนที่เป็นข้อความเป็นไปตามข้อกำหนดของธนาคาร
บริษัทฯ มิได้เปลี่ยนแปลงใดๆ และมีความถูกต้องตรงกันกับที่ธนาคารแจ้งไว้ในเอกสารประกวดราคาจ้างด้วยวิธี
ประกวดราคาอิเล็กทรอนิกส์ดังกล่าวข้างต้นทุกประการ

ลงลายมือชื่อ

()

ผู้มีอำนาจกระทำการแทน
ตราประทับ (ถ้ามี)

แผนการทำงานการจ้างผู้ให้บริการดูแลรักษาระบบวิศวกรรมและสถาปัตยกรรมอาคารเอ็กซ์ิม
ระยะเวลา 2 ปี (ตั้งแต่วันที่ 1 มกราคม 2568 ถึงวันที่ 31 ธันวาคม 2569)

แผนการทำงาน

1	2	3	4	5	6	7	8	9	10	11	12	13	14	15	16	17	18	19	20	21	22	23	24
มค	กพ	มีค	เมย	พค	พย	กค	สค	กย	ตค	พย	ธค	มค	กพ	มีค	เมย	พค	พย	กค	สค	กย	ตค	พย	ธค
4	4	4	4	4	4	4	4	4	4	4	4	4	4	4	4	4	4	4	4	4	4	4	4

รายการ	หน่วย	ปริมาณงาน	เงินเดิม	%
ค่าจ้างผู้ให้บริการดูแลรักษาและสถาปัตยกรรมอาคารเอ็กซ์ิม	เงิน	1	15,000,000.00	100%
รวม			15,000,000.00	100%

Money	625,000	625,000	625,000	625,000	625,000	625,000	625,000	625,000	625,000	625,000	625,000	625,000	625,000	625,000	625,000	625,000	625,000	625,000	625,000	625,000	625,000	625,000	625,000	625,000	
ActMoney	625,000	1,250,000	1,875,000	2,500,000	3,125,000	3,750,000	4,375,000	5,000,000	5,625,000	6,250,000	6,875,000	7,500,000	8,125,000	8,750,000	9,375,000	10,000,000	10,625,000	11,250,000	11,875,000	12,500,000	13,125,000	13,750,000	14,375,000	15,000,000	
% PLAN	0%	0%	0%	0%	0%	0%	0%	0%	0%	0%	0%	0%	0%	0%	0%	0%	0%	0%	0%	0%	0%	0%	0%	0%	0%
% ACC PLAN	0%	8%	13%	17%	21%	25%	29%	33%	38%	42%	46%	50%	54%	58%	63%	67%	71%	75%	79%	83%	88%	92%	96%	100%	
% ACTUAL																									
% ACC ACTUAL																									
% ACC DIFF																									



- หมายเหตุ:
- กำหนดระยะเวลาการให้บริการ จำนวน 10 เดือน
 - หมายเหตุ: ระยะเวลากำหนดเป็นระยะเวลาแผนตั้งต้นตามที่โครงการ
 - หมายเหตุ: หมายเหตุ: ระยะเวลากำหนดเป็นระยะเวลาแผนตั้งต้นตามที่โครงการ
 - หมายเหตุ: หมายเหตุ: ระยะเวลากำหนดเป็นระยะเวลาแผนตั้งต้นตามที่โครงการ
 - หมายเหตุ: หมายเหตุ: ระยะเวลากำหนดเป็นระยะเวลาแผนตั้งต้นตามที่โครงการ
 - หมายเหตุ: หมายเหตุ: ระยะเวลากำหนดเป็นระยะเวลาแผนตั้งต้นตามที่โครงการ

Handwritten signature and initials.

แบบหนังสือรับรองวงเงินสินเชื่อ

เลขที่

วันที่

เรื่อง รับรองวงเงินสินเชื่อ

ตามที่.....(ชื่อผู้ประกอบการ นิติบุคคล/บุคคลธรรมดา).....เลขประจำตัวผู้เสียภาษีอากร/เลขประจำตัวประชาชน เลขที่..... จะขอเข้าร่วมการยื่นข้อเสนอเป็นผู้ประกอบการงานจ้าง ซึ่งตามเกณฑ์และวิธีการคัดเลือกเป็นผู้ประกอบการงานจ้าง กำหนดให้ผู้ยื่นข้อเสนอต้องเสนอหนังสือรับรองวงเงินสินเชื่อ/จะเข้ายื่นข้อเสนอกับหน่วยงานของรัฐ ซึ่งเงื่อนไขการยื่นข้อเสนอกรณีที่ยื่นข้อเสนอไม่มีมูลค่าสุทธิของกิจการหรือทุนจดทะเบียน หรือมีแต่ไม่เพียงพอที่จะเข้ายื่นข้อเสนอ ผู้ยื่นข้อเสนอต้องขอวงเงินสินเชื่อจากธนาคารบริษัทเงินทุน/เงินทุนหลักทรัพย์ โดยต้องมีวงเงินสินเชื่อ 1 ใน 4 ของมูลค่างบประมาณของโครงการหรือรายการที่ยื่นข้อเสนอในแต่ละครั้ง จึงมีความประสงค์ให้ธนาคาร.....(ชื่อธนาคาร)..... รับรองวงเงินสินเชื่อ เพื่อประกอบการพิจารณาด้วย นั้น

.....(ชื่อธนาคาร)..... ขอรับรองว่า(ชื่อผู้ประกอบการ นิติบุคคล/บุคคลธรรมดา)..... มีวงเงินทุนหมุนเวียนในวงเงินไม่ต่ำกว่า บาท (.....จำนวนเงินเป็นอักษร.....) และยินดีให้วงเงินสินเชื่อภายในวงเงิน บาท (.....จำนวนเงินเป็นอักษร.....)

ขอแสดงความนับถือ

.....

.....(ชื่อผู้ลงนาม).....

.....(ชื่อธนาคาร).....



หนังสือยินยอม

(ใช้สำหรับ Vendor/Outsource ของ ธสน.)

ข้าพเจ้า..... (“เจ้าของข้อมูล”)

ตกลงยินยอมให้ธนาคารเพื่อการส่งออกและนำเข้าแห่งประเทศไทย (“ธสน.”) ประมวลผลข้อมูลส่วนบุคคลของข้าพเจ้า เพื่อวัตถุประสงค์ ตามที่ข้าพเจ้าได้ทำเครื่องหมาย ไว้ในช่อง “ยินยอม”

	วัตถุประสงค์หลัก	รายละเอียดวัตถุประสงค์	ยินยอม	ไม่ยินยอม
1	ข้อมูลประวัติอาชญากรรม	ให้ ธสน. เก็บรวบรวม ใช้ ข้อมูลประวัติอาชญากรรม เพื่อใช้ประกอบการส่งมอบงาน การตรวจรับงาน การดำเนินการในกระบวนการจัดซื้อจัดจ้างฯ และในเรื่องอื่นๆ ที่เกี่ยวข้องของธนาคาร	<input type="checkbox"/>	<input type="checkbox"/>
2	ข้อมูลด้านสุขภาพ	ให้ ธสน. เก็บรวบรวม ใช้ ข้อมูลประวัติด้านสุขภาพ เพื่อใช้ประกอบการส่งมอบงาน การตรวจรับงาน การดำเนินการในกระบวนการจัดซื้อจัดจ้างฯ และในเรื่องอื่นๆ ที่เกี่ยวข้องของธนาคาร	<input type="checkbox"/>	<input type="checkbox"/>
3	ข้อมูลชีวภาพ (ได้แก่ ภาพสแกนลายนิ้วมือ และภาพสแกนใบหน้า)	ให้ ธสน. เก็บรวบรวม ใช้ภาพสแกนลายนิ้วมือและภาพสแกนใบหน้า เพื่อใช้กับระบบควบคุมประตูเข้า-ออก และบันทึกเวลาการเข้า-ออกงาน ในกรณีที่เจ้าของข้อมูล เข้ามาปฏิบัติงานในพื้นที่ธนาคาร	<input type="checkbox"/>	<input type="checkbox"/>

ข้าพเจ้าได้อ่านและเข้าใจถึงการใช้อข้อมูลส่วนบุคคลของข้าพเจ้าตามที่ระบุไว้ในหนังสือยินยอมฉบับนี้ และได้ลงนามด้วยความสมัครใจ โดยทราบถึงสิทธิในการให้หรือปฏิเสธที่จะให้ความยินยอม รวมถึงสิทธิในการเพิกถอนภายหลัง ทั้งนี้ข้าพเจ้าตกลงให้สำเนา ภาพถ่าย หรือการบันทึกในรูปแบบใด ๆ มีผลเป็นหลักฐานยืนยันถึงการให้ความยินยอมของข้าพเจ้าเช่นเดียวกัน

ลงชื่อ _____ เจ้าของข้อมูล

()

