

ที่ ธสน. ธก. 188/2565

ประกาศธนาคารเพื่อการส่งออกและนำเข้าแห่งประเทศไทย

เรื่อง ประกวดราคาจ้างผู้ให้บริการดูแลบำรุงรักษาระบบวิศวกรรมและสาธารณูปโภค อาคารเอ็กซ์ิม
ด้วยวิธีประกวดราคาอิเล็กทรอนิกส์ (e-bidding)

ธนาคารเพื่อการส่งออกและนำเข้าแห่งประเทศไทย ซึ่งต่อไปนี้เรียกว่า “ธนาคาร” มีความประสงค์จะประกวดราคาจ้างผู้ให้บริการดูแลบำรุงรักษาระบบวิศวกรรมและสาธารณูปโภค อาคารเอ็กซ์ิม จำนวน 18 คน ประกอบด้วย 1) วิศวกร จำนวน 1 คน 2) ผู้ช่วยวิศวกร จำนวน 3 คน 3) หัวหน้างานด้านโสตทัศนูปกรณ์ จำนวน 1 คน 4) ช่างเทคนิคด้านโสตทัศนูปกรณ์ จำนวน 3 คน 5) ช่างเทคนิคและช่างซ่อมเฟอร์นิเจอร์ จำนวน 9 คน 6) พนักงานธุรการ จำนวน 1 คน เป็นระยะเวลาการว่าจ้าง 2 ปี (ตั้งแต่วันที่ 1 มกราคม 2566 ถึงวันที่ 31 ธันวาคม 2567) โดยราคากลางของงานจ้างในการประกวดราคาครั้งนี้ เป็นเงินทั้งสิ้น 14,994,506.67 บาท (สิบสี่ล้านเก้าแสนเก้าหมื่นสี่พันห้าร้อยหกบาทหกสิบบเจ็ดสตางค์)

ผู้ยื่นข้อเสนอจะต้องมีคุณสมบัติ ดังต่อไปนี้

1. มีความสามารถตามกฎหมาย
2. ไม่เป็นบุคคลล้มละลาย
3. ไม่อยู่ระหว่างเลิกกิจการ
4. ไม่เป็นบุคคลซึ่งอยู่ระหว่างถูกระงับการยื่นข้อเสนอหรือทำสัญญากับหน่วยงานของรัฐไว้ชั่วคราว เนื่องจากเป็นผู้ที่ไม่ผ่านเกณฑ์การประเมินผลการปฏิบัติงานของผู้ประกอบการตามระเบียบที่รัฐมนตรีว่าการกระทรวงการคลังกำหนดตามที่ประกาศเผยแพร่ในระบบเครือข่ายสารสนเทศของกรมบัญชีกลาง
5. ไม่เป็นบุคคลซึ่งถูกระงับชื่อไว้ในบัญชีรายชื่อผู้ทำงานและได้แจ้งเวียนชื่อให้เป็นผู้ทำงานของหน่วยงานของรัฐในระบบเครือข่ายสารสนเทศของกรมบัญชีกลาง ซึ่งรวมถึงนิติบุคคลที่ผู้ทำงานเป็นหุ้นส่วนผู้จัดการ กรรมการผู้จัดการ ผู้บริหาร ผู้มีอำนาจในการดำเนินงานในกิจการของนิติบุคคลนั้นด้วย
6. มีคุณสมบัติและไม่มีลักษณะต้องห้ามตามที่คณะกรรมการนโยบายการจัดซื้อจัดจ้างและการบริหารพัสดุภาครัฐกำหนดในราชกิจจานุเบกษา
7. เป็นนิติบุคคลผู้มีอาชีพรับจ้างงานที่ประกวดราคาอิเล็กทรอนิกส์ดังกล่าว
8. ไม่เป็นผู้มีผลประโยชน์ร่วมกันกับผู้ยื่นข้อเสนอรายอื่นที่เข้ายื่นข้อเสนอให้แก่ ณ วันประกาศประกวดราคาอิเล็กทรอนิกส์ หรือไม่เป็นผู้กระทำการอันเป็นการขัดขวางการแข่งขันอย่างเป็นธรรมในการประกวดราคา อิเล็กทรอนิกส์ครั้งนี้
9. ไม่เป็นผู้ได้รับเอกสิทธิ์หรือความคุ้มกัน ซึ่งอาจปฏิเสธไม่ยอมขึ้นศาลไทย เว้นแต่รัฐบาลของผู้ยื่นข้อเสนอได้มีคำสั่งให้สละเอกสิทธิ์และความคุ้มกันเช่นนั้น
10. ผู้ยื่นข้อเสนอต้องลงทะเบียนในระบบจัดซื้อจัดจ้างภาครัฐอิเล็กทรอนิกส์ (Electronic Government Procurement: e-GP) ของกรมบัญชีกลาง

11. มีจำนวนพนักงานที่ปฏิบัติงานในเดือนเมษายน – มิถุนายน 2565 ในแต่ละเดือนไม่น้อยกว่า 50 คน ทั้งนี้ ต้องนำส่งหลักฐานการส่งเงินสมทบของพนักงานที่ปฏิบัติงานในเดือนเมษายน – มิถุนายน 2565 ดังกล่าวเข้ากองทุนประกันสังคม (สำเนาใบเสร็จรับเงินในราชการสำนักงานประกันสังคม และแบบรายการแสดงการส่งเงินสมทบ 3 เดือน (เดือนเมษายน – มิถุนายน 2565)

12. ต้องมีผลงานการให้บริการดูแลบำรุงรักษาระบบวิศวกรรมและสาธารณูปโภคอาคารสูง อย่างน้อย 1 ผลงาน โดยเป็นผลงานที่เป็นคู่สัญญาโดยตรงกับผู้ว่าจ้างและมีมูลค่างานในสัญญาหรือข้อตกลงเดียวกันไม่น้อยกว่า 7,500,000.- บาท (เจ็ดล้านห้าแสนบาทถ้วน) ต่อผลงาน และต้องมีระยะเวลาเริ่มต้นให้บริการ ภายในระยะเวลาอย่างน้อยหลังไม่เกิน 3 ปี นับจนถึงวันยื่นเอกสารประกวดราคาจ้างด้วยวิธีประกวดราคาอิเล็กทรอนิกส์ครั้งนี้

13. ไม่เป็นผู้กระทำอันเป็นการละเมิดต่อสิทธิมนุษยชน การปฏิบัติด้านแรงงานและสิ่งแวดล้อมตามหลักการกำกับดูแลกิจการที่ดีและความรับผิดชอบต่อสังคมที่ธนาคารกำหนด

14. ไม่เป็นผู้กระทำการทุจริตในการจัดซื้อจัดจ้าง ตามพระราชบัญญัติประกอบรัฐธรรมนูญว่าด้วยการป้องกันและปราบปรามการทุจริต พ.ศ.2561 มาตรา 176

กรณีผู้ยื่นข้อเสนอ เสนอราคาในรูปแบบของ “กิจการร่วมค้า” ต้องมีคุณสมบัติ ดังนี้

(1) การกำหนดสัดส่วนในการเข้าร่วมค้าของผู้สัญญา

กรณีที่ข้อตกลงฯ กำหนดให้ผู้เข้าร่วมค้ารายใดรายหนึ่งเป็นผู้เข้าร่วมค้าหลัก ข้อตกลงฯ จะต้องมีข้อกำหนดสัดส่วนหน้าที่ และความรับผิดชอบในปริมาณงาน สิ่งของ หรือมูลค่าตามสัญญาของผู้เข้าร่วมค้าหลักมากกว่าผู้เข้าร่วมค้ารายอื่นทุกราย

(2) กรณีที่ข้อตกลงฯ กำหนดให้ผู้เข้าร่วมค้ารายใดรายหนึ่งเป็นผู้เข้าร่วมค้าหลัก ผู้เข้าร่วมค้าทุกรายของกิจการร่วมค่านั้น จะต้องมีคุณสมบัติครบถ้วนตามเงื่อนไขที่กำหนดไว้ในเอกสารประกวดราคา ยกเว้นผลงานต้องใช้ผลงานของผู้เข้าร่วมค้าหลักรายเดียวเป็นผลงานของกิจการร่วมค้าที่ยื่นข้อเสนอ

สำหรับข้อตกลงฯ ที่ไม่ได้กำหนดให้ผู้เข้าร่วมค้ารายใดเป็นผู้เข้าร่วมค้าหลัก ผู้เข้าร่วมค้าทุกราย จะต้องมีคุณสมบัติครบถ้วนตามเงื่อนไขที่กำหนดไว้ในเอกสารประกวดราคา

ทั้งนี้ “กิจการร่วมค้า” หมายความว่า กิจการที่มีข้อตกลงระหว่างผู้เข้าร่วมค้าเป็นลายลักษณ์อักษรว่าจะดำเนินการร่วมกันเป็นทางการค้าหรือหากำไรระหว่างบริษัทกับบริษัท บริษัทกับห้างหุ้นส่วนนิติบุคคล ห้างหุ้นส่วนนิติบุคคลกับห้างหุ้นส่วนนิติบุคคล หรือระหว่างบริษัทและ/หรือห้างหุ้นส่วนนิติบุคคลกับบุคคลธรรมดา คณะบุคคลที่มีใช้นิติบุคคล ห้างหุ้นส่วนสามัญ นิติบุคคลอื่น หรือนิติบุคคลที่ตั้งขึ้นตามกฎหมายของต่างประเทศ โดยข้อตกลงนั้นอาจกำหนดให้มีผู้เข้าร่วมค้าหลักก็ได้

ผู้ยื่นข้อเสนอต้องยื่นข้อเสนอและเสนอราคาทางระบบจัดซื้อจัดจ้างภาครัฐด้วยอิเล็กทรอนิกส์ ในวันที่ 29 สิงหาคม 2565 ระหว่างเวลา 8.30 น. ถึง 16.30 น.

ผู้สนใจสามารถขอรับเอกสารประกวดราคาอิเล็กทรอนิกส์ โดยดาวน์โหลดเอกสารผ่านทางระบบจัดซื้อจัดจ้างภาครัฐด้วยอิเล็กทรอนิกส์ได้ตั้งแต่วันที่ประกาศจนถึงก่อนวันเสนอราคา



ผู้สนใจสามารถดูรายละเอียดได้ที่เว็บไซต์ www.exim.go.th หรือ www.gprocurement.go.th หรือสอบถามทางโทรศัพท์หมายเลข 02-271-3700 ต่อ 1440 ในวันและเวลาทำการของธนาคาร

ผู้สนใจที่ต้องการทราบรายละเอียดเพิ่มเติมเกี่ยวกับรายละเอียดและขอบเขตงาน โปรดสอบถามมายังธนาคารเพื่อการส่งออกและนำเข้าแห่งประเทศไทย ผ่านทางอีเมล e-bidding5@exim.go.th หรือช่องทางตามที่กรมบัญชีกลางกำหนดภายในวันที่ 18 สิงหาคม 2565 โดยธนาคารเพื่อการส่งออกและนำเข้าแห่งประเทศไทย จะชี้แจงรายละเอียดดังกล่าวผ่านทางเว็บไซต์ www.exim.go.th และ www.gprocurement.go.th ในวันที่ 23 สิงหาคม 2565

ประกาศ ณ วันที่ 16 สิงหาคม 2565



(นายสมควร สมบูรณ์พันธ์)
ผู้อำนวยการอาวุโส ฝ่ายธุรการ

ส่วนอาคาร
ฝ่ายธุรการ
โทร. 0-221-3700 ต่อ 1440-1447

แบบเอกสารประกวดราคาจ้างด้วยวิธีประกวดราคาอิเล็กทรอนิกส์ (e - bidding)

เลขที่ ธก. 050/65

การจัดจ้างผู้ให้บริการดูแลบำรุงรักษาระบบวิศวกรรมและสาธารณูปโภค อาคารเอ็กซิม

ตามประกาศธนาคารเพื่อการส่งออกและนำเข้าแห่งประเทศไทย

ลงวันที่ 16 สิงหาคม 2565

ธนาคารเพื่อการส่งออกและนำเข้าแห่งประเทศไทย ซึ่งต่อไปนี้จะเรียกว่า “ธนาคาร” มีความประสงค์จะประกวดราคาจ้างผู้ให้บริการดูแลบำรุงรักษาระบบวิศวกรรมและสาธารณูปโภค อาคารเอ็กซิม จำนวน 18 คน ประกอบด้วย 1) วิศวกร จำนวน 1 คน 2) ผู้ช่วยวิศวกร จำนวน 3 คน 3) หัวหน้างานด้านโสตทัศนูปกรณ์ จำนวน 1 คน 4) ช่างเทคนิคด้านโสตทัศนูปกรณ์ จำนวน 3 คน 5) ช่างเทคนิคและช่างซ่อมเฟอร์นิเจอร์ จำนวน 9 คน 6) พนักงานธุรการ จำนวน 1 คน เป็นระยะเวลา 2 ปี (ตั้งแต่วันที่ 1 มกราคม 2566 ถึงวันที่ 31 ธันวาคม 2567) ด้วยวิธีประกวดราคาอิเล็กทรอนิกส์ โดยมีข้อแนะนำและข้อกำหนด ดังต่อไปนี้

1. เอกสารแนบท้ายเอกสารประกวดราคาอิเล็กทรอนิกส์

1.1 รายละเอียดและขอบเขตของงาน

(1) แบบแปลนอาคารและระบบวิศวกรรมอาคาร (เอกสารแนบท้าย 1.1 (1))

1.2 แบบใบเสนอราคาที่กำหนดไว้ในระบบจัดซื้อจัดจ้างภาครัฐด้วยอิเล็กทรอนิกส์

1.3 แบบสัญญา

1.4 แบบหลักประกันสัญญา

(1) หลักประกันการเสนอราคา

(2) หลักประกันสัญญา

1.5 บทนิยาม

(1) ผู้มีผลประโยชน์ร่วมกัน

(2) การขัดขวางการแข่งขันอย่างเป็นธรรม

1.6 แบบบัญชีเอกสารที่กำหนดไว้ในระบบจัดซื้อจัดจ้างภาครัฐด้วยอิเล็กทรอนิกส์

(1) บัญชีเอกสารส่วนที่ 1

(2) บัญชีเอกสารส่วนที่ 2

1.7 หนังสือรับรองและยืนยันประกอบการเสนอราคาและการให้คำมั่นในการป้องกันการทุจริตในการจัดซื้อจัดจ้าง

1.8 แบบแสดงรายการเปรียบเทียบรายละเอียดและขอบเขตงานที่ธนาคารกำหนด

OK

หม่อมหลวง

2. คุณสมบัติของผู้ยื่นข้อเสนอ

- 2.1 มีความสามารถตามกฎหมาย
- 2.2 ไม่เป็นบุคคลล้มละลาย
- 2.3 ไม่อยู่ระหว่างเลิกกิจการ
- 2.4 ไม่เป็นบุคคลซึ่งอยู่ระหว่างถูกระงับการยื่นข้อเสนอหรือทำสัญญากับหน่วยงานของรัฐไว้ชั่วคราว เนื่องจากเป็นผู้ที่ไม่ผ่านเกณฑ์การประเมินผลการปฏิบัติงานของผู้ประกอบการตามระเบียบที่รัฐมนตรีว่าการกระทรวงการคลังกำหนดตามที่ประกาศเผยแพร่ในระบบเครือข่ายสารสนเทศของกรมบัญชีกลาง
- 2.5 ไม่เป็นบุคคลซึ่งถูกระบุชื่อไว้ในบัญชีรายชื่อผู้ทำงานและได้แจ้งเวียนชื่อให้เป็นผู้ทำงานของหน่วยงานของรัฐในระบบเครือข่ายสารสนเทศของกรมบัญชีกลาง ซึ่งรวมถึงนิติบุคคลที่ผู้ทำงานเป็นหุ้นส่วน ผู้จัดการ กรรมการผู้จัดการ ผู้บริหาร ผู้มีอำนาจในการดำเนินงานในกิจการของนิติบุคคลนั้นด้วย
- 2.6 มีคุณสมบัติและไม่มีลักษณะต้องห้ามตามที่คณะกรรมการนโยบายการจัดซื้อจัดจ้างและการบริหารพัสดุภาครัฐกำหนดในราชกิจจานุเบกษา
- 2.7 เป็นนิติบุคคลผู้มีอาชีพรับจ้างงานที่ประกวดราคาอิเล็กทรอนิกส์ดังกล่าว
- 2.8 ไม่เป็นผู้มีผลประโยชน์ร่วมกันกับผู้ยื่นข้อเสนอรายอื่นที่เข้ายื่นข้อเสนอให้แก่ธนาคาร วันประกาศประกวดราคาอิเล็กทรอนิกส์ หรือไม่เป็นผู้กระทำการอันเป็นการขัดขวางการแข่งขันอย่างเป็นธรรมในการประกวดราคาอิเล็กทรอนิกส์ครั้งนี้
- 2.9 ไม่เป็นผู้ได้รับเอกสิทธิ์หรือความคุ้มกัน ซึ่งอาจปฏิเสธไม่ยอมขึ้นศาลไทยเว้นแต่รัฐบาลของผู้ยื่นข้อเสนอได้มีคำสั่งให้สละเอกสิทธิ์และความคุ้มกันเช่นนั้น
- 2.10 ผู้ยื่นข้อเสนอต้องลงทะเบียนในระบบจัดซื้อจัดจ้างภาครัฐด้วยอิเล็กทรอนิกส์ (Electronic Government Procurement : e - GP) ของกรมบัญชีกลาง
- 2.11 มีจำนวนพนักงานที่ปฏิบัติงานในเดือนเมษายน - มิถุนายน 2565 ในแต่ละเดือน ไม่น้อยกว่า 50 คน ทั้งนี้ ต้องนำส่งหลักฐานการส่งเงินสมทบของพนักงานที่ปฏิบัติงานในเดือนเมษายน - มิถุนายน 2565 ดังกล่าวเข้ากองทุนประกันสังคม (สำเนาใบเสร็จรับเงินในราชการสำนักงานประกันสังคม และแบบรายการแสดงการส่งเงินสมทบ 3 เดือน (เดือนเมษายน - มิถุนายน 2565)
- 2.12 ต้องมีผลงานการให้บริการดูแลบำรุงรักษาระบบวิศวกรรมและสาธารณูปโภคอาคารสูงอย่างน้อย 1 ผลงาน โดยเป็นผลงานที่เป็นคู่สัญญาโดยตรงกับผู้ว่าจ้างและมีมูลค่างานในสัญญาหรือข้อตกลงเดียวกันไม่น้อยกว่า 7,500,000.- บาท (เจ็ดล้านห้าแสนบาทถ้วน) ต่อผลงาน และต้องมีระยะเวลาเริ่มต้นให้บริการ ภายในระยะเวลาย้อนหลังไม่เกิน 3 ปี นับจนถึงวันยื่นเอกสารประกวดราคาจ้างด้วยวิธีประกวดราคาอิเล็กทรอนิกส์ครั้งนี้
- 2.13 ไม่เป็นผู้กระทำการอันเป็นการละเมิดต่อสิทธิมนุษยชน การปฏิบัติด้านแรงงานและสิ่งแวดล้อม ตามหลักการกำกับดูแลกิจการที่ดีและความรับผิดชอบต่อสังคมที่ธนาคารกำหนด

2.14 ไม่เป็นผู้กระทำการทุจริตในการจัดซื้อจัดจ้าง ตามพระราชบัญญัติประกอบรัฐธรรมนูญว่าด้วยการป้องกันและปราบปรามการทุจริต พ.ศ. 2561 มาตรา 176

กรณีผู้ยื่นข้อเสนอ เสนอราคาในรูปแบบของ “กิจการร่วมค้า” ต้องมีคุณสมบัติ ดังนี้

(1) การกำหนดสัดส่วนในการเข้าร่วมค้าของคู่สัญญา

กรณีที่ข้อตกลงฯ กำหนดให้ผู้เข้าร่วมค้ารายใดรายหนึ่งเป็นผู้เข้าร่วมค้าหลัก ข้อตกลงฯ จะต้องมีการกำหนดสัดส่วนหน้าที่ และความรับผิดชอบในปริมาณงาน สิ่งของ หรือมูลค่าตามสัญญาของผู้เข้าร่วมค้าหลักมากกว่าผู้เข้าร่วมค้ารายอื่นทุกราย

(2) กรณีที่ข้อตกลงฯ กำหนดให้ผู้เข้าร่วมค้ารายใดรายหนึ่งเป็นผู้เข้าร่วมค้าหลัก ผู้เข้าร่วมค้าทุกรายของกิจการร่วมค้านั้น จะต้องมีคุณสมบัติครบถ้วนตามเงื่อนไขที่กำหนดไว้ในเอกสารประกวดราคา ยกเว้นผลงานต้องใช้ผลงานของผู้เข้าร่วมค้าหลักรายเดียวเป็นผลงานของกิจการร่วมค้าที่ยื่นข้อเสนอ

สำหรับข้อตกลงฯ ที่ไม่ได้กำหนดให้ผู้เข้าร่วมค้ารายใดเป็นผู้เข้าร่วมค้าหลัก ผู้เข้าร่วมค้าทุกรายจะต้องมีคุณสมบัติครบถ้วนตามเงื่อนไขที่กำหนดไว้ในเอกสารประกวดราคา

ทั้งนี้ “กิจการร่วมค้า” หมายความว่า กิจการที่มีข้อตกลงระหว่างผู้เข้าร่วมค้าเป็นลายลักษณ์อักษรว่าจะดำเนินการร่วมกันเป็นทางการค้าหรือหากำโระหว่างบริษัทกับบริษัท บริษัทกับห้างหุ้นส่วนนิติบุคคล ห้างหุ้นส่วนนิติบุคคลกับห้างหุ้นส่วนนิติบุคคล หรือระหว่างบริษัทและ/หรือห้างหุ้นส่วนนิติบุคคลกับบุคคลธรรมดา คณะบุคคลที่มีใช้นิติบุคคล ห้างหุ้นส่วนสามัญ นิติบุคคลอื่น หรือนิติบุคคลที่ตั้งขึ้นตามกฎหมายของต่างประเทศ โดยข้อตกลงนั้นอาจกำหนดให้มีผู้เข้าร่วมค้าหลักก็ได้

3. หลักฐานการยื่นข้อเสนอ

ผู้ยื่นข้อเสนอจะต้องเสนอเอกสารหลักฐานยื่นมาพร้อมกับการเสนอราคาทางระบบจัดซื้อจัดจ้างภาครัฐด้วยอิเล็กทรอนิกส์ โดยแยกเป็น 2 ส่วน คือ

3.1 ส่วนที่ 1 อย่างน้อยต้องมีเอกสารดังต่อไปนี้

(1) ในกรณีผู้ยื่นข้อเสนอเป็นนิติบุคคล

(ก) ห้างหุ้นส่วนสามัญหรือห้างหุ้นส่วนจำกัด ให้ยื่นสำเนาหนังสือรับรองการจดทะเบียนนิติบุคคล บัญชีรายชื่อหุ้นส่วนผู้จัดการ ผู้มีอำนาจควบคุม (ถ้ามี) พร้อมทั้งรับรองสำเนาถูกต้อง

(ข) บริษัทจำกัดหรือบริษัทมหาชนจำกัด ให้ยื่นสำเนาหนังสือรับรองการจดทะเบียนนิติบุคคล หนังสือบริคณห์สนธิ บัญชีรายชื่อกรรมการผู้จัดการ ผู้มีอำนาจควบคุม (ถ้ามี) และบัญชีผู้ถือหุ้นรายใหญ่ (ถ้ามี) พร้อมทั้งรับรองสำเนาถูกต้อง

(2) ในกรณีผู้ยื่นข้อเสนอเป็นบุคคลธรรมดาหรือคณะบุคคลที่มีใช้นิติบุคคล ให้ยื่นสำเนาบัตรประจำตัวประชาชนของผู้ยื่นนั้น สำเนาข้อตกลงที่แสดงถึงการเข้าเป็นหุ้นส่วน (ถ้ามี) สำเนาบัตรประจำตัวประชาชนของผู้เป็นหุ้นส่วน หรือสำเนาหนังสือเดินทางของผู้เป็นหุ้นส่วนที่มีได้ถือสัญชาติไทย พร้อมทั้งรับรองสำเนาถูกต้อง พร้อมปกปิดข้อมูลอ่อนไหว อาทิ เชื้อชาติ ศาสนา กรู๊ปเลือด ด้วยปากกา Blackout Marker/ Deducting Marker สีดำ หรือ ทำแถบสีดำ

(3) ในกรณีที่ผู้ยื่นข้อเสนอเป็นผู้ยื่นข้อเสนอร่วมกันในฐานะเป็นผู้ร่วมค้า ให้ยื่นสำเนาสัญญาของการเข้าร่วมค้า และเอกสารตามที่ระบุไว้ใน (1) หรือ (2) ของผู้ร่วมค้า แล้วแต่กรณี

(4) เอกสารเพิ่มเติมอื่นๆ

4.1 สำเนาใบทะเบียนภาษีมูลค่าเพิ่ม

(5) บัญชีเอกสารส่วนที่ 1 ทั้งหมดที่ได้ยื่นพร้อมกับการเสนอราคาทางระบบจัดซื้อจัดจ้างภาครัฐด้วยอิเล็กทรอนิกส์ ตามแบบในข้อ 1.6 (1) โดยไม่ต้องแนบในรูปแบบ PDF File (Portable Document Format)

ทั้งนี้ เมื่อผู้ยื่นข้อเสนอดำเนินการแนบไฟล์เอกสารตามบัญชีเอกสารส่วนที่ 1 ครบถ้วนถูกต้องแล้ว ระบบจัดซื้อจัดจ้างภาครัฐด้วยอิเล็กทรอนิกส์จะสร้างบัญชีเอกสารส่วนที่ 1 ตามแบบในข้อ 1.6 (1) ให้โดยผู้ยื่นข้อเสนอไม่ต้องแนบบัญชีเอกสารส่วนที่ 1 ดังกล่าวในรูปแบบ PDF File (Portable Document Format)

3.2 ส่วนที่ 2 อย่างน้อยต้องมีเอกสารดังต่อไปนี้

(1) ในกรณีที่ผู้ยื่นข้อเสนอมอบอำนาจให้บุคคลอื่นกระทำการแทนให้แนบหนังสือมอบอำนาจซึ่งติดอากรแสตมป์ตามกฎหมาย โดยมีหลักฐานแสดงตัวตนของผู้มอบอำนาจและผู้รับมอบอำนาจ พร้อมปกปิดข้อมูลอ่อนไหว อาทิ เชื้อชาติ ศาสนา กรู๊ปเลือด ด้วยปากกา Blackout Marker/ Deducing Marker สีดำ หรือ ทำแถบสีดำ ทั้งนี้ หากผู้รับมอบอำนาจเป็นบุคคลธรรมดาต้องเป็นผู้ที่บรรลุนิติภาวะตามกฎหมายแล้วเท่านั้น

กรณีผู้ยื่นข้อเสนอ เสนอราคาในรูปแบบของ “กิจการร่วมค้า” หากข้อตกลงฯ ไม่ได้กำหนดให้ผู้เข้าร่วมค้ารายใดเป็นผู้ยื่นข้อเสนอ ผู้เข้าร่วมค้าทุกรายจะต้องลงลายมือชื่อในหนังสือมอบอำนาจให้ผู้เข้าร่วมค้ารายใดรายหนึ่งเป็นผู้ยื่นข้อเสนอในนามกิจการร่วมค้า

(2) หลักประกันการเสนอราคา ตามข้อ 5.

(3) เอกสารเพิ่มเติมอื่นๆ พร้อมรับรองสำเนาถูกต้อง

(3.1) หนังสือรับรองและยืนยันประกอบการเสนอราคาและการให้คำมั่นในการป้องกันการทุจริตในการจัดซื้อจัดจ้าง ตามแบบในเอกสารแนบท้าย 1.7

(3.2) เอกสารแสดงรายการเปรียบเทียบรายละเอียดและขอบเขตงานที่ธนาคารกำหนด ตามแบบในเอกสารแนบท้าย 1.8

(3.3) สำเนาใบเสร็จรับเงินในราชการสำนักงานประกันสังคม และแบบรายการแสดงการส่งเงินสมทบของพนักงานที่ปฏิบัติในเดือนเมษายน – มิถุนายน 2565 เข้ากองทุนประกันสังคม (สำเนาใบเสร็จรับเงินในราชการสำนักงานประกันสังคม และแบบรายการแสดงการส่งเงินสมทบ 3 เดือน เดือนเมษายน – มิถุนายน 2565) ตามข้อ 2.11



(3.4) สำเนาสัญญา หรือสำเนาใบสั่งจ้าง หรือสำเนาหนังสือรับรองผลงาน หรือหนังสือตรวจรับมอบงานหรือเอกสารอื่นใดที่แสดงถึงรายละเอียดของการมีผลงานที่ให้บริการดูแลบำรุงรักษาระบบวิศวกรรมและสาธารณูปโภคอาคารสูง มูลค่างาน และวันที่เริ่มต้นการให้บริการ ตามข้อ 2.12

(3.5) สำเนาใบขึ้นทะเบียนผู้ประกอบการวิสาหกิจขนาดกลางและขนาดย่อม (SMEs) (ถ้ามี) (กรณีเป็นผู้ประกอบการ SMEs แต่ไม่ยื่นสำเนาใบขึ้นทะเบียนฯ จะไม่ได้รับสิทธิการได้แต้มต่อในการเสนอราคา ตามข้อ 6.8)

(4) บัญชีเอกสารส่วนที่ 2 ทั้งหมดที่ได้ยื่นพร้อมกับการเสนอราคาทางระบบจัดซื้อจัดจ้างภาครัฐด้วยอิเล็กทรอนิกส์ ตามแบบในข้อ 1.6 (2) โดยไม่ต้องแนบในรูปแบบ PDF File (Portable Document Format)

ทั้งนี้ เมื่อผู้ยื่นข้อเสนอดำเนินการแนบไฟล์เอกสารตามบัญชีเอกสารส่วนที่ 2 ครบถ้วนถูกต้องแล้ว ระบบจัดซื้อจัดจ้างภาครัฐด้วยอิเล็กทรอนิกส์จะสร้างบัญชีเอกสารส่วนที่ 2 ตามแบบในข้อ 1.6 (2) ให้โดยผู้ยื่นข้อเสนอไม่ต้องแนบบัญชีเอกสารส่วนที่ 2 ดังกล่าวในรูปแบบ PDF File (Portable Document Format)

4. การเสนอราคา

4.1 ผู้ยื่นข้อเสนอต้องยื่นข้อเสนอและเสนอราคาทางระบบจัดซื้อจัดจ้างภาครัฐด้วยอิเล็กทรอนิกส์ตามที่กำหนดไว้ในเอกสารประกวดราคาอิเล็กทรอนิกส์นี้ โดยไม่มีเงื่อนไขใดๆ ทั้งสิ้น และจะต้องกรอกข้อความให้ถูกต้องครบถ้วน พร้อมทั้งหลักฐานแสดงตัวตนและทำการยืนยันตัวตนของผู้ยื่นข้อเสนอโดยไม่ต้องแนบบใบเสนอราคาในรูปแบบ PDF File (Portable Document Format)

4.2 ในการเสนอราคาให้เสนอราคาเป็นเงินบาทและเสนอราคาได้เพียงครั้งเดียวและราคาเดียว โดยเสนอราคารวม และหรือราคาต่อหน่วย และหรือต่อรายการ ตามเงื่อนไขที่ระบุไว้ท้ายใบเสนอราคาให้ถูกต้อง ทั้งนี้ ราคารวมที่เสนอจะต้องตรงกันทั้งตัวเลขและตัวหนังสือ ถ้าตัวเลขและตัวหนังสือไม่ตรงกัน ให้ถือตัวหนังสือเป็นสำคัญ โดยคิดราคารวมทั้งสิ้นซึ่งรวมค่าภาษีมูลค่าเพิ่ม ภาษีอากรอื่น และค่าใช้จ่ายอื่นๆ ทั้งปวงไว้แล้ว

ราคาที่เสนอจะต้องเสนอกำหนดยื่นราคาไม่น้อยกว่า 90 วัน ตั้งแต่วันเสนอราคา โดยภายในกำหนดยื่นราคา ผู้ยื่นข้อเสนอต้องรับผิดชอบราคาที่ตนได้เสนอไว้และจะถอนการเสนอราคามิได้

4.3 ผู้ยื่นข้อเสนอจะต้องให้บริการกับธนาคารได้ตามขอบเขตงานที่ธนาคารกำหนด เป็นระยะเวลา 2 ปี (ตั้งแต่วันที่ 1 มกราคม 2566 ถึงวันที่ 31 ธันวาคม 2567)

4.4 ก่อนเสนอราคา ผู้ยื่นข้อเสนอควรตรวจสอบร่างสัญญา แบบรูป และรายละเอียด ฯลฯ ให้ถี่ถ้วน และเข้าใจเอกสารประกวดราคาจ้างอิเล็กทรอนิกส์ทั้งหมดเสียก่อนที่จะตกลงยื่นข้อเสนอตามเงื่อนไขในเอกสารประกวดราคาจ้างอิเล็กทรอนิกส์

4.5 ผู้ยื่นข้อเสนอต้องยื่นข้อเสนอและเสนอราคาทางระบบจัดซื้อจัดจ้างภาครัฐด้วยอิเล็กทรอนิกส์ในวันที่ 29 สิงหาคม 2565..... ระหว่างเวลา 08.30 น. ถึง 16.30 น. และเวลาในการ

Handwritten signatures and initials in blue ink.

เสนอราคาให้ถือตามเวลาของระบบจัดซื้อจัดจ้างภาครัฐด้วยอิเล็กทรอนิกส์เป็นเกณฑ์ เมื่อพ้นกำหนดเวลายื่นข้อเสนอและเสนอราคาแล้ว จะไม่รับเอกสารการยื่นข้อเสนอและเสนอราคาใดๆ โดยเด็ดขาด

4.6 ผู้ยื่นข้อเสนอต้องจัดทำเอกสารสำหรับใช้ในการเสนอราคาในรูปแบบไฟล์เอกสารประเภท PDF File (Portable Document Format) โดยผู้ยื่นข้อเสนอต้องเป็นผู้รับผิดชอบตรวจสอบความครบถ้วนถูกต้อง และชัดเจนของเอกสาร PDF File ก่อนที่จะยืนยันการเสนอราคา แล้วจึงส่งข้อมูล (Upload) เพื่อเป็นการเสนอราคาให้แก่ธนาคาร ผ่านทางระบบจัดซื้อจัดจ้างภาครัฐด้วยอิเล็กทรอนิกส์

4.7 คณะกรรมการพิจารณาผลการประกวดราคาอิเล็กทรอนิกส์จะดำเนินการตรวจสอบคุณสมบัติของผู้ยื่นข้อเสนอแต่ละรายว่า เป็นผู้ยื่นข้อเสนอที่มีผลประโยชน์ร่วมกันกับผู้ยื่นเสนอรายอื่นตามข้อ 1.5 (1) หรือไม่ หากปรากฏว่าผู้ยื่นข้อเสนอรายใดเป็นผู้ยื่นข้อเสนอที่มีผลประโยชน์ร่วมกันกับผู้ยื่นเสนอรายอื่น คณะกรรมการฯ จะตัดรายชื่อผู้ยื่นข้อเสนอที่มีผลประโยชน์ร่วมกันนั้นออกจากการเป็นผู้ยื่นข้อเสนอ

หากปรากฏต่อคณะกรรมการพิจารณาผลการประกวดราคาอิเล็กทรอนิกส์ว่า ก่อนหรือในขณะที่มีการพิจารณาข้อเสนอ มีผู้ยื่นข้อเสนอรายใดกระทำการอันเป็นการขัดขวางการแข่งขันอย่างเป็นธรรมตามข้อ 1.5 (2) และคณะกรรมการฯ เชื่อว่ามีการกระทำอันเป็นการขัดขวางการแข่งขันอย่างเป็นธรรม คณะกรรมการฯ จะตัดรายชื่อผู้ยื่นข้อเสนอรายนั้นออกจากการเป็นผู้ยื่นข้อเสนอ และธนาคารจะพิจารณาลงโทษผู้ยื่นข้อเสนอดังกล่าวเป็นผู้ที่งาน เว้นแต่ธนาคารจะพิจารณาเห็นว่าผู้ยื่นข้อเสนอรายนั้นมิใช่เป็นผู้ริเริ่มให้มีการกระทำความดังกล่าวและได้ให้ความร่วมมือเป็นประโยชน์ต่อการพิจารณาของธนาคาร

4.8 ผู้ยื่นข้อเสนอจะต้องปฏิบัติ ดังนี้

(1) ปฏิบัติตามเงื่อนไขที่ระบุไว้ในเอกสารประกวดราคาอิเล็กทรอนิกส์

(2) ราคาที่เสนอจะต้องเป็นราคาที่รวมภาษีมูลค่าเพิ่ม และภาษีอื่นๆ (ถ้ามี)

รวมค่าใช้จ่ายทั้งปวงไว้ด้วยแล้ว

(3) ผู้ยื่นข้อเสนอจะต้องลงทะเบียนเพื่อเข้าสู่กระบวนการเสนอราคา ตามวัน เวลา

ที่กำหนด

(4) ผู้ยื่นข้อเสนอจะถอนการเสนอราคาที่เสนอแล้วไม่ได้

(5) ผู้ยื่นข้อเสนอต้องศึกษาและทำความเข้าใจในระบบและวิธีการเสนอราคา

ด้วยวิธีประกวดราคาอิเล็กทรอนิกส์ ของกรมบัญชีกลางที่แสดงไว้ในเว็บไซต์ www.gprocurement.go.th

5. หลักประกันการเสนอราคา

ผู้ยื่นข้อเสนอต้องวางหลักประกันการเสนอราคาพร้อมกับการเสนอราคาทางระบบจัดซื้อจัดจ้างภาครัฐด้วยอิเล็กทรอนิกส์ โดยใช้หลักประกันอย่างหนึ่งอย่างใดดังต่อไปนี้ จำนวน 750,000.- บาท (เจ็ดแสนห้าหมื่นบาทถ้วน)

๐๘

5.1 เช็ครหัสหรือตราประทับที่ธนาคารเซ็นส่งจ่าย ซึ่งเป็นเช็ครหัสหรือตราประทับที่ลงวันที่ที่ใช้เช็ครหัสหรือตราประทับนั้น
ชำระต่อเจ้าหน้าที่ในวันที่ยื่นข้อเสนอ หรือก่อนวันนั้นไม่เกิน 3 วันทำการ

5.2 หนังสือค้ำประกันอิเล็กทรอนิกส์ของธนาคารภายในประเทศตามแบบที่
คณะกรรมการนโยบายกำหนด

5.3 พันธบัตรรัฐบาลไทย

5.4 หนังสือค้ำประกันของบริษัทเงินทุนหรือบริษัทเงินทุนหลักทรัพย์ที่ได้รับอนุญาต
ให้ประกอบกิจการเงินทุนเพื่อการพาณิชย์และประกอบธุรกิจค้ำประกันตามประกาศของธนาคารแห่งประเทศไทย
ตามรายชื่อบริษัทเงินทุนที่ธนาคารแห่งประเทศไทยแจ้งเวียนให้ทราบ โดยอนุโลมให้ใช้ตามตัวอย่างหนังสือ
ค้ำประกันของธนาคารที่คณะกรรมการนโยบายกำหนด

กรณีที่ยื่นข้อเสนอ นำเช็ครหัสหรือตราประทับที่ธนาคารส่งจ่ายหรือพันธบัตรรัฐบาลไทยหรือหนังสือ
ค้ำประกันของบริษัทเงินทุนหรือบริษัทเงินทุนหลักทรัพย์ มาวางเป็นหลักประกันการเสนอราคาจะต้องส่งต้นฉบับ
เอกสารดังกล่าวมาให้ธนาคาร ตรวจสอบความถูกต้องในวันที่.....1 กันยายน 2565.....ระหว่างเวลา 8.30 น.
ถึง 16.30 น.

กรณีที่ยื่นข้อเสนออื่นข้อเสนอในรูปแบบของ “กิจการร่วมค้า” ประสงค์จะใช้หนังสือค้ำประกัน
อิเล็กทรอนิกส์ของธนาคารในประเทศเป็นหลักประกันการเสนอราคา ให้ระบุชื่อผู้ยื่นข้อเสนอในหนังสือค้ำประกัน
อิเล็กทรอนิกส์ฯ ดังนี้

(1) กรณีที่กิจการร่วมค้าได้จดทะเบียนเป็นนิติบุคคลใหม่ ให้ระบุชื่อกิจการร่วมค้าดังกล่าว
เป็นผู้ยื่นข้อเสนอ

(2) กรณีที่กิจการร่วมค้าไม่ได้จดทะเบียนเป็นนิติบุคคลใหม่ ให้ระบุชื่อผู้เข้าร่วมค้ารายที่สัญญา
ร่วมค้ากำหนดให้เป็นผู้เข้ายื่นข้อเสนอกับหน่วยงานของรัฐเป็นผู้ยื่นข้อเสนอ

ทั้งนี้ “กิจการร่วมค้าที่จดทะเบียนเป็นนิติบุคคลใหม่” หมายความว่า กิจการร่วมค้าที่จดทะเบียน
เป็นนิติบุคคลต่อกรมพัฒนาธุรกิจการค้า กระทรวงพาณิชย์

หลักประกันการเสนอราคาตามข้อนี้ ธนาคารจะคืนให้ผู้ยื่นข้อเสนอหรือผู้ค้ำประกันภายใน 15 วัน
นับถัดจากวันที่ธนาคารได้พิจารณาเห็นชอบรายงานผลคัดเลือกผู้ชนะการประกวดราคาเรียบร้อยแล้ว
เว้นแต่ผู้ยื่นข้อเสนอรายที่คัดเลือกไว้ซึ่งเสนอราคาต่ำสุดหรือได้คะแนนรวมสูงสุดไม่เกิน 3 ราย ให้คืนได้
ต่อเมื่อได้ทำสัญญาหรือข้อตกลง หรือผู้ยื่นข้อเสนอได้พ้นจากข้อผูกพันแล้ว

การคืนหลักประกันการเสนอราคา ไม่ว่าในกรณีใดๆ จะคืนให้โดยไม่มีดอกเบี้ย

6. หลักเกณฑ์และสิทธิในการพิจารณา

6.1 ในการพิจารณาผลการยื่นข้อเสนอประกวดราคาอิเล็กทรอนิกส์ครั้งนี้ ธนาคาร
จะพิจารณาตัดสินโดยใช้หลักเกณฑ์ราคา

6.2 การพิจารณาผู้ชนะการยื่นข้อเสนอ



กรณีใช้หลักเกณฑ์ราคาในการพิจารณาผู้ชนะการยื่นข้อเสนอ ธนาคาร จะพิจารณาจากราคารวมต่ำสุด เว้นแต่กรณีตามข้อ 6.8 และ 6.9 จะพิจารณาตามหลักเกณฑ์ของกฎกระทรวงกำหนดพัสดุและวิธีการจัดซื้อจัดจ้างพัสดุที่รัฐต้องการส่งเสริมและสนับสนุน (ฉบับที่ 2) พ.ศ. 2563 และหนังสือคณะกรรมการวินิจฉัยปัญหาการจัดซื้อจัดจ้างและการบริหารพัสดุภาครัฐ ด่วนที่สุด ที่ กค (กวจ) 0405.2/ว 78 ลงวันที่ 31 มกราคม 2565 เรื่อง อนุมัติยกเว้นและกำหนดแนวทางการปฏิบัติตามกฎกระทรวงกำหนดพัสดุและวิธีการจัดซื้อจัดจ้างพัสดุที่รัฐต้องการส่งเสริมและสนับสนุน (ฉบับที่ 2) พ.ศ. 2563

6.3 หากผู้ยื่นข้อเสนอรายใดมีคุณสมบัติไม่ถูกต้องตามข้อ 2. หรือยื่นหลักฐานการยื่นข้อเสนอไม่ถูกต้อง หรือไม่ครบถ้วนตามข้อ 3. หรือยื่นข้อเสนอไม่ถูกต้องตามข้อ 4. คณะกรรมการพิจารณาผลการประกวดราคาอิเล็กทรอนิกส์จะไม่รับพิจารณาข้อเสนอของผู้ยื่นข้อเสนอรายนั้น เว้นแต่ ผู้ยื่นข้อเสนอรายใดเสนอเอกสารทางเทคนิคหรือรายละเอียดคุณลักษณะเฉพาะของพัสดุที่จะจ้างไม่ครบถ้วน หรือเสนอรายละเอียดแตกต่างไปจากเงื่อนไขที่ธนาคารกำหนดไว้ในประกาศและเอกสารประกวดราคาอิเล็กทรอนิกส์ ในส่วนที่มีใช้สาระสำคัญ และความแตกต่างนั้นไม่มีผลทำให้เกิดการได้เปรียบเสียเปรียบต่อผู้ยื่นข้อเสนอรายอื่น หรือเป็นการผิดพลาดเล็กน้อย คณะกรรมการฯ อาจพิจารณาผ่อนปรนการตัดสิทธิผู้ยื่นข้อเสนอรายนั้น

6.4 ธนาคารสงวนสิทธิไม่พิจารณาข้อเสนอของผู้ยื่นข้อเสนอโดยไม่มี การผ่อนผัน ในกรณีดังต่อไปนี้

(1) ไม่ปรากฏชื่อผู้ยื่นข้อเสนอรายนั้นในบัญชีรายชื่อผู้รับเอกสารประกวดราคาอิเล็กทรอนิกส์ทางระบบจัดซื้อจัดจ้างด้วยอิเล็กทรอนิกส์ หรือบัญชีรายชื่อผู้ซื้อเอกสารประกวดราคาอิเล็กทรอนิกส์ทางระบบการจัดซื้อจัดจ้างด้วยอิเล็กทรอนิกส์ของธนาคาร

(2) ไม่กรอกชื่อผู้ยื่นข้อเสนอในการเสนอราคาทางระบบจัดซื้อจัดจ้างด้วยอิเล็กทรอนิกส์

(3) เสนอรายละเอียดแตกต่างไปจากเงื่อนไขที่กำหนดในเอกสารประกวดราคาอิเล็กทรอนิกส์ที่เป็นสาระสำคัญ หรือมีผลทำให้เกิดความได้เปรียบเสียเปรียบแก่ผู้ยื่นข้อเสนอรายอื่น

6.5 ในการตัดสินใจการประกวดราคาอิเล็กทรอนิกส์หรือในการทำสัญญา คณะกรรมการพิจารณาผลการประกวดราคาอิเล็กทรอนิกส์หรือธนาคาร มีสิทธิให้ผู้ยื่นข้อเสนอชี้แจงข้อเท็จจริงเพิ่มเติมได้ ธนาคารมีสิทธิที่จะไม่รับข้อเสนอ ไม่รับราคา หรือไม่ทำสัญญา หากข้อเท็จจริงดังกล่าวไม่มีความเหมาะสมหรือไม่ถูกต้อง

6.6 ธนาคารทรงไว้ซึ่งสิทธิที่จะไม่รับราคาต่ำสุด หรือราคาหนึ่งราคาใด หรือราคาที่เสนอทั้งหมดก็ได้ และอาจพิจารณาเลือกจ้างในจำนวน หรือขนาด หรือเฉพาะรายการหนึ่งรายการใด หรืออาจจะยกเลิกการประกวดราคาอิเล็กทรอนิกส์โดยไม่พิจารณาจัดจ้างเลยก็ได้ สุดแต่จะพิจารณา ทั้งนี้เพื่อประโยชน์ของทางธนาคารเป็นสำคัญ และให้ถือว่าการตัดสินใจของธนาคารเป็นเด็ดขาด ผู้ยื่นข้อเสนอจะเรียกร้องค่าใช้จ่าย หรือค่าเสียหายใดๆ มิได้ รวมทั้งธนาคารจะพิจารณายกเลิกการประกวดราคาอิเล็กทรอนิกส์และลงโทษผู้ยื่นข้อเสนอเป็นผู้ที่จ้าง ไม่ว่าจะเป็นผู้ยื่นข้อเสนอที่ได้รับการคัดเลือกหรือไม่ก็ตาม หากมีเหตุที่เชื่อได้ว่า การยื่นข้อเสนอกระทำการโดยไม่สุจริต เช่น การเสนอเอกสารอันเป็นเท็จ หรือใช้ข้อมูลคลาดเคลื่อน หรือนิตินบุคคลอื่นมายื่นข้อเสนอแทน เป็นต้น



ในกรณีที่ผู้ยื่นข้อเสนอรายที่เสนอราคาต่ำสุด เสนอราคาต่ำจนคาดหมายได้ว่าไม่อาจดำเนินงานตามเอกสารประกวดราคาอิเล็กทรอนิกส์ได้ คณะกรรมการพิจารณาผลการประกวดราคาอิเล็กทรอนิกส์หรือธนาคาร จะให้ผู้ยื่นข้อเสนอนั้นชี้แจงและแสดงหลักฐานที่ทำให้เชื่อได้ว่า ผู้ยื่นข้อเสนอสามารถดำเนินงานตามเอกสารประกวดราคาอิเล็กทรอนิกส์ให้เสร็จสมบูรณ์ หากคำชี้แจงไม่เป็นที่รับฟังได้ ธนาคารมีสิทธิที่จะไม่รับข้อเสนอหรือไม่รับราคาของผู้ยื่นข้อเสนอรายนั้น ทั้งนี้ ผู้ยื่นข้อเสนอดังกล่าวไม่มีสิทธิเรียกร้องค่าใช้จ่ายหรือค่าเสียหายใดๆ จากธนาคาร

6.7 ก่อนลงนามในสัญญา ธนาคารอาจประกาศยกเลิกการประกวดราคาอิเล็กทรอนิกส์ หากปรากฏว่ามีกิจกรรมกระทำที่เข้าลักษณะผู้ยื่นข้อเสนอที่ชนะการประกวดราคาหรือที่ได้รับการคัดเลือก มีผลประโยชน์ร่วมกัน หรือมีส่วนได้เสียกับผู้ยื่นข้อเสนอรายอื่น หรือขัดขวางการแข่งขันอย่างเป็นธรรม หรือสมยอมกันกับผู้ยื่นข้อเสนอรายอื่น หรือเจ้าหน้าที่ในการเสนอราคา หรือสื่อว่ากระทำการทุจริตอื่นใดในการเสนอราคา

6.8 ผู้ยื่นข้อเสนอซึ่งเป็นผู้ประกอบการ SMEs และปฏิบัติตามข้อ 3.2 (3) (3.6) จะได้รับสิทธิการได้แต้มต่อในการเสนอราคาสูงกว่าราคาต่ำสุดของผู้ยื่นข้อเสนอรายอื่นซึ่งมิใช่ผู้ประกอบการ SMEs ไม่เกินร้อยละ 10 กรณีผู้ยื่นข้อเสนอซึ่งเป็นผู้ประกอบการ SMEs เสนอราคาในรูปแบบของ “กิจการร่วมค้า” ผู้เข้าร่วมค้าทุกรายจะต้องเป็นผู้ประกอบการ SMEs

6.9 ผู้ยื่นข้อเสนอซึ่งมิใช่ผู้ประกอบการ SMEs แต่เป็นบุคคลธรรมดาที่ถือสัญชาติไทยหรือนิติบุคคลที่จัดตั้งขึ้นตามกฎหมายไทยจะได้รับสิทธิการได้แต้มต่อในการเสนอราคาสูงกว่าราคาต่ำสุดของผู้ยื่นข้อเสนอซึ่งเป็นบุคคลธรรมดาที่มีได้ถือสัญชาติไทยหรือนิติบุคคลที่จัดตั้งขึ้นตามกฎหมายของต่างประเทศไม่เกินร้อยละ 3

กรณีผู้ยื่นข้อเสนอซึ่งเป็นบุคคลธรรมดาที่ถือสัญชาติไทยหรือนิติบุคคลที่จัดตั้งขึ้นตามกฎหมายไทยเสนอราคาในรูปแบบของ “กิจการร่วมค้า” ผู้เข้าร่วมค้าทุกรายจะต้องเป็นผู้ประกอบการที่เป็นบุคคลธรรมดาที่ถือสัญชาติไทยหรือนิติบุคคลที่จัดตั้งขึ้นตามกฎหมายไทย

7. การทำสัญญาจ้าง

ผู้ชนะการประกวดราคาอิเล็กทรอนิกส์จะต้องทำสัญญาจ้างตามแบบสัญญา ดังระบุในข้อ 1.3 หรือทำข้อตกลงเป็นหนังสือกับธนาคาร ภายใน 30 วัน นับถัดจากวันที่ได้รับแจ้ง และจะต้องวางหลักประกันสัญญาเป็นจำนวนเงินเท่ากับร้อยละ 5 ของราคาค่าจ้างที่ประกวดราคาอิเล็กทรอนิกส์ได้ ให้ธนาคารยึดถือไว้ในขณะทำสัญญา โดยใช้หลักประกันอย่างหนึ่งอย่างใดดังต่อไปนี้

7.1 เงินสด

7.2 เช็ครีหรือตราพท์ที่ธนาคารสั่งจ่ายให้แก่ธนาคาร โดยเป็นเช็คลงวันที่ทำสัญญา หรือก่อนวันหน้านั้น ไม่เกิน 3 วันทำการ

7.3 หนังสือค้ำประกันของธนาคารภายในประเทศ ตามแบบหนังสือค้ำประกัน ดังระบุในข้อ 1.4 (2) หรือจะเป็นหนังสือค้ำประกันอิเล็กทรอนิกส์ตามวิธีการที่กรมบัญชีกลางกำหนด

7.4 หนังสือค้ำประกันของบริษัทเงินทุน หรือบริษัทเงินทุนหลักทรัพย์ที่ได้รับอนุญาต ให้ประกอบกิจการเงินทุนเพื่อการพาณิชย์และประกอบธุรกิจค้ำประกัน ตามประกาศของธนาคารแห่งประเทศไทย ตามรายชื่อบริษัทเงินทุนที่ธนาคารแห่งประเทศไทยแจ้งเวียนให้ทราบ โดยอนุโลมให้ใช้ตามตัวอย่างหนังสือ ค้ำประกันของธนาคารที่คณะกรรมการนโยบายกำหนด ดังระบุในข้อ 1.4 (2)

7.5 พันธบัตรรัฐบาลไทย

หลักประกันนี้จะคืนให้ โดยไม่มีดอกเบี้ยภายใน 15 วันนับถัดจากวันที่ผู้ชนะการประกวดราคา อีเล็กทรอนิกส์ (ผู้รับจ้าง) พ้นจากข้อผูกพันตามสัญญาจ้างแล้ว

หลักประกันนี้จะคืนให้ โดยไม่มีดอกเบี้ย ตามอัตราส่วนของงานจ้างซึ่งธนาคารได้รับมอบไว้แล้ว

8. ค่าจ้างและการจ่ายเงิน

ธนาคารจะชำระค่าบริการเป็นรายเดือน รวมทั้งหมด 24 เดือน ภายใน 30 วัน นับจากวันที่ ธนาคารได้รับใบแจ้งเรียกเก็บค่าบริการและเอกสารอื่นๆที่เกี่ยวข้องครบถ้วนในแต่ละเดือน และผ่านการตรวจรับ มอบงานจากคณะกรรมการตรวจรับของธนาคารเรียบร้อยแล้ว

9. อัตราค่าปรับ

รายละเอียดเป็นไปตามเอกสารแนบท้าย 1.1

10. ข้อสงวนสิทธิ์ในการยื่นข้อเสนอและอื่นๆ

10.1 เงินค่าจ้างสำหรับงานจ้างครั้งนี้ ได้มาจากรายได้ของหน่วยงาน

การลงนามในสัญญาจะกระทำต่อเมื่อ ธนาคารได้รับอนุมัติเงินค่าจ้าง จากรายได้ของหน่วยงานแล้วเท่านั้น

10.2 เมื่อธนาคารได้คัดเลือกผู้ยื่นข้อเสนอรายใดให้เป็นผู้รับจ้าง และได้ตกลงจ้างบริการ ตามประกวดราคาอีเล็กทรอนิกส์แล้ว ถ้าผู้รับจ้างจะต้องส่งหรือนำสิ่งของมาเพื่องานจ้างดังกล่าวเข้ามาจาก ต่างประเทศ และของนั้นต้องนำเข้ามาโดยทางเรือในเส้นทางที่มีเรือไทยเดินอยู่ และสามารถให้บริการรับขนได้ ตามที่รัฐมนตรีว่าการกระทรวงคมนาคมประกาศกำหนด ผู้ยื่นข้อเสนอซึ่งเป็นผู้รับจ้างจะต้องปฏิบัติตาม กฎหมายว่าด้วยการส่งเสริมการพาณิชย์นาวี ดังนี้

(1) แจ้งการสั่งหรือนำสิ่งของดังกล่าวเข้ามาจากต่างประเทศ ต่อกรมเจ้าท่า ภายใน 7 วัน นับตั้งแต่วันที่ผู้รับจ้างสั่งหรือซื้อของจากต่างประเทศ เว้นแต่ เป็นของที่รัฐมนตรีว่าการกระทรวงคมนาคมประกาศ ยกเว้นให้บรรทุกโดยเรืออื่นได้

(2) จัดการให้สิ่งของดังกล่าวบรรทุกโดยเรือไทย หรือเรือที่มีสิทธิเช่นเดียวกับเรือไทย จากต่างประเทศมายังประเทศไทย เว้นแต่จะได้รับการอนุญาตจากกรมเจ้าท่า ให้บรรทุกสิ่งของนั้น โดยเรืออื่น ที่มีธงเรือไทย ซึ่งจะต้องได้รับอนุญาตเช่นนั้นก่อนบรรทุกของลงเรืออื่น หรือเป็นของที่รัฐมนตรีว่าการกระทรวง คมนาคมประกาศยกเว้นให้บรรทุกโดยเรืออื่น

(3) ในกรณีที่มิปฏิบัติตาม (1) หรือ (2) ผู้รับจ้างจะต้องรับผิดชอบตามกฎหมายว่าด้วย การส่งเสริมการพาณิชย์นาวี

10.3 ผู้ยื่นข้อเสนอซึ่งธนาคารได้คัดเลือกแล้ว ไม่ไปทำสัญญาหรือข้อตกลงภายในเวลาที่กำหนด ดังระบุไว้ในข้อ 7. ธนาคารจะริบหลักประกันการยื่นข้อเสนอ หรือเรียกธำนาจจากผู้ออกหนังสือค้ำประกันการยื่น ข้อเสนอทันที และอาจพิจารณาเรียกธำนาจให้ชดใช้ความเสียหายอื่น (ถ้ามี) รวมทั้งจะพิจารณาให้เป็นผู้ทำงาน ตามระเบียบกระทรวงการคลังว่าด้วยการจัดซื้อจัดจ้างและการบริหารพัสดุภาครัฐ

10.4 ธนาคารสงวนสิทธิ์ที่จะแก้ไขเพิ่มเติมเงื่อนไข หรือข้อกำหนดในแบบสัญญาให้เป็นไป ตามความเห็นของสำนักงานอัยการสูงสุด (ถ้ามี)

10.5 ในกรณีที่เอกสารแนบท้ายเอกสารประกวดราคาอิเล็กทรอนิกส์นี้ มีความขัดหรือแย้งกัน ผู้ยื่นข้อเสนอจะต้องปฏิบัติตามคำวินิจฉัยของธนาคาร คำวินิจฉัยดังกล่าวให้ถือเป็นที่สุด และผู้ยื่นข้อเสนอ ไม่มีสิทธิเรียกร้องค่าใช้จ่ายใดๆ เพิ่มเติม

10.6 ธนาคารอาจประกาศยกเลิกการจัดจ้างในกรณีต่อไปนี้ได้ โดยที่ผู้ยื่นข้อเสนอ จะเรียกร้องค่าเสียหายใดๆ จากธนาคารไม่ได้

(1) ธนาคารไม่ได้รับการจัดสรรเงินที่จะใช้ในการจัดจ้างหรือได้รับจัดสรร แต่ไม่เพียงพอที่จะทำการจัดจ้างครั้งนี้ต่อไป

(2) มีการกระทำที่เข้าลักษณะผู้ยื่นข้อเสนอที่ขณะการจัดจ้างหรือที่ได้รับการคัดเลือก มีผลประโยชน์ร่วมกัน หรือมีส่วนได้เสียกับผู้ยื่นข้อเสนอรายอื่น หรือขัดขวางการแข่งขันอย่างเป็นธรรม หรือสมยอมกันกับผู้ยื่นข้อเสนอรายอื่น หรือเจ้าหน้าที่ในการเสนอราคา หรือสื่อว่ากระทำการทุจริตอื่นใด ในการเสนอราคา

(3) การทำการจัดจ้างครั้งนี้อาจก่อให้เกิดความเสียหายแก่ธนาคาร หรือกระทบต่อ ประโยชน์สาธารณะได้

(4) กรณีอื่นในทำนองเดียวกับ (1) (2) หรือ (3) ตามที่กำหนดในกฎกระทรวง ซึ่งออกตามความในกฎหมายว่าด้วยการจัดซื้อจัดจ้างและการบริหารพัสดุภาครัฐ

(5) กรณีรายละเอียดที่กำหนดในเอกสารประกวดราคานั้นขัดแย้งหรือไม่สอดคล้องกับ กฎหมาย ระเบียบ หรือคำสั่งอื่นที่เกี่ยวข้องกับการจัดซื้อจัดจ้างและการบริหารพัสดุภาครัฐ

10.7 ธนาคารมีสิทธิ แก้ไข เปลี่ยนแปลง ยกเลิก หลักเกณฑ์ และสิทธิในการพิจารณาที่ ขัดแย้งกับการปฏิบัติตาม พรบ. ระเบียบ กฎกระทรวงที่เกี่ยวข้องกับการจัดซื้อจัดจ้าง ตลอดจน ข้อบังคับ คำสั่งของธนาคาร โดยการพิจารณาในเรื่องดังกล่าว ผู้ยื่นข้อเสนอจะต้องปฏิบัติตามคำวินิจฉัยของธนาคาร คำวินิจฉัยดังกล่าวให้ถือเป็นที่สุด

10.8 ธนาคารสงวนสิทธิ์ไม่พิจารณาข้อเสนอของผู้ยื่นข้อเสนอโดยไม่มีการผ่อนผัน ในกรณี เสนอรายละเอียดแตกต่างไปจากเงื่อนไขที่กำหนดในเอกสารประกวดราคา ที่เป็นสาระสำคัญ หรือมีผลทำให้เกิดความได้เปรียบเสียเปรียบแก่ผู้ยื่นข้อเสนอรายอื่น

10.9 กรณีมีความจำเป็นที่ธนาคารต้องงดการดำเนินการไม่ว่าในขั้นตอนใดๆ อันเนื่องมาจากการแพร่ระบาดของโรคติดต่ออันตราย หรือสถานการณ์หนึ่งสถานการณ์ใดที่เป็นอุปสรรคหรือความเสี่ยงต่อ

การปฏิบัติงานของพนักงานธนาคาร ธนาคารขอสงวนสิทธิ์ในการเปลี่ยนแปลงระยะเวลาดำเนินการ หรือยกเลิกการจัดซื้อจัดจ้าง หรือบอกเลิกสัญญา

10.10 ธนาคารขอสงวนสิทธิ์ในการเปลี่ยนแปลงระยะเวลาดำเนินการไม่ว่าในขั้นตอนใดๆ อันเนื่องมาจากการปรับเปลี่ยนนโยบาย เพื่อประโยชน์ของธนาคาร โดยผู้ยื่นข้อเสนอหรือผู้ที่ได้รับการคัดเลือกไม่มีสิทธิเรียกร้องค่าใช้จ่าย หรือค่าเสียหายใดๆ ได้

10.11 ผู้ยื่นข้อเสนอที่ได้รับการคัดเลือกจะต้องดำเนินงานให้สอดคล้องเป็นไปตามกฎหมาย รวมถึงหลักเกณฑ์ภายในธนาคารที่เกี่ยวข้อง เพื่อให้การดำเนินงานไม่ขัดหรือแย้งต่อกฎหมายและหลักเกณฑ์ภายใน

11. การปฏิบัติตามกฎหมายและระเบียบ

ในระหว่างระยะเวลาการจ้าง ผู้ยื่นข้อเสนอที่ได้รับการคัดเลือกให้เป็นผู้รับจ้างต้องปฏิบัติตามหลักเกณฑ์ที่กฎหมายและระเบียบได้กำหนดไว้โดยเคร่งครัด

12. การประเมินผลการปฏิบัติงานของผู้ประกอบการ

ธนาคารสามารถนำผลการปฏิบัติงานแล้วเสร็จตามสัญญาของผู้ยื่นข้อเสนอที่ได้รับการคัดเลือก ให้เป็นผู้รับจ้างเพื่อนำมาประเมินผลการปฏิบัติงานของผู้ประกอบการ

ทั้งนี้ หากผู้ยื่นข้อเสนอที่ได้รับการคัดเลือกไม่ผ่านเกณฑ์ที่กำหนดจะถูกระงับการยื่นข้อเสนอ หรือทำสัญญากับธนาคารไว้ชั่วคราว

ธนาคารเพื่อการส่งออกและนำเข้าแห่งประเทศไทย

16 สิงหาคม 2565

รายละเอียดและขอบเขตของงาน
การจัดจ้างผู้ให้บริการดูแลบำรุงรักษาระบบวิศวกรรมและสาธารณูปโภค อาคารเอ็กซิม

ด้วยธนาคารเพื่อการส่งออกและนำเข้าแห่งประเทศไทย ซึ่งต่อไปนี้จะเรียกว่า “ธนาคาร” มีความประสงค์จะจัดจ้างผู้ให้บริการดูแลบำรุงรักษาระบบวิศวกรรมและสาธารณูปโภค อาคารเอ็กซิม อาคารโรงอาหาร และบริเวณโดยรอบอาคารเอ็กซิม เพื่อให้เป็นไปตามมาตรฐานหลักวิศวกรรม รวมถึงบริการซ่อมบำรุง การดูแลบำรุงรักษาเชิงป้องกัน การจัดเก็บ-ควบคุมวัสดุอุปกรณ์คงคลัง การบริหารจัดการด้านพลังงาน ไฟฟ้า น้ำประปา การบำบัดน้ำเสีย ซึ่งต่อไปนี้จะเรียกว่า “การจ้างเหมาบริการ” โดยมีรายละเอียดความต้องการ เงื่อนไข และข้อกำหนดต่างๆ ตามที่ระบุในเอกสารขอบเขตงาน (Term of Reference : TOR) ฉบับนี้

ข้อมูลเบื้องต้นของอาคารเอ็กซิม (เอกสารแนบท้าย 1.1 (1)) ประกอบด้วย

- อาคารเอ็กซิม พื้นที่ใช้สอยประมาณ 37,000 ตารางเมตร
- อาคารโรงอาหาร พื้นที่ใช้สอยประมาณ 480 ตารางเมตร
- ระบบสาธารณูปโภคต่างๆ

ขอบเขตการดำเนินการ

ผู้ยื่นข้อเสนอจะต้องดำเนินการตามขอบเขตของงานที่กำหนดอย่างน้อย ดังต่อไปนี้

1. จัดให้มีผู้ปฏิบัติงานตลอดระยะเวลาการให้บริการโดยมีคุณสมบัติและจำนวนรวมทั้งสิ้น 18 คน ดังนี้
 - 1.1 วิศวกร จำนวน 1 คน
 - เพศชาย สัญชาติไทย อายุไม่เกิน 57 ปี
 - วุฒิการศึกษาระดับปริญญาตรีวิศวกรรมศาสตร์ สาขาเครื่องกล หรือสาขาไฟฟ้ากำลัง และมีใบอนุญาตการประกอบวิชาชีพวิศวกรรมควบคุม (กว.)
 - มีประสบการณ์ในการควบคุมและดูแลบำรุงรักษางานระบบวิศวกรรม และสาธารณูปโภคอาคารสูงไม่น้อยกว่า 10 ปี
 - มีความสามารถในการวางแผน บริหาร ควบคุมงาน และแก้ไขปัญหาเฉพาะหน้าได้ดี
 - 1.2 ผู้ช่วยวิศวกร จำนวน 3 คน
 - เพศชาย สัญชาติไทย อายุไม่เกิน 57 ปี
 - วุฒิการศึกษา

๐๗ ๐๗ ๗๖๘๘

- ระดับปริญญาตรีวิศวกรรมศาสตร์ สาขาเครื่องกล หรือสาขาไฟฟ้ากำลัง หรือสาขาอุตสาหกรรม และมีประสบการณ์ในการดูแลบำรุงรักษางานระบบวิศวกรรมและสาธารณูปโภคอาคารสูงไม่น้อยกว่า 3 ปี หรือ
 - ระดับประกาศนียบัตรวิชาชีพชั้นสูง (ปวส.) สาขาเครื่องกล หรือสาขาไฟฟ้ากำลัง หรือสาขาอุตสาหกรรม และมีประสบการณ์ในการดูแลบำรุงรักษางานระบบวิศวกรรมและสาธารณูปโภคอาคารสูงไม่น้อยกว่า 5 ปี หรือ
 - ผู้มีประสบการณ์ในการดูแลบำรุงรักษางานระบบวิศวกรรมและสาธารณูปโภคอาคารสูงไม่น้อยกว่า 10 ปี
- มีความสามารถในการวางแผน บริหาร ควบคุมงาน และแก้ไขปัญหาเฉพาะหน้าได้ดี
- 1.3 หัวหน้างานด้านโสตทัศนูปกรณ์ จำนวน 1 คน
- เพศชาย สัญชาติไทย อายุไม่เกิน 45 ปี
 - วุฒิการศึกษา
 - ระดับปริญญาตรีด้านนิเทศศาสตร์ หรือสาขาที่เกี่ยวข้อง และมีประสบการณ์ในการควบคุม ดูแลงานด้านโสตทัศนูปกรณ์ไม่น้อยกว่า 2 ปี หรือ
 - ระดับประกาศนียบัตรวิชาชีพชั้นสูง (ปวส.) หรือระดับประกาศนียบัตรวิชาชีพ (ปวช.) สาขาไฟฟ้ากำลัง หรืออิเล็กทรอนิกส์ และมีประสบการณ์ในการควบคุมดูแลงานด้านโสตทัศนูปกรณ์ไม่น้อยกว่า 3 ปี หรือ
 - ผู้มีประสบการณ์ในด้านโสตทัศนูปกรณ์ ไม่น้อยกว่า 4 ปี
 - มีความรู้เกี่ยวกับการ Live Streaming / Broadcast / องค์กรประกอบภาพ
 - สามารถใช้โปรแกรม Microsoft Office พื้นฐานได้
 - มีความสามารถในการวางแผน บริหาร ควบคุมงาน และแก้ไขปัญหาเฉพาะหน้าได้ดี
- 1.4 ช่างเทคนิคด้านโสตทัศนูปกรณ์ จำนวน 3 คน
- เพศชาย สัญชาติไทย อายุไม่เกิน 45 ปี
 - วุฒิการศึกษา
 - ระดับประกาศนียบัตรวิชาชีพชั้นสูง (ปวส.) หรือระดับประกาศนียบัตรวิชาชีพ (ปวช.) สาขาไฟฟ้ากำลัง หรืออิเล็กทรอนิกส์ และมีประสบการณ์ในการควบคุมดูแลงานด้านโสตทัศนูปกรณ์ไม่น้อยกว่า 1 ปี หรือ
 - ผู้มีประสบการณ์ในด้านโสตทัศนูปกรณ์ ไม่น้อยกว่า 3 ปี

- สามารถใช้โปรแกรม Microsoft Office พื้นฐานได้
- 1.5 ช่างเทคนิค จำนวน 7 คน และช่างซ่อมเฟอร์นิเจอร์ จำนวน 2 คน
- เพศชาย สัญชาติไทย อายุไม่เกิน 50 ปี
 - วุฒิการศึกษา
 - ระดับประกาศนียบัตรวิชาชีพชั้นสูง (ปวส.) หรือระดับประกาศนียบัตรวิชาชีพ (ปวช.) สาขาเครื่องกล หรือไฟฟ้ากำลัง หรืออิเล็กทรอนิกส์ หรือสาขาอุตสาหกรรม หรือสาขาที่เกี่ยวข้อง โดยต้องมีประสบการณ์ในงานซ่อมบำรุงระบบประกอบอาคาร และสาธารณูปโภค หรือเฟอร์นิเจอร์ (ตามแต่ละกรณี) ไม่น้อยกว่า 1 ปี หรือ
 - ผู้มีประสบการณ์ในงานซ่อมบำรุงระบบประกอบอาคารและสาธารณูปโภค หรือเฟอร์นิเจอร์ (ตามแต่ละกรณี) ไม่น้อยกว่า 2 ปี
- 1.6 พนักงานธุรการ จำนวน 1 คน
- สัญชาติไทย อายุไม่เกิน 35 ปี
 - วุฒิมัธยมศึกษาในระดับประกาศนียบัตรวิชาชีพชั้นสูง (ปวส.) หรือระดับประกาศนียบัตรวิชาชีพ (ปวช.) และมีประสบการณ์ด้านงานธุรการ ไม่น้อยกว่า 1 ปี สามารถใช้โปรแกรมคอมพิวเตอร์พื้นฐาน สำหรับการปฏิบัติงานด้านธุรการได้ดี

ทั้งนี้ นอกเหนือจากการมีคุณสมบัติดังกล่าวข้างต้น พนักงานของผู้รับจ้างทุกตำแหน่งจะต้องมีคุณสมบัติ ดังนี้

- พันธุ์ทางทหาร (เว้นแต่งานที่สามารถจัดส่งเป็นพนักงานเพศหญิงได้)
- สามารถปฏิบัติงานในวันหยุด และนอกเวลาทำการของธนาคารได้
- มีทักษะในการด้านการสื่อสารดี มีอัธยาศัยและมนุษยสัมพันธ์ดี
- ไม่มีประวัติต้องคำพิพากษาถึงที่สุดให้จำคุก ไม่ว่าจะได้รับโทษจำคุกจริงหรือไม่ เว้นแต่เป็นโทษสำหรับความผิดที่ได้กระทำโดยประมาทหรือความผิดลหุโทษ หรือพ้นโทษ หรือพ้นระยะเวลาการลงโทษหรือรอการกำหนดโทษ แล้วแต่กรณี เกิน 5 ปี โดยต้องจัดให้มีการตรวจสอบทะเบียนประวัติอาชญากรรม จากกองทะเบียนประวัติอาชญากร สำนักงานตำรวจแห่งชาติ
- เป็นผู้ที่มีสุขภาพร่างกายแข็งแรงสมบูรณ์ ไม่เป็นโรคติดต่อร้ายแรง หรือโรคเรื้อรัง หรือโรคที่เป็นอุปสรรคต่อการปฏิบัติงานในหน้าที่ โดยต้องจัดให้มีการตรวจสุขภาพจากโรงพยาบาลหรือสถานพยาบาลที่รัฐรับรอง

- ไม่เล่นการพนัน ไม่ก่อเหตุวิวาท ไม่ดื่มสุราของมึนเมา ไม่เสพสิ่งเสพติดให้โทษ ก่อนหรือในขณะปฏิบัติงาน

2. การจ่ายค่าจ้างให้กับพนักงานของผู้รับจ้าง

2.1 ผู้รับจ้างจะต้องจ่ายค่าจ้าง และค่าล่วงเวลา (หากมี) ให้กับพนักงานที่ปฏิบัติงานให้กับธนาคาร (ก่อนหักค่าประกันสังคมตามกฎหมายแรงงาน) เป็นรายเดือน อย่างน้อยดังนี้

(ก) ค่าจ้าง

ตำแหน่ง	จำนวน (คน)	ค่าจ้าง / คน / เดือน (บาท)
1. วิศวกร	1	41,000
2. ผู้ช่วยวิศวกร	3	28,400
3. หัวหน้างานด้านโสตทัศนอุปกรณ์	1	23,000
4. ช่างเทคนิคด้านโสตทัศนอุปกรณ์	3	21,000
5. ช่างเทคนิค	7	18,900
6. ช่างซ่อมเฟอร์นิเจอร์	2	18,900
7. พนักงานธุรการ	1	16,000

(ข) ค่าล่วงเวลา

กรณีพนักงานของผู้รับจ้างปฏิบัติงานตามคำสั่งของธนาคารนอกเหนือวันเวลาการปฏิบัติงานตามที่กำหนดในข้อ 3. หรือนอกเหนือจากวันเวลาที่ธนาคารได้กำหนดใหม่ ธนาคารตกลงชำระค่าล่วงเวลาดังกล่าวให้แก่ผู้รับจ้าง และผู้รับจ้างต้องจ่ายให้กับพนักงานที่ปฏิบัติงานให้กับธนาคาร ดังนี้

รายละเอียด	ค่าล่วงเวลา / คน / ชั่วโมง (บาท) (ยังไม่รวมภาษีมูลค่าเพิ่ม)					
	วิศวกร	ผู้ช่วยวิศวกร	หัวหน้างานด้านโสตทัศนอุปกรณ์	ช่างเทคนิคด้านโสตทัศนอุปกรณ์	ช่างเทคนิคและช่างซ่อมเฟอร์นิเจอร์	พนักงานธุรการ
1. ค่าล่วงเวลาในวันทำงานปกติ	256.25	177.50	143.75	131.25	118.13	100.00
2. ค่าทำงานในวันหยุดสำหรับช่วงเวลาทำงานปกติ	170.83	118.33	95.83	87.50	78.75	66.67
3. ค่าล่วงเวลาในวันหยุด	512.50	355.00	287.50	262.50	236.25	200.00

2.2 ผู้รับจ้างจะต้องเป็นผู้รับภาระค่าธรรมเนียมใดๆ และ/หรือค่าบริการอื่นๆ ที่เกี่ยวกับการจ่ายค่าจ้าง และค่าล่วงเวลา (หากมี) ทั้งนี้ ไม่น้อยกว่าอัตราค่าจ้าง และค่าล่วงเวลา (หากมี) ตามที่ธนาคารกำหนด

2.3 การคำนวณค่าล่วงเวลาดังกล่าวข้างต้น ให้ปฏิบัติดังนี้

2.3.1 ปฏิบัติงานเกิน 15 นาที แต่ไม่เกิน 45 นาที ให้นับเป็นครึ่งชั่วโมง

2.3.2 ปฏิบัติงานเกิน 45 นาที ให้นับเป็น 1 ชั่วโมง

2.4 การจ่ายค่าจ้าง และค่าล่วงเวลา (ถ้ามี) ตามข้อ 2.1 ผู้รับจ้างจะต้องจ่ายให้กับพนักงานที่ปฏิบัติงานให้กับธนาคารภายในวันสุดท้ายของทุกเดือน หากวันสุดท้ายของเดือนตรงกับวันหยุดทำการของธนาคาร (วันเสาร์ - อาทิตย์ และวันหยุดตามประกาศของธนาคาร) ให้จ่ายก่อนวันหยุดทำการของธนาคาร

2.5 กรณีที่มีค่าล่วงเวลาเกิดขึ้น ผู้รับจ้างต้องจัดทำรายละเอียดการคำนวณค่าล่วงเวลาเป็นรายบุคคล พร้อมทั้งสรุปให้ถูกต้องครบถ้วนและนำส่งให้ธนาคารพิจารณา ภายในเดือนถัดจากเดือนที่มีค่าล่วงเวลาเกิดขึ้น

2.6 กรณีธนาคารได้ชำระค่าจ้างและค่าล่วงเวลา (ถ้ามี) ให้กับผู้รับจ้างเป็นที่เรียบร้อยแล้ว หากภายหลังพบว่าไม่ถูกต้อง ผู้รับจ้างไม่มีสิทธิ์เรียกร้องค่าใช้จ่ายจากธนาคารเพิ่มเติม

2.7 หากธนาคารมีความประสงค์จะขอตรวจรายงานการจ่ายค่าจ้างและค่าล่วงเวลาที่ผู้รับจ้างจ่ายให้กับพนักงาน ผู้รับจ้างจะต้องจัดส่งรายงานให้กับธนาคารภายในระยะเวลา 7 วันทำการ นับแต่วันที่ได้รับแจ้งจากธนาคาร

3. วัน / เวลา การปฏิบัติงาน และจำนวนพนักงาน

ผู้รับจ้างจะต้องจัดส่งพนักงานเข้าปฏิบัติงานตามจำนวนที่ระบุในข้อ 1. และจัดสรรให้มาปฏิบัติงานตามรายละเอียดที่กำหนด ดังนี้

ลำดับ	ตำแหน่งพนักงาน	วันปฏิบัติงาน	เวลา
1.	วิศวกร	จันทร์ - เสาร์	08.30 - 17.30 น.
2.	ผู้ช่วยวิศวกร	จันทร์ - อาทิตย์	06.00 - 15.00 น. 14.00 - 23.00 น.
3.	หัวหน้างานด้านไอทีศนูปรณ์	จันทร์ - ศุกร์	08.00 - 17.00 น.
4.	ช่างเทคนิคด้านไอทีศนูปรณ์	จันทร์ - ศุกร์	08.00 - 17.00 น.
5.	ช่างเทคนิค		08.00 - 17.00 น.
		จันทร์ - อาทิตย์	14.00 - 23.00 น. 23.00 - 08.00 น.
6.	ช่างซ่อมเฟอร์นิเจอร์	จันทร์ - เสาร์	08.00 - 17.00 น.
7.	พนักงานธุรการ	จันทร์ - ศุกร์	08.30 - 17.30 น.

Handwritten signatures and initials at the bottom right of the page.

กรณีมีความจำเป็นอันเนื่องมาจากการแพร่ระบาดของโรคติดต่ออันตราย หรือสถานการณ์หนึ่ง สถานการณ์ใดที่เป็นอุปสรรคหรือความเสี่ยงต่อการปฏิบัติงานของพนักงานธนาคาร หรือเพื่อประโยชน์อื่นใดของ ธนาคาร ธนาคารมีสิทธิ์ที่จะเปลี่ยนแปลงรายละเอียดที่กำหนดตามตารางข้างต้นได้ โดยผู้รับจ้างจะต้องดำเนินการ ตามที่ธนาคารแจ้งให้ทราบโดยทันทีและให้ถือเป็นวันเวลาปฏิบัติงานตามปกติและไม่ต้องชำระค่าล่วงเวลาตามที่ กำหนดในข้อ 2. และข้อ 3.

ทั้งนี้ ผู้รับจ้างต้องจัดทำแผนการปฏิบัติงานให้ครอบคลุมวัน / เวลา ชื่อผู้ปฏิบัติงาน ผู้หยุดงานของแต่ละ ตำแหน่งตามที่กำหนด เป็นรายเดือน ให้ธนาคารพิจารณาเห็นชอบล่วงหน้าอย่างน้อย 2 สัปดาห์ก่อนวันเริ่มต้น การปฏิบัติงานในแต่ละเดือน ทั้งนี้ธนาคารมีสิทธิ์ที่จะกำหนด หรือเปลี่ยนแปลงรายชื่อ วันเวลาปฏิบัติงานได้ตามที่ เห็นสมควร

ผู้รับจ้างต้องจัดให้พนักงานของผู้รับจ้างได้รับสิทธิในการลาหยุดพักผ่อนประจำปี รวมถึงสิทธิในการลา กิจ ลาป่วย หรือสิทธิในการหยุดงานอื่นใด ให้เป็นไปตามกฎหมายที่เกี่ยวข้องกำหนด โดยต้องไม่นำกฎระเบียบ หลักเกณฑ์ ของบริษัทมาบังคับใช้กับพนักงานของผู้รับจ้างที่ปฏิบัติงานให้กับธนาคาร

4. ขอบเขตงานที่พนักงานของผู้รับจ้างต้องดำเนินการ

ผู้รับจ้างมีหน้าที่ต้องปฏิบัติหรือควบคุมดูแลให้พนักงานของผู้รับจ้างปฏิบัติงานตามขอบเขตงาน อย่างน้อยดังต่อไปนี้

4.1 ตรวจสอบ ควบคุม ดูแลการทำงานของระบบวิศวกรรมต่างๆ ของธนาคาร เช่น

- ลิฟต์
- เครื่องกำเนิดไฟฟ้า
- เครื่องยนต์ปั๊มดับเพลิง
- Chiller
- Air Cool Chiller
- Air VRV
- Site Preparation ห้องคอมพิวเตอร์
- ตู้ PABX และระบบ Call Center
- เครื่องสำรองกระแสไฟฟ้า (UPS)
- กระเช้าไฟฟ้า (Gondola)
- เครื่องฟอกอากาศ
- เครื่องออกกำลังกาย

- ระบบเสียงตามสาย
- ระบบอื่นๆ ที่ธนาคารแจ้งให้ทราบ

4.2 ดำเนินการซ่อมแซมงานตามใบรายการแจ้งซ่อมหรือตามที่ได้รับมอบหมาย รวมถึงการตรวจเช็คสภาพการใช้งาน ทดสอบการทำงาน รายงานผลพร้อมทั้งเสนอแนะแนวทางการแก้ปัญหา อุปสรรคและวิธีการแก้ไขระบบต่างๆ ตามแผนงานบำรุงรักษาเชิงป้องกัน ที่ผู้รับจ้างต้องจัดทำและนำเสนอให้กับธนาคาร เช่น

- ระบบไฟฟ้ากำลัง
- ระบบไฟฟ้าย่อยในแต่ละชั้น
- ระบบไฟฟ้าแสงสว่างและเต้ารับไฟฟ้า
- ระบบ Central Emergency, Emergency Light และ EXIT Light
- ระบบโทรศัพท์ / สื่อสาร
- ระบบโสตทัศนอุปกรณ์
- ระบบประปาและสุขาภิบาล
- ระบบดับเพลิง อุปกรณ์ดับเพลิง
- ระบบปรับอากาศ
- ระบบระบายอากาศ
- ระบบการผลิตไฟฟ้าจากพลังงานแสงอาทิตย์
- ระบบอัดอากาศบันไดหนีไฟ
- ระบบตรวจจับและส่งสัญญาณเตือนอัคคีภัย (Fire Alarm)
- ระบบประตูอัตโนมัติ (Auto Door)
- ระบบปั้มน้ำสระว่ายน้ำชั้น 25
- ระบบกรองน้ำ RO
- ระบบบำบัดน้ำเสีย (Waste Water Treatment)

4.3 ประสานงาน ดำเนินการติดตั้ง ควบคุม และดูแลอุปกรณ์โสตทัศนอุปกรณ์ ให้พร้อมใช้งานอยู่เสมอ

4.4 ควบคุม ดูแลการเข้ามาปฏิบัติงานของผู้รับจ้าง/ผู้ให้บริการภายนอกที่ได้รับแจ้งจากธนาคาร พร้อมจัดทำรายงานผลการปฏิบัติงาน

4.5 การปรับปรุงพื้นที่ทำงาน เช่น

- การย้ายและติดตั้งเฟอร์นิเจอร์และแผ่นกั้นพื้นที่สำเร็จรูป (Partition)

อน อพ พงษ์

- การติดตั้งระบบไฟฟ้า – สื่อสาร และสายสัญญาณต่างๆ ที่เกี่ยวข้องภายในพื้นที่

4.6 ดำเนินการปรับปรุงและซ่อมแซมเฟอร์นิเจอร์ อุปกรณ์เครื่องใช้สำนักงานที่ชำรุด และงานเบ็ดเตล็ดต่างๆ เช่น

- ตู้ โต๊ะ เก้าอี้ แผ่นกั้นพื้นที่สำเร็จรูป (Partition)
- เครื่องกรองน้ำ เครื่องครัว
- พื้น ผนัง ฝ้าเพดาน
- สายน้ำดี สายชำระ ฟลัชวาล์ว ชักโครก และสุขภัณฑ์ในห้องน้ำ
- งานเชื่อมโลหะต่างๆ
- วาล์วน้ำ
- มอเตอร์ขนาดเล็ก
- พัดลมดูดอากาศ พัดลมทำความเย็น พัดลมระบายอากาศ
- ม่านปรับแสง
- ไซค์ มือจับ กลอนประตู

4.7 บันทึกและจัดทำรายงานค่าพลังงานของอุปกรณ์ต่างๆ ที่ใช้งานในแต่ละวันให้ธนาคารทราบ ดังนี้

- มิเตอร์ของการไฟฟ้านครหลวง (TOD METER) รวมทั้งมิเตอร์ไฟฟ้าย่อยประจำอาคาร
 - บันทึกและรายงานค่าความต้องการกำลังไฟฟ้าสูงสุด (Peak Demand) และค่าพลังงานไฟฟ้าที่ใช้ทั้งในช่วง On Peak Partial Peak และ Off Peak พร้อมทั้งจัดทำสรุปการใช้พลังงาน และวิเคราะห์ผล เป็นรายเดือนและรายปีให้ธนาคารทราบ
- มิเตอร์ของตู้เมนไฟฟ้าของอาคาร (Main Distribution Board หรือ MDB)
 - ค่าพลังงานไฟฟ้า
 - ค่ากระแสไฟฟ้า แรงดันไฟฟ้า กำลังไฟฟ้า ตัวประกอบกำลังไฟฟ้า ความถี่
 - จัดทำสรุปการใช้พลังงาน และวิเคราะห์ผลเป็นรายเดือนให้ธนาคารทราบ
- มิเตอร์ของตู้เมนไฟฟ้าของระบบปรับอากาศ (Chiller Plant)
 - ค่าพลังงานไฟฟ้า
 - ค่ากระแสไฟฟ้า แรงดันไฟฟ้า กำลังไฟฟ้า ตัวประกอบกำลังไฟฟ้า ความถี่
 - ค่าอุณหภูมิน้ำเย็นด้านเข้า และ ด้านออก (T in, T out)
 - ค่าแรงดันของน้ำเย็นด้านเข้า และ ด้านออก (P in, P out)
 - ค่าเปอร์เซ็นต์การทำงานของคอมเพรสเซอร์ แต่ละ Step ของเครื่องทำความเย็น (% Comp.)

- ค่าอุณหภูมิของอากาศภายนอกของเครื่องทำความเย็น (T Ambient)
- จัดทำสรุปการใช้พลังงาน และวิเคราะห์ผลเป็นรายเดือนให้ธนาคารทราบ

4.8 ควบคุม ดูแล ระบบบำบัดน้ำเสีย ดังนี้

- ดูแลบำรุงรักษาระบบบำบัดน้ำเสียพร้อมจดบันทึกการทำงานของเครื่องจักร
- จัดให้มีการวิเคราะห์คุณภาพน้ำเสียจากผู้มีอาชีพให้บริการที่ได้รับการรับรอง เพื่อนำไปรายงานให้เป็นไปตามที่กฎหมายกำหนด (ทุก 3 เดือน)
- บันทึกข้อมูลการทำงานของระบบบำบัดน้ำเสีย ตามแบบ ทส.1 และ ทส.2

4.9 บันทึกปริมาณการใช้น้ำประปาของอาคาร รวมทั้งมิเตอร์ย่อยประจำอาคาร

4.10 บันทึกปริมาณการนำน้ำเสียที่ผ่านการบำบัดกลับมาใช้งานให้เป็นประโยชน์

4.11 จัดทำแผนงานและแผนปฏิบัติการบำรุงรักษา อย่างน้อยต้องครอบคลุมงานด้านต่างๆ ดังนี้

- การตรวจเช็คสภาพของอุปกรณ์
- การทดสอบประสิทธิภาพของอุปกรณ์
- การบำรุงรักษาอุปกรณ์ประเภทรายวัน รายเดือน รายปี
- การเปลี่ยนวัสดุ-อุปกรณ์ตามอายุการใช้งาน
- บันทึกข้อมูลการซ่อมแซม

4.12 ปฏิบัติงานในการซ่อมแซมหรือแก้ไขอุปกรณ์ตามใบแจ้งซ่อม โดยมีขั้นตอนดังนี้

- รวบรวมใบแจ้งซ่อมในแต่ละวัน
- จัดลำดับการซ่อมในแต่ละวัน
- แจ้งกำหนดการซ่อมแซมในแต่ละวันให้เจ้าหน้าที่ของธนาคารทราบ
- รายงานผลการปฏิบัติงานประจำวัน
- แจ้งรายการวัสดุ-อุปกรณ์ที่ต้องเปลี่ยน

4.13 ควบคุม ดูแล และวางแผน การเบิกจ่ายวัสดุ-อุปกรณ์สำหรับการซ่อมบำรุง รวมทั้งประเมินให้เพียงพอกับงานซ่อมบำรุงที่เกิดขึ้นโดยแจ้งรายการ ปริมาณ และคุณภาพให้ธนาคารพิจารณาดำเนินการ

4.14 จัดเก็บข้อมูลประวัติการซ่อมบำรุงเครื่องจักรและอุปกรณ์ พร้อมทั้งประเมินประสิทธิภาพและความเพียงพอต่อการใช้งาน

4.15 ตรวจสอบแบบงานตกแต่งภายในและงานระบบของผู้เช่าอาคารเอ็กซ์ิม ทั้งก่อนและหลังการตกแต่งพื้นที่ รวมถึงการส่งมอบพื้นที่เช่าและคืนพื้นที่เช่า

4.16 ให้การสนับสนุนและเข้าร่วมในการซ้อมการป้องกันและระงับอัคคีภัย การซ้อมอพยพหนีไฟ ตามแผนงานของธนาคาร

- จัดพนักงานเข้าร่วมทดสอบการป้องกันและระงับอัคคีภัย การซ้อมอพยพหนีไฟ
- รายงานผลการทดสอบ สรุปปัญหา อุปสรรค และวิธีการแก้ไข

5. ขอบเขตและความรับผิดชอบของผู้รับจ้าง

5.1 จัดส่งบุคลากรที่มีคุณสมบัติครบถ้วนและตามจำนวนที่กำหนดพร้อมฝึกอบรมให้มีความรู้ความสามารถพร้อมที่จะปฏิบัติงานตามขอบเขตของงานที่กำหนดให้กับธนาคาร

5.2 จัดทำแฟ้มประวัติของพนักงานพร้อมรับรองสำเนาถูกต้องให้ธนาคารในรูปแบบเอกสาร จำนวน 1 แฟ้ม และรูปแบบอิเล็กทรอนิกส์ไฟล์ PDF จำนวน 1 ไฟล์ โดยส่งผ่านทางจดหมายอิเล็กทรอนิกส์ (Email) เพื่อการตรวจสอบก่อนเริ่มปฏิบัติงานและทุกครั้งที่มีการเปลี่ยนแปลงบุคลากร โดยอย่างน้อยต้องประกอบด้วย

5.2.1 รูปถ่ายขนาด 2 นิ้ว ไม่เกิน 6 เดือน จำนวน 1 ใบ

5.2.2 สำเนาบัตรประจำตัวประชาชน

5.2.3 สำเนาทะเบียนบ้าน

5.2.4 สำเนาหลักฐานแสดงวุฒิการศึกษา และ/หรือ สำเนาหนังสือรับรองผลงาน/ ประสบการณ์ทำงาน

5.2.5 สำเนาหลักฐานใบผ่านการเกณฑ์ทหาร (เว้นแต่พนักงานหญิง)

5.2.6 ใบรับรองแพทย์

5.2.7 สำเนาหลักฐานการยื่นตรวจทะเบียนประวัติอาชญากรรมจากสำนักงานตำรวจแห่งชาติ โดยจะต้องนำส่งผลการตรวจสอบประวัติอาชญากรรมจากสำนักงานตำรวจแห่งชาติให้ธนาคารภายใน 60 วัน นับจากวันที่เริ่มต้นเข้าปฏิบัติงานของพนักงาน กรณีไม่สามารถส่งมอบผลการตรวจสอบฯ ได้ภายในเวลาที่กำหนด ธนาคารมีสิทธิ์ที่จะส่งพนักงานรายนั้นคืนผู้รับจ้าง

ทั้งนี้ เอกสารข้างต้นที่เป็นข้อมูลส่วนบุคคลให้เจ้าของข้อมูลเป็นผู้รับรองสำเนาถูกต้องทุกแผ่น พร้อมทั้งให้ผู้มีอำนาจหรือผู้รับมอบอำนาจของบริษัทฯ ลงนามกำกับและประทับตราทุกแผ่น พร้อมปกปิดข้อมูลอ่อนไหว อาทิ เชื้อชาติ ศาสนา กรู๊ปเลือด ด้วยปากกา Blackout Marker/ Deducing Marker สีดำ หรือ ทำแถบสีดำ กรณีธนาคารตรวจพบในภายหลังว่าเอกสารของพนักงานเป็นเอกสารปลอมหรือเอกสารที่มีข้อความอันเป็นเท็จ ธนาคารจะส่งพนักงานรายนั้นคืนผู้รับจ้าง

5.3 จัดส่งพนักงานที่มีคุณสมบัติตามที่กำหนดในข้อ 1. มาปฏิบัติงานทดแทนให้กับธนาคาร หากพนักงานของผู้รับจ้างไม่มาปฏิบัติงานที่ให้บริการ ตามวัน เวลา และสถานที่ที่ธนาคารกำหนดในทุกกรณี ต้อง

จัดส่งพนักงานที่มีคุณสมบัติตามที่กำหนดในข้อ 1. มาปฏิบัติงานทดแทนให้กับธนาคารภายใน 2 ชั่วโมง นับจากเวลาที่กำหนดให้เริ่มปฏิบัติงานที่ให้บริการ ทั้งนี้ หากผู้รับจ้างจัดส่งพนักงานมาปฏิบัติงานทดแทนให้กับธนาคารเกินกว่าระยะเวลา 2 ชั่วโมง ให้นับเป็นการขาดงาน 1 วัน ทั้งนี้ ผู้รับจ้างมีหน้าที่ต้องตรวจสอบคุณสมบัติและประวัติของพนักงานที่จัดส่งไปปฏิบัติงานให้กับธนาคารโดยไม่ขัดกับเงื่อนไขที่กำหนดในข้อ 1.

5.4 กรณีเกิดเหตุฉุกเฉินต้องจัดให้มีวิศวกรเข้ามาปฏิบัติงานให้กับธนาคารได้ตลอด 24 ชั่วโมง

5.5 จัดให้มีเครื่องแบบสำหรับพนักงานที่ส่งไปปฏิบัติงานกับธนาคารตามแบบที่ธนาคารเห็นชอบประกอบด้วย

- เสื้อ จำนวน 3 ตัว/คน/ปี

- กางเกง จำนวน 3 ตัว/คน/ปี

- รองเท้านิรภัย (เซฟตี้) สีดำ มีคุณสมบัติป้องกันการเจาะทะลุและไฟฟ้าสถิตย์ตามมาตรฐานผลิตภัณฑ์ จำนวน 1 คู่/คน/ปี (จำนวน 17 คน)

- ป้ายชื่อบัตรประจำตัวผู้ปฏิบัติงานที่มีชื่อของผู้รับจ้างปรากฏให้เห็นชัดเจน

โดยผู้รับจ้างเป็นผู้รับผิดชอบค่าใช้จ่ายดังกล่าว และไม่เรียกเก็บจากพนักงาน

5.6 การเปลี่ยนบุคลากรของผู้รับจ้างต้องได้รับความเห็นชอบจากธนาคารก่อน โดยแจ้งเป็นเอกสารให้ธนาคารทราบก่อนเข้าปฏิบัติงานอย่างน้อย 3 วัน ยกเว้นกรณีฉุกเฉินซึ่งผู้รับจ้างไม่สามารถแจ้งล่วงหน้า ให้อยู่ในดุลยพินิจของธนาคารที่จะพิจารณาให้เข้าปฏิบัติงาน

5.7 ต้องจัดฝึกอบรมพนักงานในเรื่องของระบบประกอบอาคาร หรือเรื่องที่ธนาคารแจ้งให้ดำเนินการ อย่างน้อยปีละ 1 ครั้ง

5.8 กรณีพนักงานรายหนึ่งรายใดปฏิบัติงานไม่มีประสิทธิภาพ มีความประพฤติไม่เหมาะสม หรือมีอุปสรรค/ความบกพร่องในการปฏิบัติหน้าที่ประการใดประการหนึ่ง หรือมาปฏิบัติงานแต่มีระยะเวลาไม่ครบถ้วนตามระยะเวลาที่ธนาคารกำหนดให้นับเป็นการขาดงาน 1 วัน เมื่อธนาคารแจ้งให้ทราบผู้รับจ้างต้องจัดส่งพนักงานเข้ามาปฏิบัติหน้าที่ทดแทนโดยเร็ว ภายในวันทำการถัดไป นับจากวันที่ธนาคารได้แจ้งให้ทราบ ซึ่งการเปลี่ยนตัวพนักงานจะต้องเสนอให้ธนาคารพิจารณาความเหมาะสมก่อน

5.9 ต้องชดเชยค่าเสียหายในกรณีที่พนักงานของผู้รับจ้างปฏิบัติหน้าที่ด้วยความประมาท เลินเล่อ อันเป็นเหตุให้เกิดการชำรุด สูญหาย หรือเสียหายต่อทรัพย์สินของธนาคาร พนักงานของธนาคาร บุคคลผู้มาติดต่อกับธนาคาร ผู้เช่าอาคารของธนาคาร โดยผู้รับจ้างจะต้องดำเนินการจัดทำประกันภัยเพื่อรับผิดชอบในความเสียหายใดๆ ของทรัพย์สินที่เกิดขึ้นจากการกระทำของพนักงานของผู้รับจ้าง ในวงเงินเอาประกันไม่น้อยกว่า 10,000,000.00 บาท (สิบล้านบาทถ้วน) ต่อครั้งและไม่จำกัดจำนวนครั้ง โดยกรมธรรม์ประกันภัยดังกล่าวต้องมีอายุครอบคลุมตลอดอายุสัญญาว่าจ้าง และระบุให้ธนาคารเป็นสถานที่ประกอบการที่เอา

ประกันภัย ทั้งนี้ ให้ผู้รับจ้างส่งมอบกรมธรรม์ประกันภัยพร้อมทั้งหลักฐานการชำระเบี้ยประกันให้กับธนาคารภายในระยะเวลาที่ธนาคารกำหนด

5.10 ต้องดูแลบุคลากรของผู้รับจ้าง รวมถึงการจ่ายค่าตอบแทน สวัสดิการทั้งในเวลาและนอกเวลาทำการ ตามที่ผู้รับจ้างได้เสนอไว้ในเอกสารเสนอราคา และต้องดำเนินการให้เป็นไปตามกฎหมายแรงงานทั้งที่บัญญัติไว้ในปัจจุบันหรือที่จะบังคับใช้ในโอกาสต่อไป รวมทั้งกฎหมายอื่นๆ ที่กำหนดไว้ อาทิ เช่น กฎหมายแรงงาน การประกันสังคม และกองทุนเงินทดแทน เป็นต้น หากมีพนักงานของผู้รับจ้างไปร้องเรียนต่อส่วนราชการ กรณีได้รับเงินค่าจ้างหรือสิทธิประโยชน์ไม่เป็นธรรม ผู้รับจ้างจะต้องดำเนินการแก้ไขและแจ้งให้ธนาคารทราบโดยเร็ว

5.11 ต้องควบคุม ดูแลและรักษาบรรดาเครื่องมือและอุปกรณ์ สำหรับงานซ่อมบำรุงต่างๆที่ธนาคารได้ส่งมอบให้ และหากเกิดการชำรุดเสียหาย หรือใช้การไม่ได้ จากการใช้งานตามปกติ ผู้รับจ้างไม่ต้องเสียค่าใช้จ่ายของตนเอง แต่ต้องแจ้งให้ธนาคารรับทราบโดยเร็ว กรณีเครื่องมือหรืออุปกรณ์ชำรุดเสียหาย หรือสูญหายจากความประมาท เลินเล่อ หรือใช้งานไม่เป็นไปตามปกติ ผู้รับจ้างจะต้องจัดหาเครื่องมือหรืออุปกรณ์ที่มีคุณสมบัติเทียบเท่าของเดิมหรือดีกว่า ทดแทนภายใน 15 วันทำการ นับจากวันที่ได้รับแจ้งจากธนาคาร หรือขอใช้เป็นเงินตามราคาที่เป็นอยู่ในขณะใช้งาน โดยการพิจารณาสาเหตุและมูลค่าให้อยู่ในดุลยพินิจของธนาคาร

5.12 ต้องรับผิดชอบโดยสิ้นเชิงในความปลอดภัยของพนักงานของผู้รับจ้างให้เป็นไปตามกฎหมายแรงงานและประกาศของกระทรวงมหาดไทย เรื่องการป้องกันและระงับอัคคีภัยในสถานประกอบการ ตลอดจนกฎหมาย กฎระเบียบอื่นๆ ที่เกี่ยวข้อง

5.13 ต้องจัดให้มีการตรวจหาสารเสพติดอย่างน้อยคนละ 2 ครั้ง/ปี พร้อมส่งรายงานให้กับธนาคารทราบภายใน 15 วันนับจากวันที่ได้มีการตรวจหาสารเสพติด

5.14 ต้องจัดให้มีการตรวจสุขภาพประจำปีจากโรงพยาบาลหรือสถานพยาบาลที่รัฐรับรอง โดยผู้รับจ้างรับผิดชอบค่าใช้จ่าย และไม่คิดค่าใช้จ่ายกับพนักงาน พร้อมทั้งนำส่งผลการตรวจสุขภาพให้กับธนาคารรับทราบภายใน 30 วัน นับจากวันที่ได้มีการตรวจสุขภาพของแต่ละปี

5.15 ต้องดำเนินการให้เป็นไปตามที่ทางราชการกำหนด หรือที่ทางธนาคารแจ้งให้ทราบเมื่อเกิดเหตุการณ์ระบาดของโรคติดต่อ เช่น การฉีดวัคซีน การตรวจหาเชื้อโรค การสวมใส่วัสดุอุปกรณ์ป้องกันการแพร่ระบาดของเชื้อโรค เป็นต้น

5.16 จัดให้พนักงานได้รับสวัสดิการขั้นพื้นฐานตามกฎหมายแรงงาน

5.17 ผู้รับจ้างต้องไม่นำหลักเกณฑ์ กฎระเบียบ หรือแนวทางปฏิบัติอื่นใดของบริษัท ที่ไม่สอดคล้องหรืออาจเป็นอุปสรรคต่อการปฏิบัติงาน หรือการให้บริการแก่ธนาคาร มาบังคับใช้กับพนักงานของผู้รับจ้างที่ทำงานให้กับธนาคาร

6. สถานที่ปฏิบัติงาน

ธนาคารเพื่อการส่งออกและนำเข้าแห่งประเทศไทย อาคารเอ็กซิม (สำนักงานใหญ่) เลขที่ 1193 ถนนพหลโยธิน แขวงพญาไท เขตพญาไท กรุงเทพมหานคร

7. ระยะเวลาการจ้าง

ระยะเวลาการว่าจ้าง 2 ปี (ตั้งแต่วันที่ 1 มกราคม 2566 ถึงวันที่ 31 ธันวาคม 2567)

8. การส่งมอบบริการ

ผู้รับจ้างต้องส่งมอบการบริการให้กับธนาคาร ดังนี้

8.1 ส่งมอบก่อนวันเริ่มต้นให้บริการตามสัญญา

- ต้องจัดส่งพนักงานที่ผู้รับจ้างจะส่งมาปฏิบัติงานที่ธนาคารตามจำนวนที่กำหนดพร้อมแฟ้มประวัติ เพื่อเรียนรู้และเตรียมความพร้อมงานระบบวิศวกรรมประกอบอาคารก่อนเริ่มปฏิบัติงานตามสัญญาเป็นการล่วงหน้าไม่น้อยกว่า 7 วัน

- ต้องจัดส่งหลักฐานการชำระเบี้ยประกันที่ผู้รับจ้างได้จัดทำกรรมธรรม์ประกันภัยเพื่อรับผิดชอบในทรัพย์สินหรือความเสียหายใดๆ ที่เกิดขึ้นจากการกระทำของพนักงานของผู้รับจ้าง ในวงเงินเอาประกันไม่น้อยกว่า 10,000,000.00 บาท (สิบล้านบาทถ้วน) ต่อครั้งและไม่จำกัดจำนวนครั้ง โดยกรรมธรรม์ประกันภัยดังกล่าว มีอายุของกรรมธรรม์ครอบคลุมตลอดอายุสัญญาว่าจ้าง และระบุให้ธนาคารเป็นสถานที่ประกอบการที่เอาประกันภัย ให้กับธนาคารก่อนหรือภายในวันลงนามในสัญญา และต้องจัดส่งกรรมธรรม์ประกันภัยให้กับธนาคาร ภายใน 30 วัน นับจากวันที่ลงนามในสัญญา

8.2 ส่งมอบในวันเริ่มต้นการให้บริการ (1 มกราคม 2566)

ต้องจัดส่งพนักงานที่มีคุณสมบัติและจำนวนตามที่ธนาคารกำหนดในข้อ 1. เข้าปฏิบัติหน้าที่ ณ อาคารเอ็กซิม นับแต่วันที่ 1 มกราคม 2566 จนครบกำหนดระยะเวลาตามสัญญา

ทั้งนี้ หากธนาคารตรวจสอบแล้วพบว่าผู้รับจ้างส่งมอบงานไม่ตรงตามข้อกำหนดและขอบเขตความต้องการตามที่ได้ตกลง ธนาคารสงวนสิทธิ์ที่จะไม่รับมอบทั้งหมดหรือให้ผู้รับจ้างดำเนินการเปลี่ยนแปลงและ/หรือปรับปรุง แก้ไขให้ถูกต้องตามคำชี้ขาดของธนาคาร ด้วยค่าใช้จ่ายของผู้รับจ้างเองทั้งสิ้น ทั้งนี้ระยะเวลาที่เสียไปเพราะเหตุดังกล่าวไม่เป็นเหตุให้ผู้รับจ้างมีสิทธิขยายระยะเวลาการส่งมอบเกินกำหนดเวลาที่ระบุในสัญญา หรือขอยกเว้น หรือขอลดค่าปรับได้

9. อัตราค่าปรับ

9.1 กรณีที่ผู้รับจ้างนำงานที่รับจ้างไปจ้างช่วงให้ผู้อื่นทำอีกทอดหนึ่งโดยไม่ได้รับอนุญาตจากธนาคาร จะกำหนด ค่าปรับสำหรับการฝ่าฝืนดังกล่าวเป็นจำนวนร้อยละ 10 ของวงเงินของงานจ้างช่วงนั้น

9.2 กรณีที่ผู้รับจ้างปฏิบัติผิดสัญญาจ้างนอกเหนือจากข้อ 9.1 จะกำหนดค่าปรับ ดังนี้



9.2.1 กรณีไม่สามารถส่งมอบงานได้ตาม ข้อ 8. หรือส่งมอบแล้วแต่ไม่ถูกต้องครบถ้วน ผู้รับจ้างที่ได้รับการคัดเลือกต้องยินยอมให้ธนาคารปรับเป็นรายวันในอัตราร้อยละ 0.1 (ศูนย์จุดหนึ่ง) ของมูลค่างานทั้งหมด (รวมภาษีมูลค่าเพิ่ม) แต่จะต้องไม่ต่ำกว่าวันละ 100.- บาท นับถัดจากวันครบกำหนดการส่งมอบงานที่กำหนด จนถึงวันที่ได้ส่งมอบงานถูกต้องครบถ้วน หรือวันที่ธนาคารบอกเลิกสัญญา

9.2.2 กรณีที่ไม่สามารถดำเนินการได้ตามขอบเขตของงานที่ธนาคารกำหนด ในข้อ 5.3 และ 5.8 ผู้รับจ้างต้องยินยอมให้ธนาคารหักเงินค่าจ้างที่จะได้รับตามอัตราร้อยละ / คน / วันที่ใช้บังคับ ในเขตกรุงเทพมหานครในวันนั้น และยินยอมให้ธนาคารปรับ / คน / วัน ในอัตราร้อยละ 0.01 ของมูลค่างานทั้งหมด (รวมภาษีมูลค่าเพิ่ม) นับตั้งแต่วันที่ไม่สามารถปฏิบัติตามข้อกำหนดของธนาคารได้ จนกว่าจะมีพนักงานมาปฏิบัติงานครบจำนวน โดยธนาคารจะหักจากเงินค่าบริการที่ธนาคารจะจ่ายให้แก่ผู้รับจ้างในแต่ละเดือน

10. การชำระเงิน

ธนาคารจะชำระค่าบริการเป็นรายเดือน รวมทั้งหมด 24 เดือน ภายใน 30 วัน นับจากวันที่ธนาคารได้รับใบแจ้งเรียกเก็บค่าบริการ และผ่านการตรวจรับมอบงานจากคณะกรรมการตรวจรับของธนาคารเรียบร้อยแล้ว ทั้งนี้ ให้ผู้รับจ้างจัดทำใบแจ้งเรียกเก็บค่าบริการ พร้อมเอกสารประกอบการส่งมอบงานเป็นรายเดือน ให้กับธนาคารภายในเดือนถัดไป ดังนี้

10.1 ตารางสรุปการเข้าปฏิบัติงาน

10.2 เอกสารการปฏิบัติงานล่วงหน้าของพนักงานที่ปฏิบัติงานให้ธนาคาร (ถ้ามี)

11. การเพิ่มหรือลดจำนวนพนักงาน

หากธนาคารมีความจำเป็นต้องเพิ่มหรือลดจำนวนพนักงานจากที่ระบุไว้ใน ข้อ 1. ผู้รับจ้างจะต้องดำเนินการเพิ่มหรือลดจำนวนพนักงานดังกล่าวให้กับธนาคาร โดยคิดอัตราค่าจ้างและค่าใช้จ่ายอื่นๆ ที่เกี่ยวข้อง เท่ากับอัตราเดิมที่เสนอให้กับธนาคารและคงเงื่อนไขขอบเขตของงานตามเดิม จนกว่าจะครบกำหนดระยะเวลาการให้บริการ

12. อื่น ๆ

กรณีเกิดการแพร่ระบาดของโรคติดต่ออันตราย หรือสถานการณ์หนึ่งสถานการณ์ใดที่เป็นอุปสรรคหรือความเสี่ยงต่อการปฏิบัติงานของพนักงานของธนาคาร หรือพนักงานของผู้รับจ้าง ธนาคารขอสงวนสิทธิ์ในการเปลี่ยนแปลงระยะเวลาดำเนินการ ลักษณะงาน สถานที่ปฏิบัติงาน หรือการดำเนินการอื่นใดที่เกี่ยวข้อง โดยผู้รับจ้างไม่มีสิทธิ์โต้แย้งหรือเรียกร้องจากธนาคาร

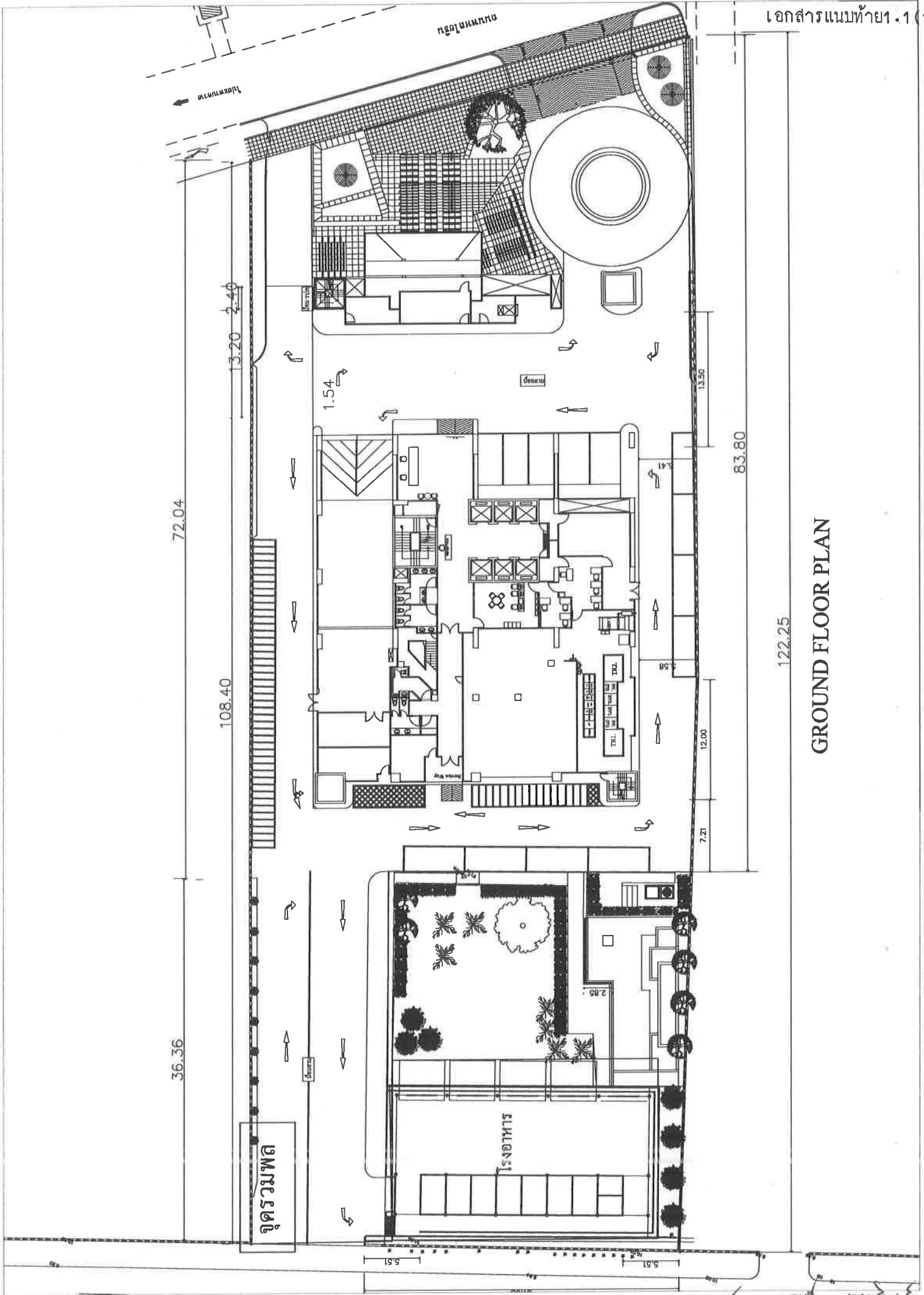

GROUND FLOOR PLAN

11/11/25

ระบบไฟฟ้า

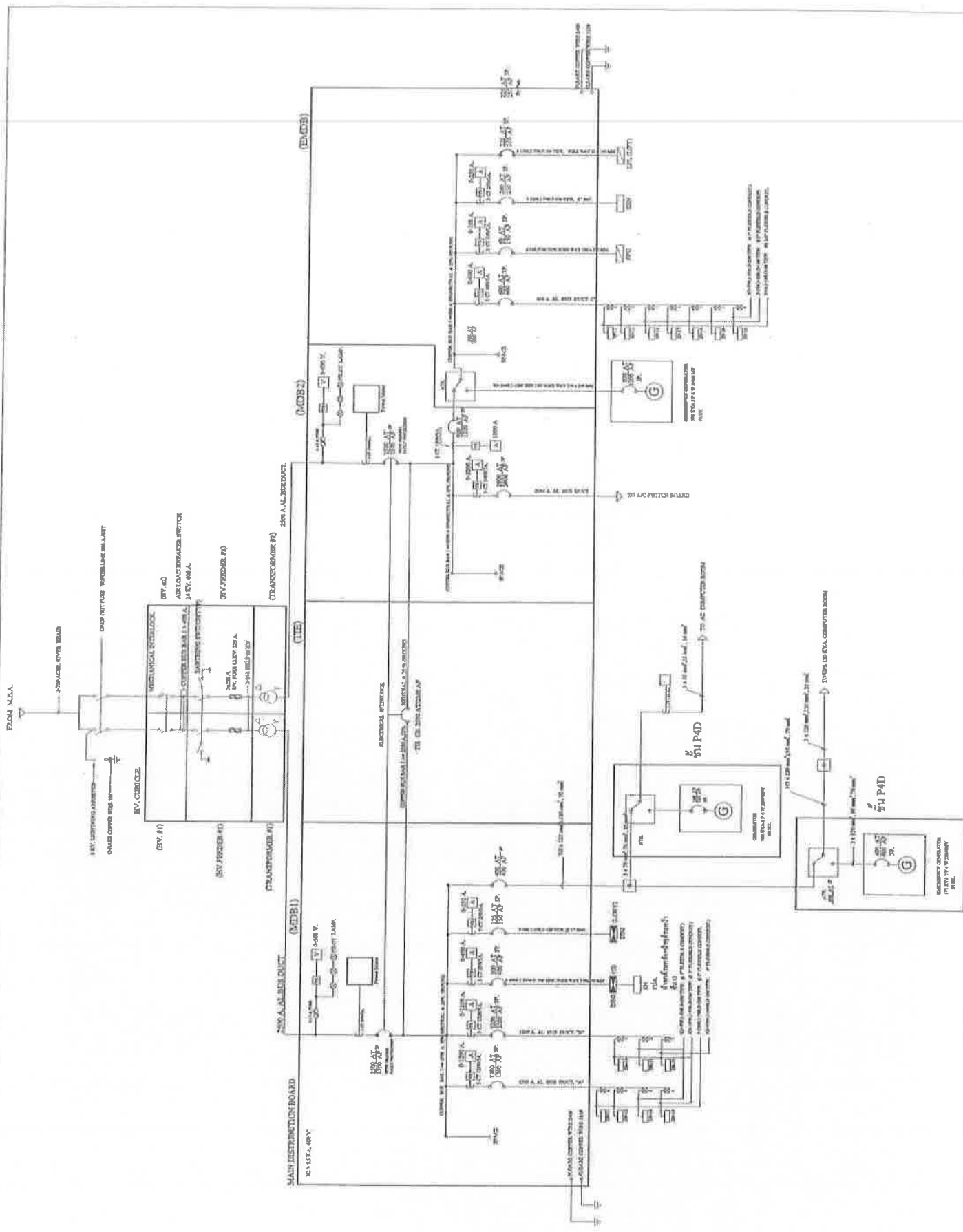

FROM M.X.A.

270 ACB, 570V BOARD

KEY LOCKING ARRANGEMENT
ONLINE CONTROL BUS BAR

RY CIRCUITS

MECHANICAL INTERLOCK

RY (A)
RY (B)
RY (C)
RY (D)
RY (E)
RY (F)
RY (G)
RY (H)

ADDITIONAL INTERLOCK

ADDITIONAL INTERLOCK

MAIN DISTRIBUTION BOARD (NEDB1) 200 V. A.C. CIRCUIT

(TIE)

(NEDB2)

(NEDB3)

200 V. A.C. CIRCUIT

200 V. A.C. CIRCUIT

200 V. A.C. CIRCUIT

200 V. A.C. CIRCUIT

200 V. A.C. CIRCUIT

200 V. A.C. CIRCUIT

200 V. A.C. CIRCUIT

200 V. A.C. CIRCUIT

200 V. A.C. CIRCUIT

200 V. A.C. CIRCUIT

200 V. A.C. CIRCUIT

200 V. A.C. CIRCUIT

200 V. A.C. CIRCUIT

200 V. A.C. CIRCUIT

200 V. A.C. CIRCUIT

200 V. A.C. CIRCUIT

200 V. A.C. CIRCUIT

200 V. A.C. CIRCUIT

200 V. A.C. CIRCUIT

200 V. A.C. CIRCUIT

- 1. 200 V. A.C. CIRCUIT
- 2. 200 V. A.C. CIRCUIT
- 3. 200 V. A.C. CIRCUIT
- 4. 200 V. A.C. CIRCUIT
- 5. 200 V. A.C. CIRCUIT
- 6. 200 V. A.C. CIRCUIT
- 7. 200 V. A.C. CIRCUIT
- 8. 200 V. A.C. CIRCUIT
- 9. 200 V. A.C. CIRCUIT
- 10. 200 V. A.C. CIRCUIT
- 11. 200 V. A.C. CIRCUIT
- 12. 200 V. A.C. CIRCUIT
- 13. 200 V. A.C. CIRCUIT
- 14. 200 V. A.C. CIRCUIT
- 15. 200 V. A.C. CIRCUIT
- 16. 200 V. A.C. CIRCUIT
- 17. 200 V. A.C. CIRCUIT
- 18. 200 V. A.C. CIRCUIT
- 19. 200 V. A.C. CIRCUIT
- 20. 200 V. A.C. CIRCUIT
- 21. 200 V. A.C. CIRCUIT
- 22. 200 V. A.C. CIRCUIT
- 23. 200 V. A.C. CIRCUIT
- 24. 200 V. A.C. CIRCUIT
- 25. 200 V. A.C. CIRCUIT
- 26. 200 V. A.C. CIRCUIT
- 27. 200 V. A.C. CIRCUIT
- 28. 200 V. A.C. CIRCUIT
- 29. 200 V. A.C. CIRCUIT
- 30. 200 V. A.C. CIRCUIT

Handwritten signatures and initials.

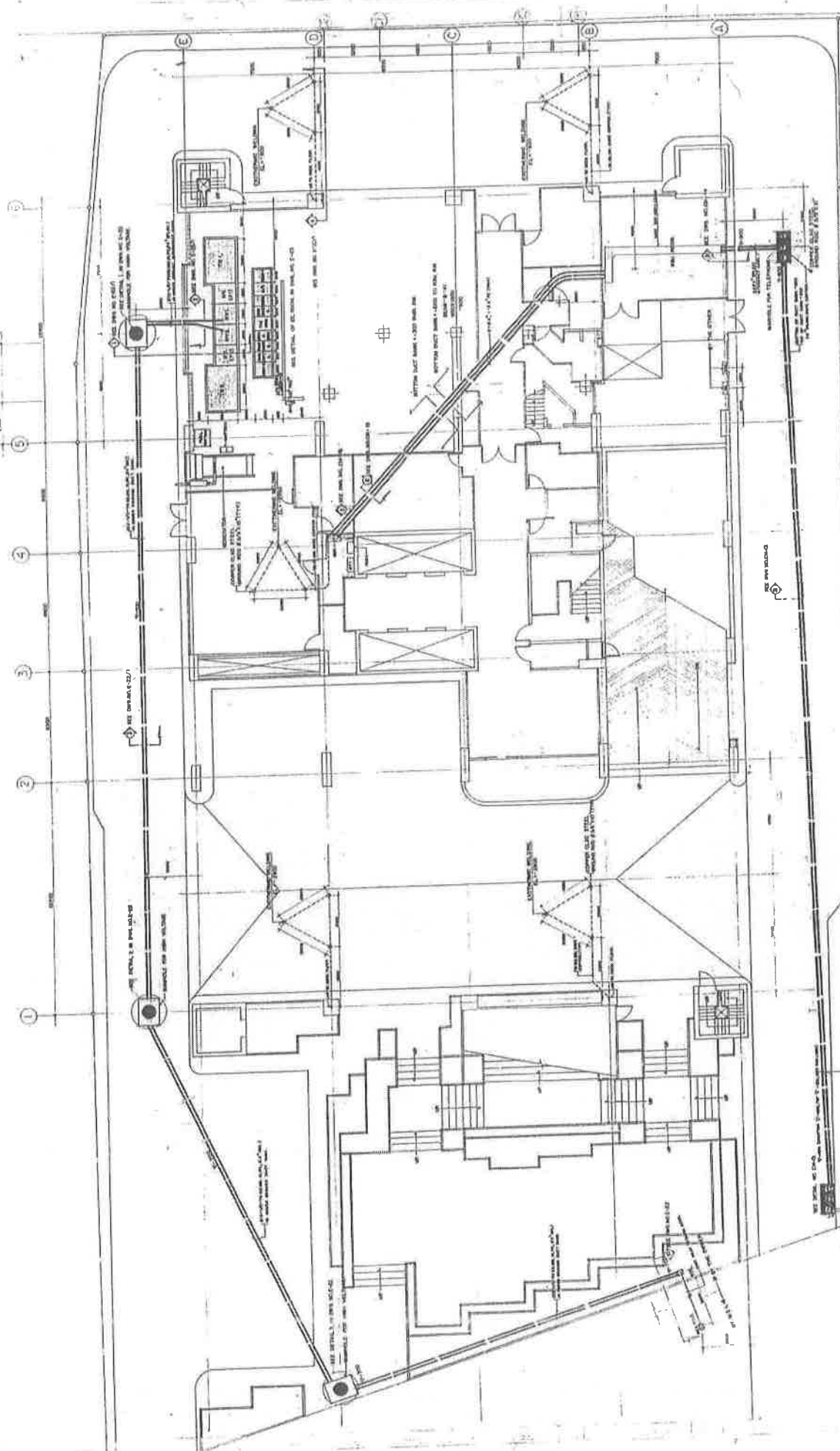

HIGH TENSION ROUTING LAY-OUT & ELECTRICAL MACHINE ROOM LAY-OUT PLAN

<p>THAI KONOKE CONSTRUCTION CO., LTD. 111/111, BANGKOK, THAILAND TEL. 242-1111, 242-1112, 242-1113</p>		<p>PROJECT NO. 111/111 DATE: 11/11/11</p>		<p>DESIGNED BY: [Name] CHECKED BY: [Name]</p>		<p>SCALE: 1:1000 SHEET NO. 1/1</p>		<p>PROJECT TITLE: ROOFTOP TOWER CLIENT: [Name]</p>		<p>DATE: 11/11/11 E-CAD: [Name]</p>	
---	--	--	--	--	--	---	--	---	--	--	--

Handwritten notes and signatures at the bottom right of the page.

TOP VIEW

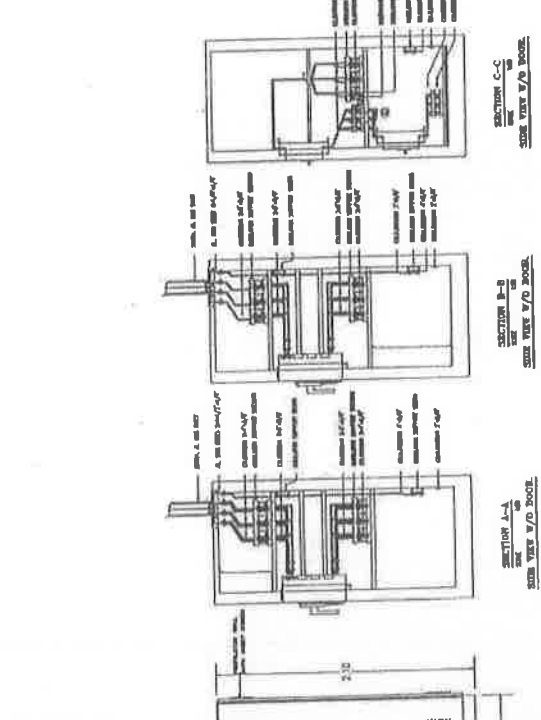

SECTION A-A

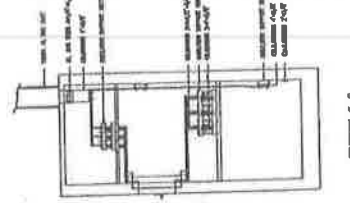

SECTION B-B

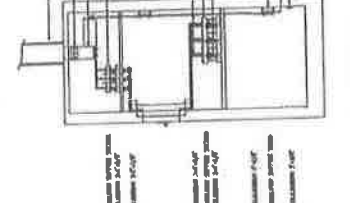

SECTION C-C

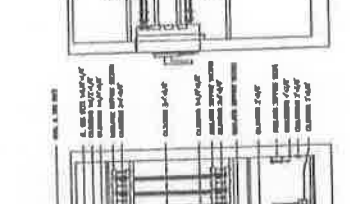

SECTION D-D

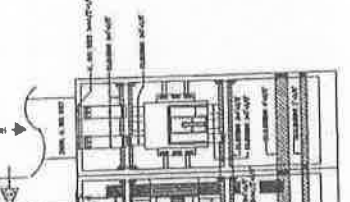

SECTION E-E



SECTION F-F

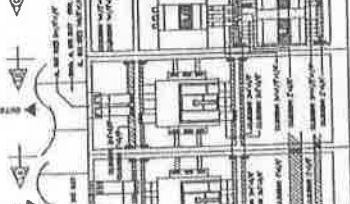

SECTION G-G



SECTION H-H

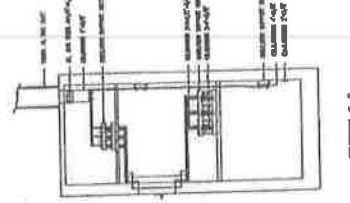

SECTION I-I

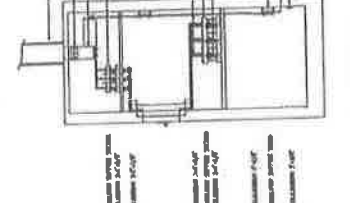

SECTION J-J

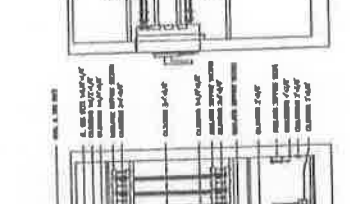

SECTION K-K

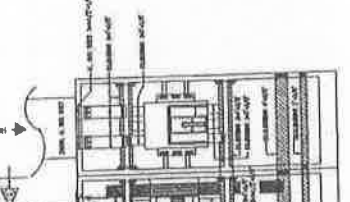

SECTION L-L



SECTION M-M

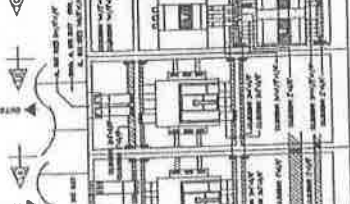

SECTION N-N



FRONT VIEW



FRONT VIEW W/O DOOR

FRONT VIEW

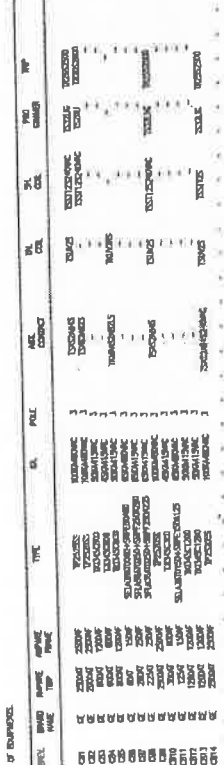

FRONT VIEW W/O DOOR

NO.	DESCRIPTION	QTY.	UNIT	REMARKS
1	CEILING	1.00	SQ. M.	
2	FLOOR	1.00	SQ. M.	
3	WALL	1.00	SQ. M.	
4	DOOR	1.00	NO.	
5	WINDOW	1.00	NO.	

NO.	DESCRIPTION	QTY.	UNIT	REMARKS
1	CONCRETE	1.00	CUM	
2	STEEL	1.00	TON	
3	BRICK	1.00	SQ. M.	
4	PLASTER	1.00	SQ. M.	

NO.	DESCRIPTION	QTY.	UNIT	REMARKS
1	PAINT	1.00	SQ. M.	
2	GLASS	1.00	SQ. M.	
3	WOOD	1.00	CUM	

THAI KONKOE CONSTRUCTION CO., LTD.
 100/100 BANGKOK ROAD, BANGKOK, THAILAND
 TEL. 231-1111, 231-1112, 231-1113, 231-1114

NO.	DESCRIPTION	QTY.	UNIT	REMARKS
1	CEILING	1.00	SQ. M.	
2	FLOOR	1.00	SQ. M.	
3	WALL	1.00	SQ. M.	
4	DOOR	1.00	NO.	
5	WINDOW	1.00	NO.	

ARCHITECT: [Name]

ENGINEER: [Name]

CLIENT: [Name]

ระบบสื่อสาร

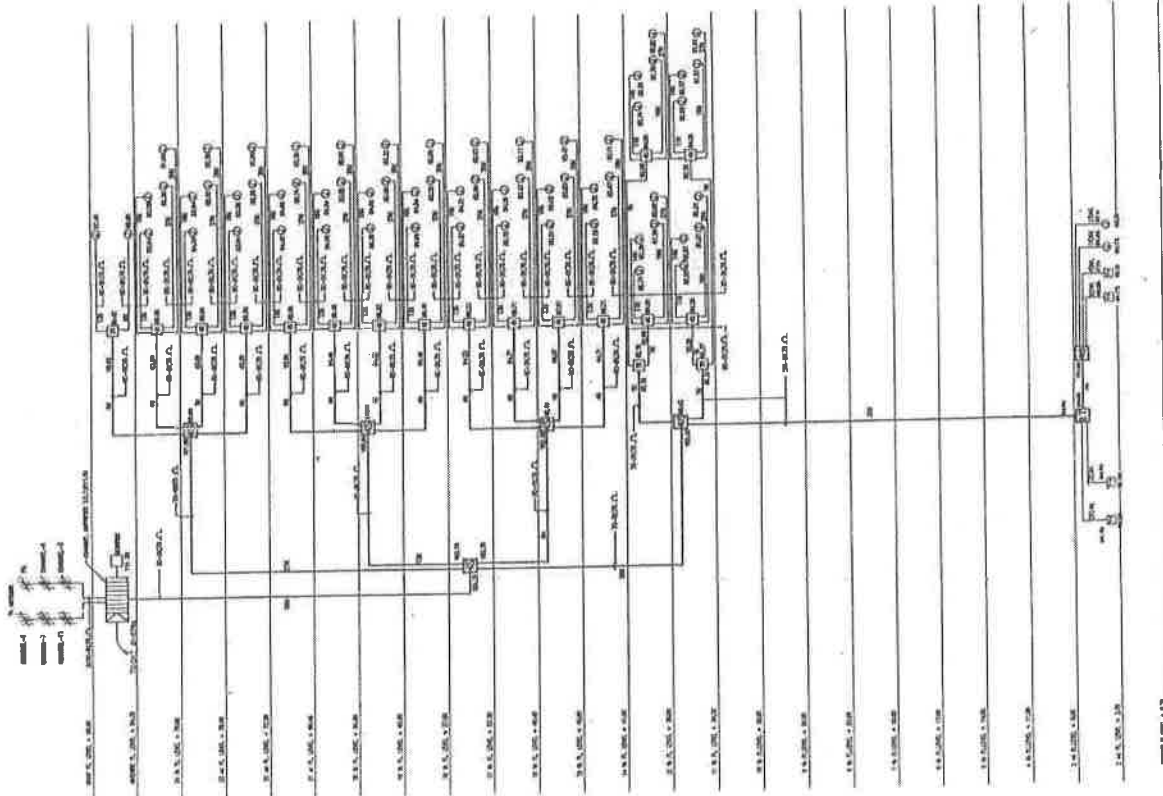

TELEVISION RISER DIAGRAM

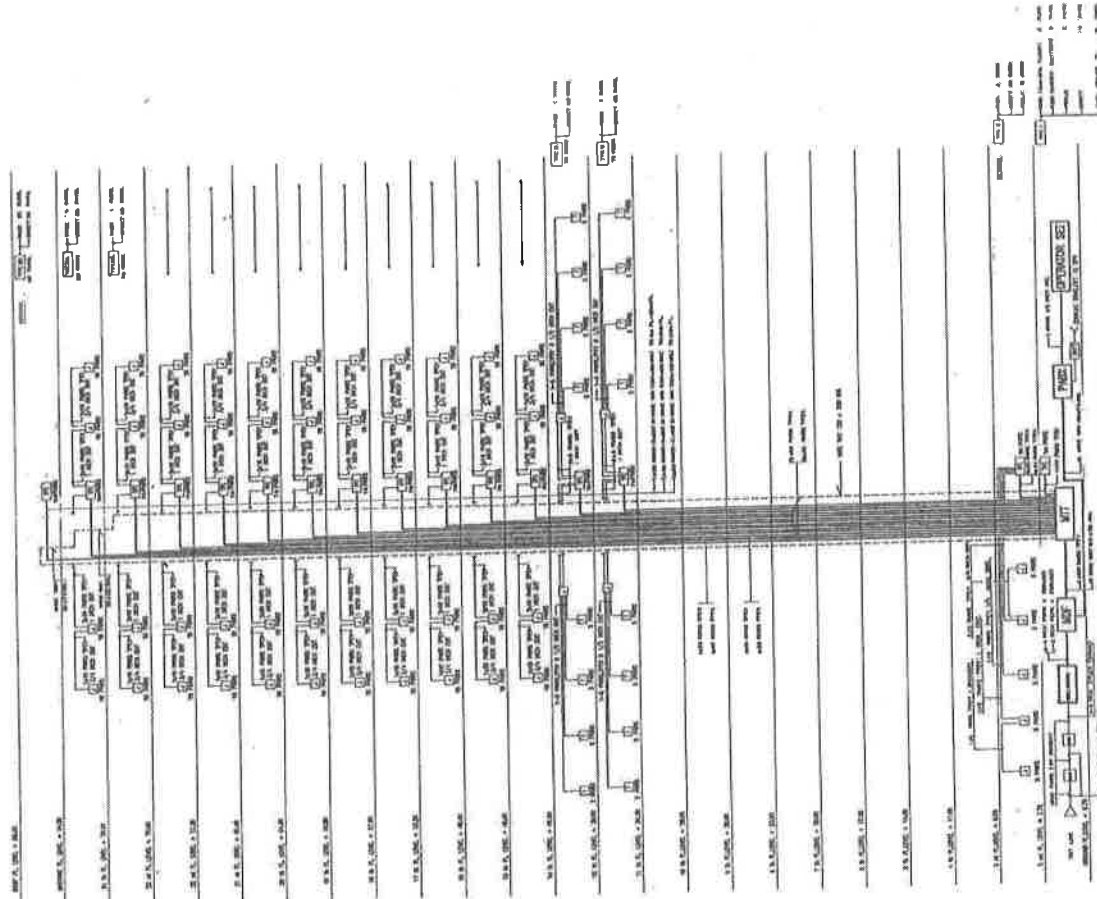

TELEPHONE RISER DIAGRAM

NO.	DATE	REVISIONS	PROJECT	CLIENT
1	17/07/94		RECEPTION TOWER	CLBT
2				
3				
4				
5				
6				
7				
8				
9				
10				
11				
12				
13				
14				
15				
16				
17				
18				
19				
20				
21				
22				
23				
24				
25				
26				
27				
28				
29				
30				
31				
32				
33				
34				
35				
36				
37				
38				
39				
40				
41				
42				
43				
44				
45				
46				
47				
48				
49				
50				

THAI KONOIKE CONSTRUCTION CO., LTD.
 104 BANGKOK UNIVERSITY ROAD,
 BANGKOK 10500, THAILAND. TEL: 02-674-1331, 02-674-1332, 02-674-1333



PROJECT: RECEPTION TOWER
 CLIENT: CLBT
 CHECKED BY: [Name]
 APPROVED BY: [Name]
 ARCHITECT: [Name]
 DATE: 17/07/94

Handwritten notes and signatures at the bottom of the page.

ระบบสุขภาพ

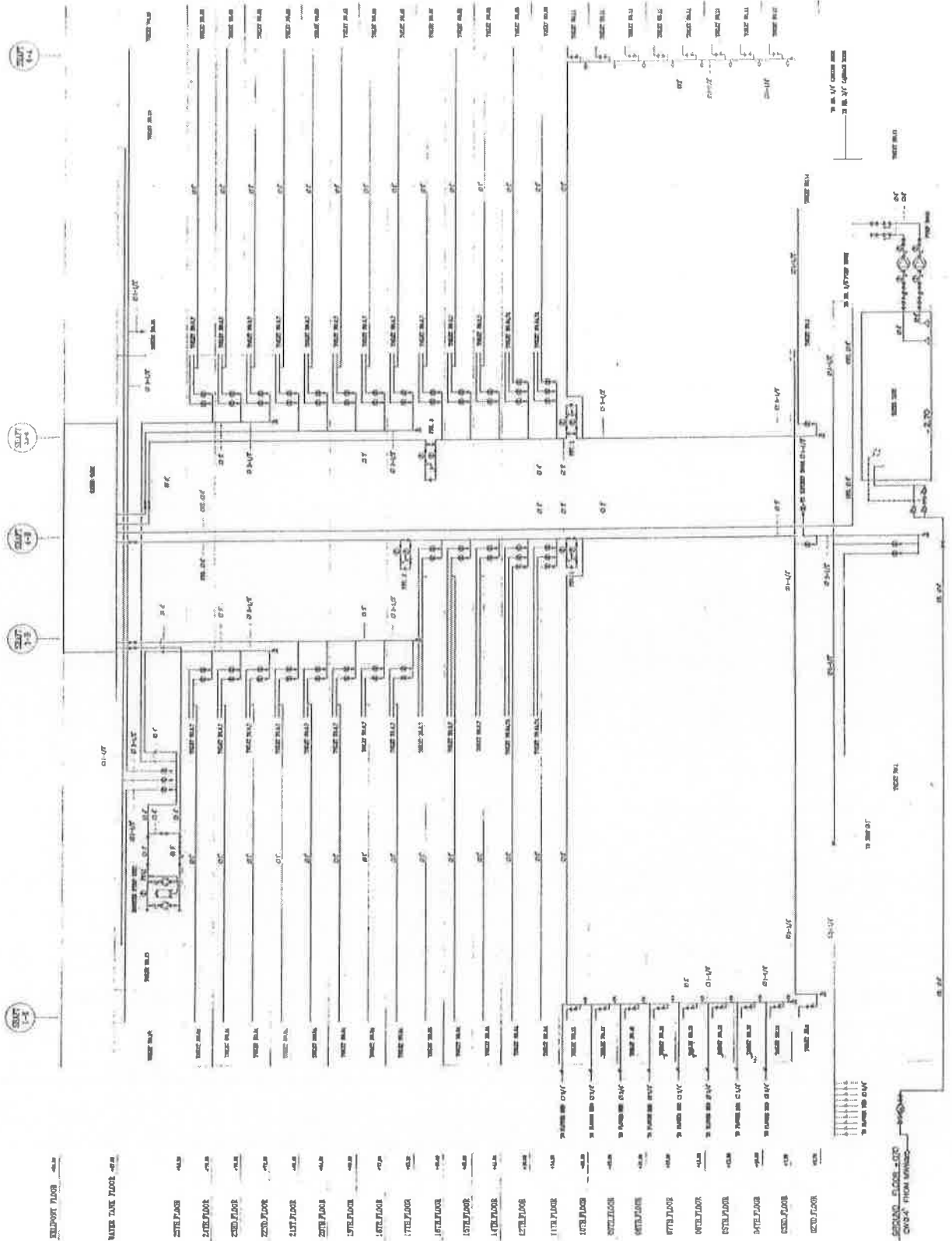

SYMBOL

	1/2\"/>
	3/4\"/>
	1\"/>
	1 1/2\"/>
	2\"/>
	3\"/>
	4\"/>
	6\"/>
	8\"/>
	10\"/>
	12\"/>
	14\"/>
	16\"/>
	18\"/>
	20\"/>
	22\"/>
	24\"/>
	26\"/>
	28\"/>
	30\"/>
	32\"/>
	34\"/>
	36\"/>
	38\"/>
	40\"/>
	42\"/>
	44\"/>
	46\"/>
	48\"/>
	50\"/>
	52\"/>
	54\"/>
	56\"/>
	58\"/>
	60\"/>
	62\"/>
	64\"/>
	66\"/>
	68\"/>
	70\"/>
	72\"/>
	74\"/>
	76\"/>
	78\"/>
	80\"/>
	82\"/>
	84\"/>
	86\"/>
	88\"/>
	90\"/>
	92\"/>
	94\"/>
	96\"/>
	98\"/>
	100\"/>

SCHEMATIC DIAGRAM FOR WATER SUPPLY

REVISIONS	DATE	BY	DATE	BY	PROJECT	BOONFONG TOWER	CLIENT	PROJECT NO.	SN - 02
					DESIGNED BY	ENGINEER	SCALE	NOTICE	
					CHECKED BY	S. WONGSOM			
					APPROVED BY				
					ARCHITECT				
					ENGINEER				
					THAI KONOKE CONSTRUCTION CO., LTD.				
					1200 BANGKOK ROAD, PHRATHAI, BANGKOK 10110				
					TEL: 02-254-1111, 02-254-1112, 02-254-1113				

me
On
Wong

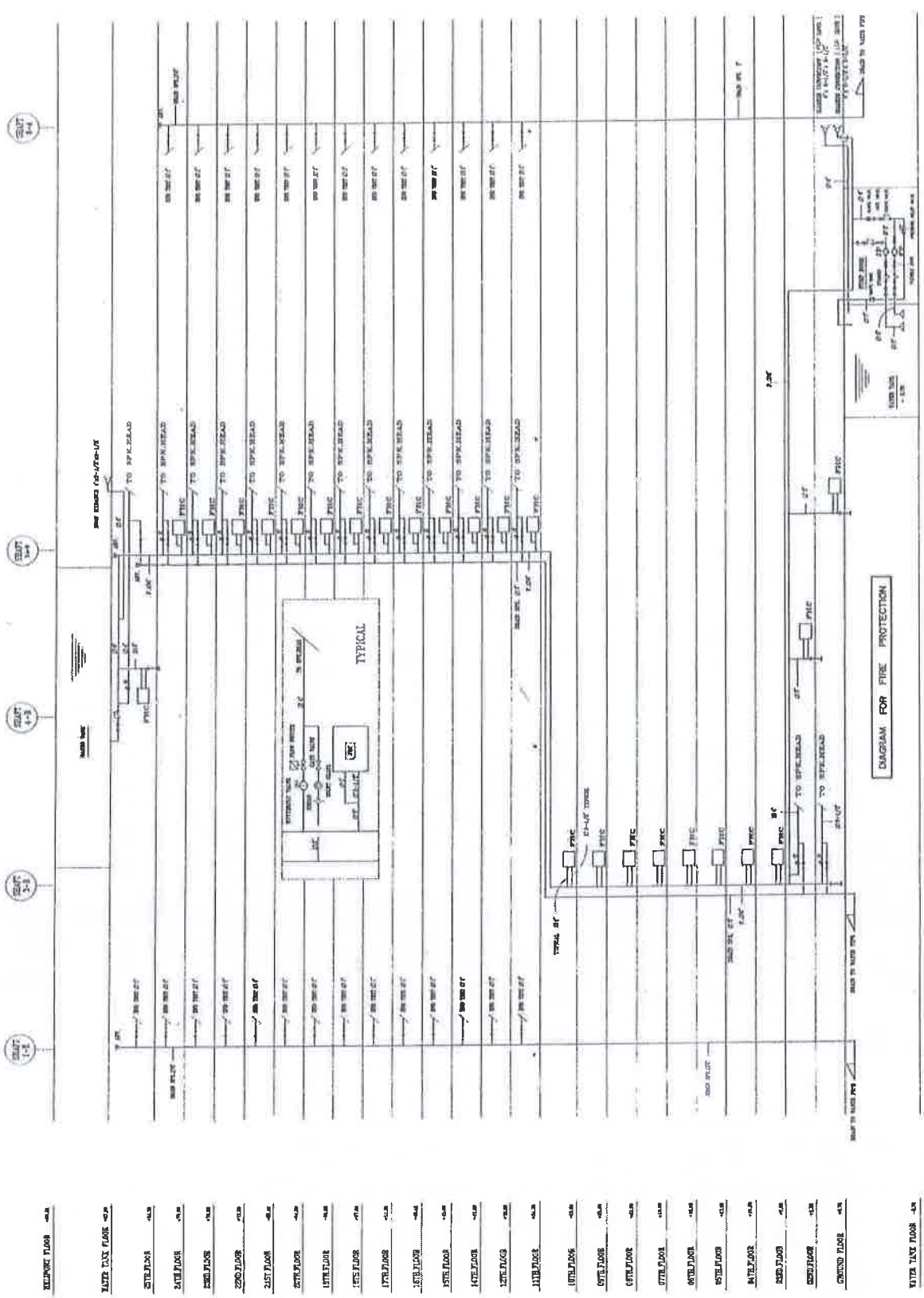

ROOF FLOOR
 WATER TANK FLOOR
 21ST FLOOR
 20TH FLOOR
 19TH FLOOR
 18TH FLOOR
 17TH FLOOR
 16TH FLOOR
 15TH FLOOR
 14TH FLOOR
 13TH FLOOR
 12TH FLOOR
 11TH FLOOR
 10TH FLOOR
 9TH FLOOR
 8TH FLOOR
 7TH FLOOR
 6TH FLOOR
 5TH FLOOR
 4TH FLOOR
 3RD FLOOR
 2ND FLOOR
 1ST FLOOR

DIAPHRAGM FIRE EXTINGUISHER

		THAI KONOIKE CONSTRUCTION CO., LTD. <small>INCORPORATED IN THAILAND</small> <small>111, SOUTH SATHORN ROAD, SATHORN CENTRAL, BANGKOK 10120, THAILAND</small> <small>TEL: 02-232-1888 FAX: 02-232-1889</small>	BOONPONG TOWER	PROJECT NO. 1111 DRAWING NO. 1111	SHEET NO. 1111	DATE: 11/11/11	DRAWN BY: [Signature] CHECKED BY: [Signature] APPROVED BY: [Signature]	TITLE: FIRE PROTECTION ROOFER DIAGRAM	5A - 03
--	--	---	-----------------------	--------------------------------------	----------------	----------------	--	---------------------------------------	---------

[Handwritten signatures and marks]

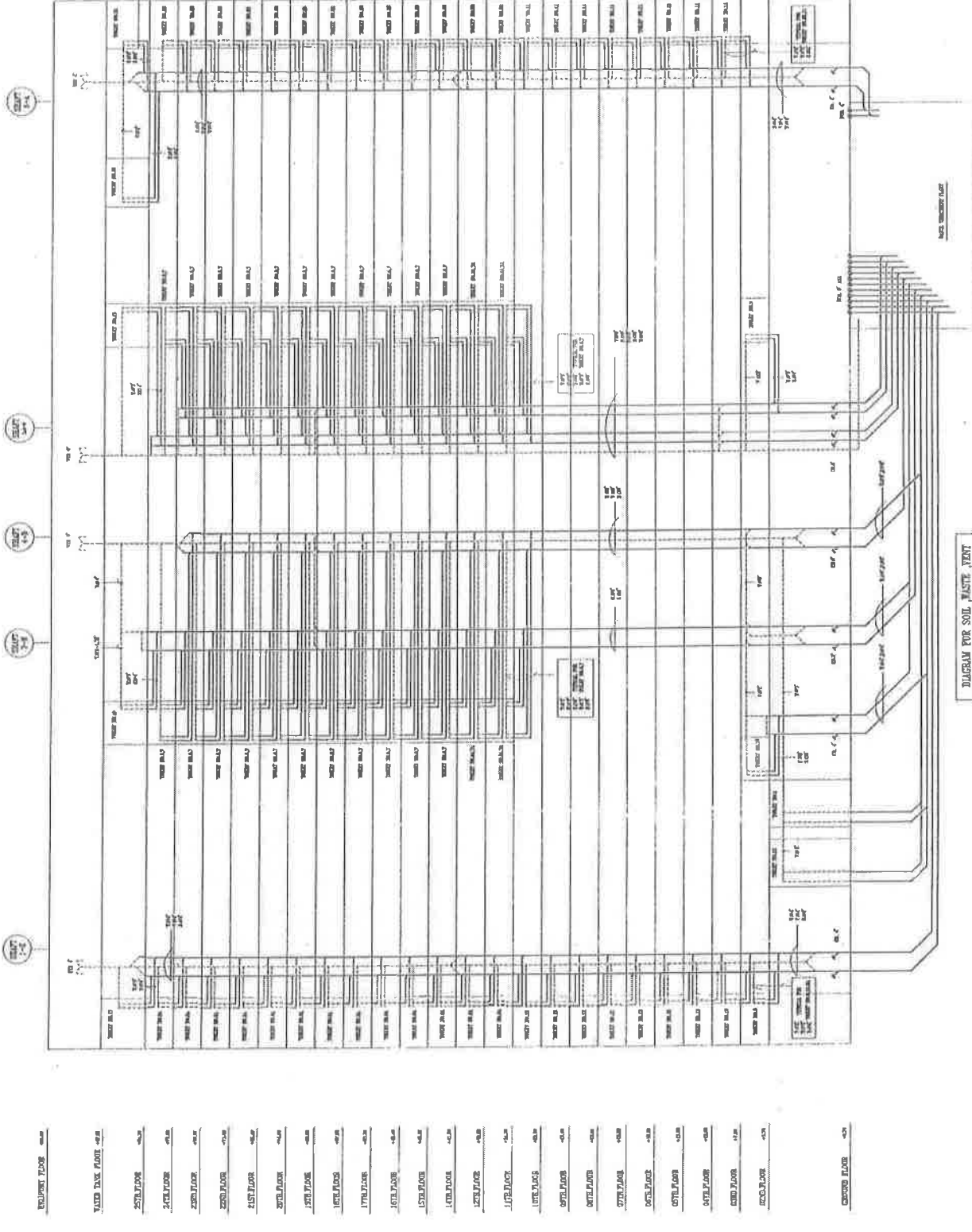
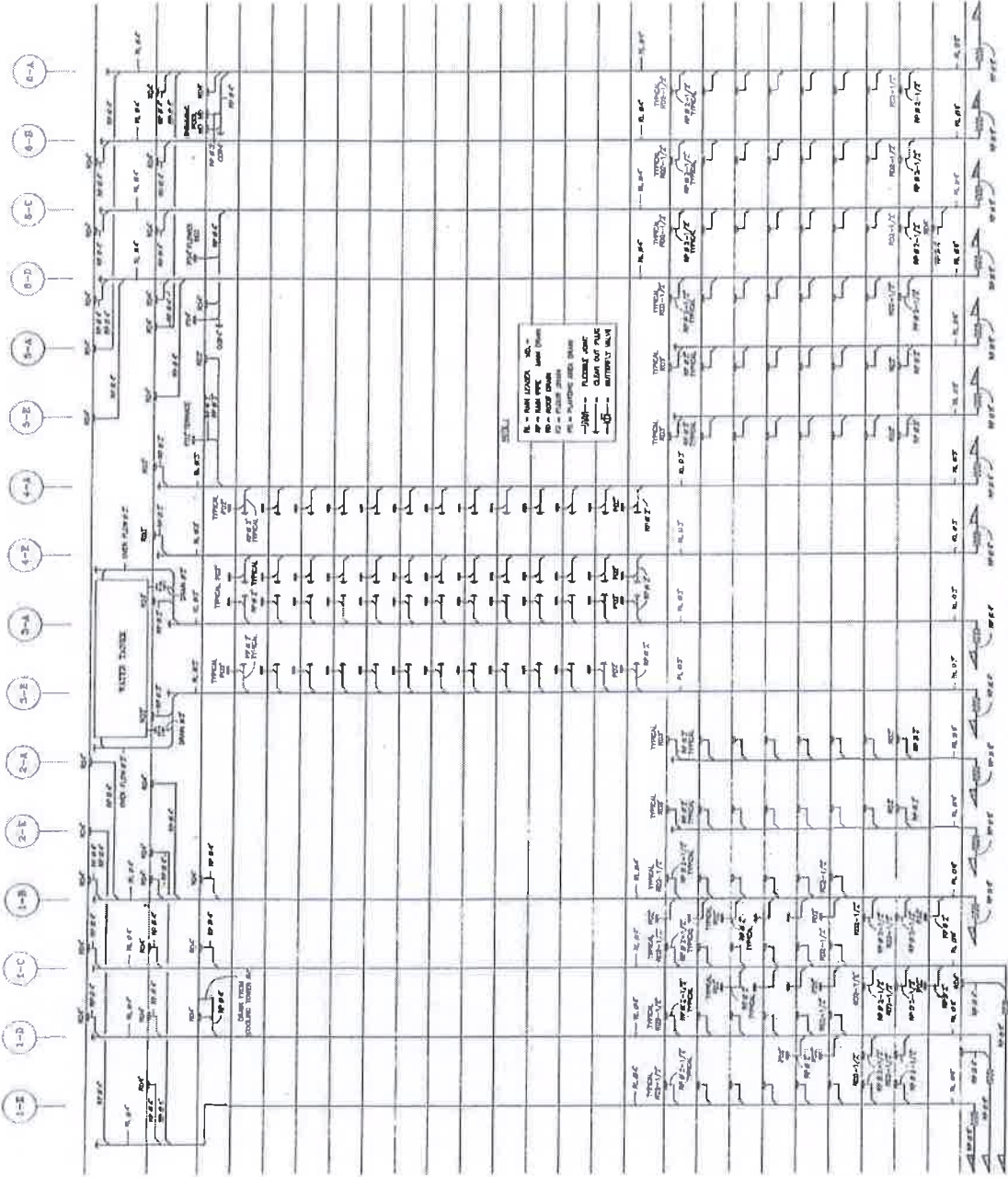

DIAGRAM FOR SOIL WASTE TREAT

REVISED BY	DATE		PROJECT BOONPONG TOWER	CLIENT SOIL WASTE TREATMENT PLANT
			APPROVED BY NONE	DRAWN BY NONE
THAI KOONKE CONSTRUCTION CO., LTD.	153 PLOM ROAD, PHONGSATHITONG DISTRICT, BANGKOK TEL. 021 474361, 02146 0611, 02146 3201			ARCHITECT THAI KOOONKE

(Handwritten initials and signatures)



KEY PLAN FOR MAIN WATER SYSTEM

- 1-2
- 1-3
- 1-C
- 1-D
- 2-2
- 2-3
- 2-A
- 2-B
- 2-C
- 2-D
- 3-2
- 3-3
- 3-A
- 3-B
- 3-C
- 3-D
- 4-2
- 4-3
- 4-A
- 4-B
- 4-C
- 4-D
- 5-2
- 5-3
- 5-A
- 5-B
- 5-C
- 5-D
- 6-2
- 6-3
- 6-A
- 6-B
- 6-C
- 6-D
- 7-2
- 7-3
- 7-A
- 7-B
- 7-C
- 7-D
- 8-2
- 8-3
- 8-A
- 8-B
- 8-C
- 8-D

PROJECT NO.	100-100	DATE	1954
PROJECT NAME	THAI WATER PIPER DIAGRAM	SCALE	AS SHOWN
DESIGNED BY	CHONG CHEN	CHECKED BY	CHONG CHEN
DRAWN BY	CHONG CHEN	DATE	1954
APPROVED BY		DATE	
REVISIONS			
 THAI KONGSAK CONSTRUCTION CO., LTD. <small>INCORPORATED IN THAILAND</small>			
SN-05			

Handwritten signature and initials in blue ink.

ระบบปรับอากาศ

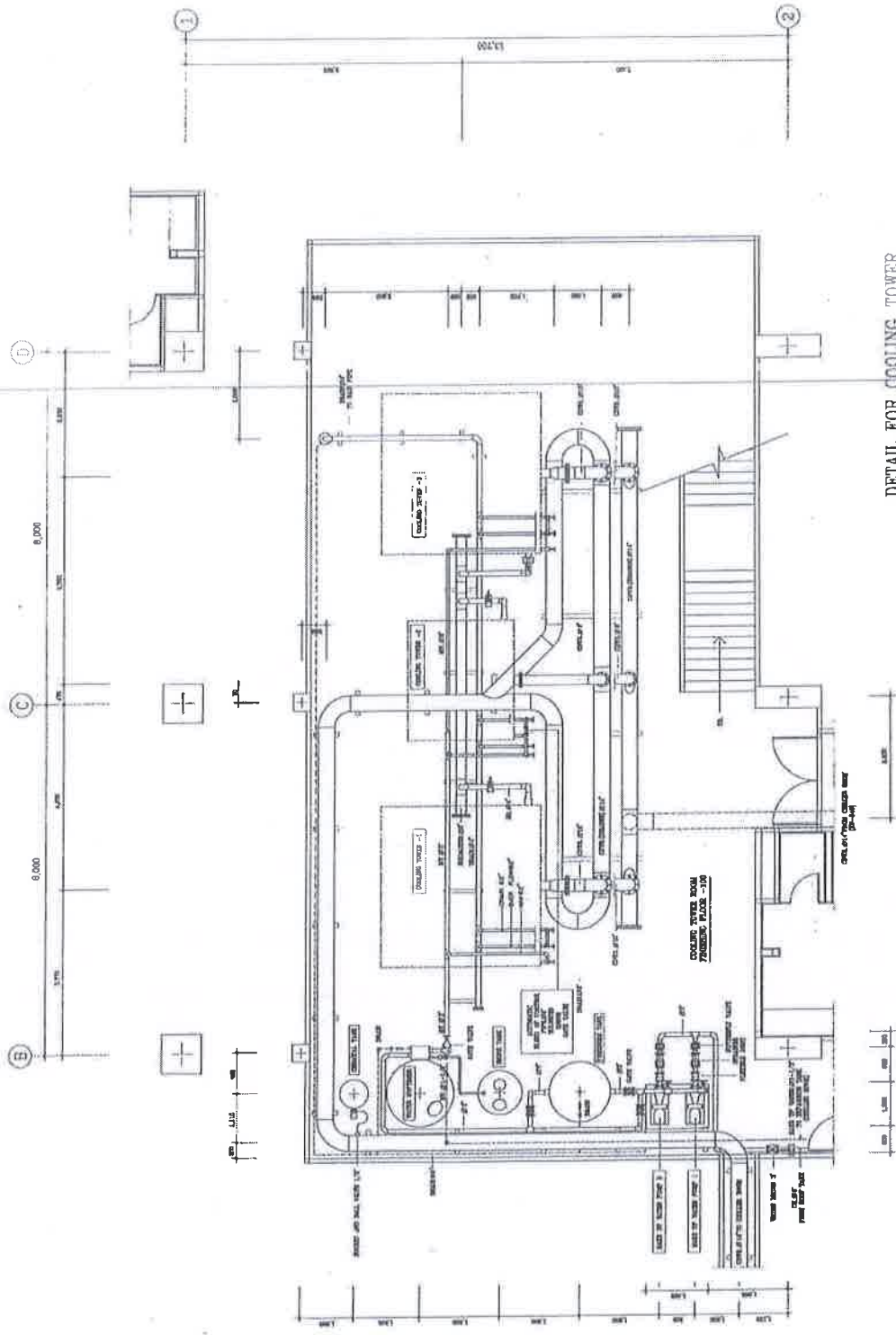

DETAIL FOR COOLING TOWER
SCALE: 1/4" = 1'-0"

DATE	REVISIONS	ARCHITECT		CHECKED BY		APPROVED BY		PROJECT		DRAWING TITLE		NO.
		KONIKOKE		NO.		NO.		BOOKFONG TOWER		COOLING TOWER LAYOUT PLAN		
THAI KONIKOKE CONSTRUCTION CO., LTD. 110 RAJABHUMHAI ROAD, SUKHUMVIT 11, BANGKOK 10110 TEL. 251.1318, 2519, 2521, 2522 FAX. 251.2611												

Handwritten signatures and initials in blue ink.

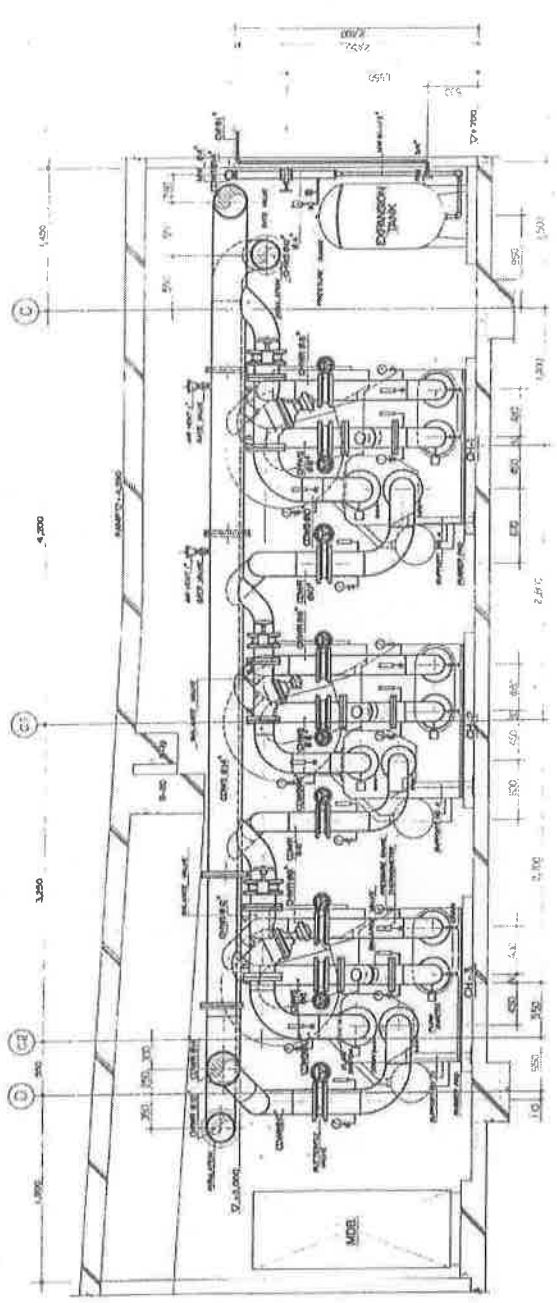

SECTION A-A
SCALE 1:10

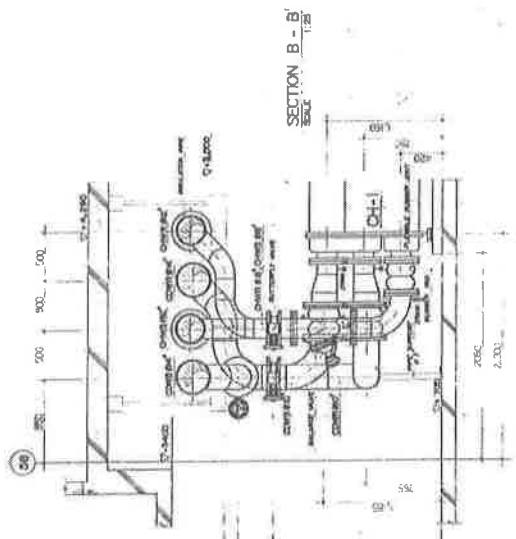

SECTION B-B
SCALE 1:10

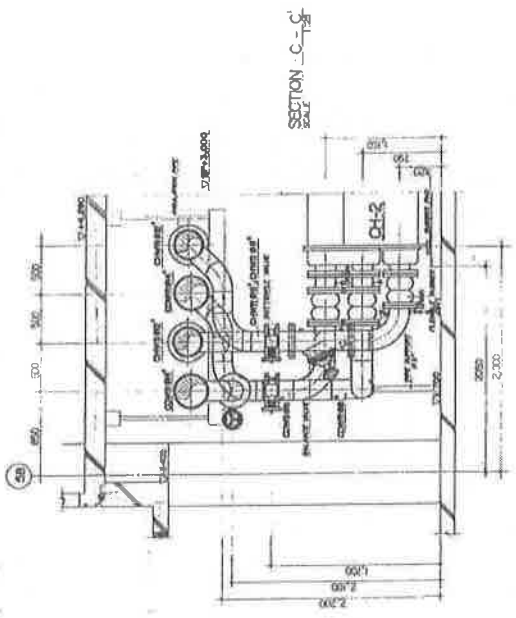

SECTION C-C
SCALE 1:10

SECTION A-A SEE SECTION B-B
SECTION B-B SEE SECTION C-C

THAI KONOKE CONSTRUCTION CO., LTD.



SECTION FOR CHILLER

BOOKING TOWER

DATE

NO.

BY

CHECKED BY

APPROVED BY

DESIGNED BY

PROJECT NO.

SCALE

DATE

BY

CHECKED BY

APPROVED BY

DESIGNED BY

PROJECT NO.

SCALE

DATE

BY

CHECKED BY

APPROVED BY

DESIGNED BY

PROJECT NO.

SCALE

DATE

BY

CHECKED BY

APPROVED BY

DESIGNED BY

PROJECT NO.

SCALE

DATE

BY

CHECKED BY

APPROVED BY

DESIGNED BY

PROJECT NO.

SCALE

DATE

BY

Handwritten signature and initials

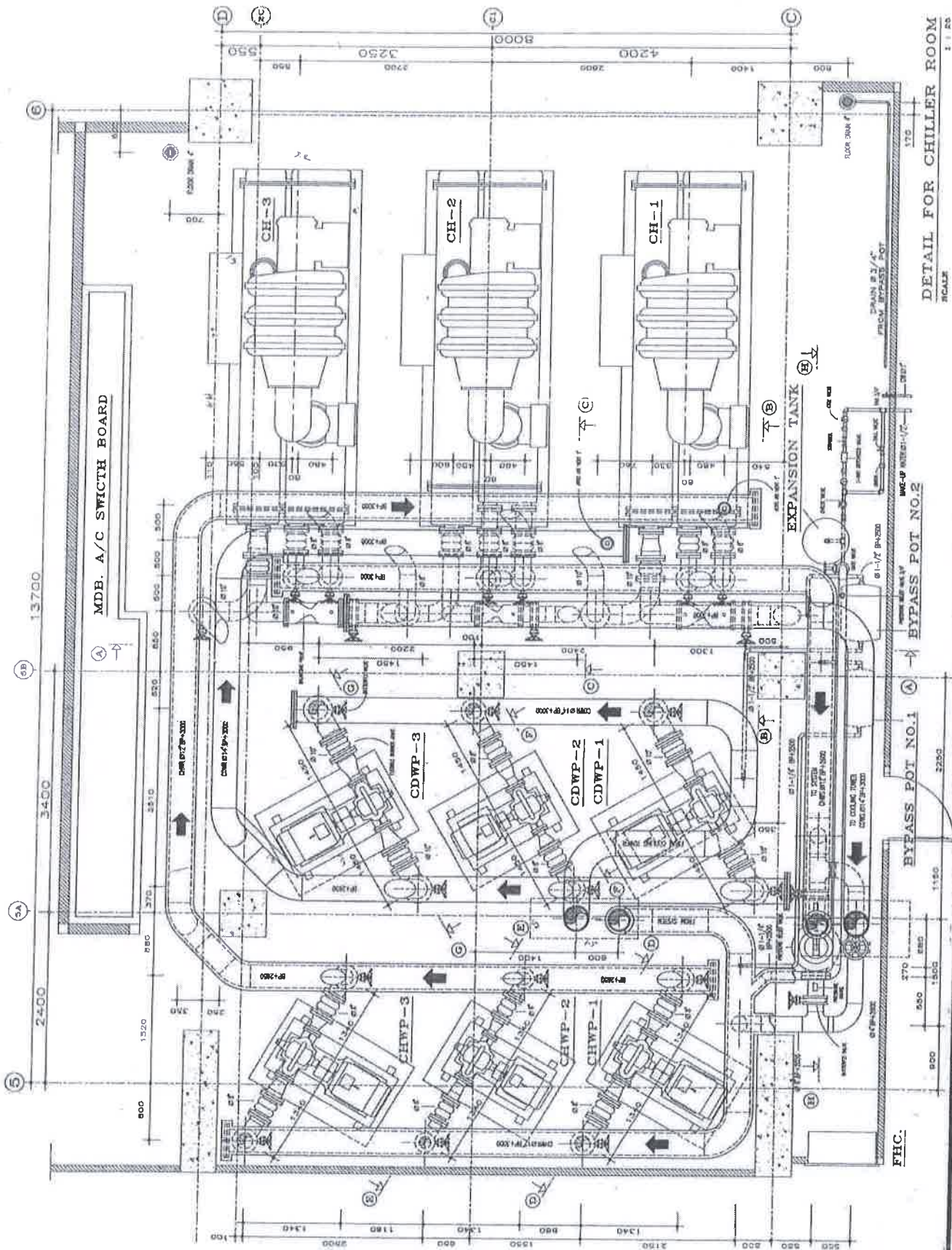

DETAIL FOR CHILLER ROOM
SCALE 1:10

THAI KOINKE CONSTRUCTION CO., LTD.



BOON PONG TOWER

1:25

DETAIL FOR CHILLER ROOM

M-13

Handwritten signatures and initials in blue ink.

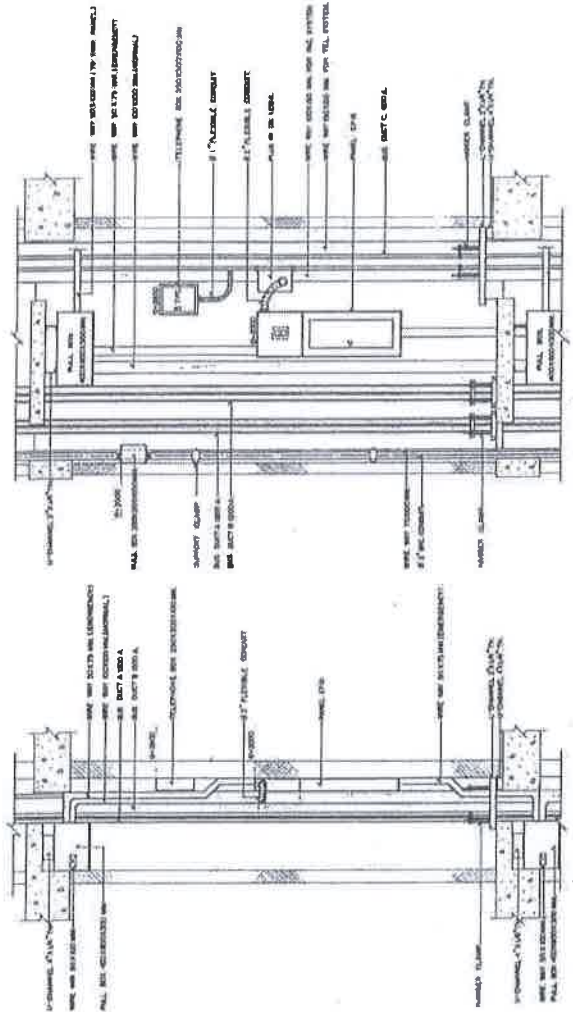

15th FLOOR SHAFT PLAN

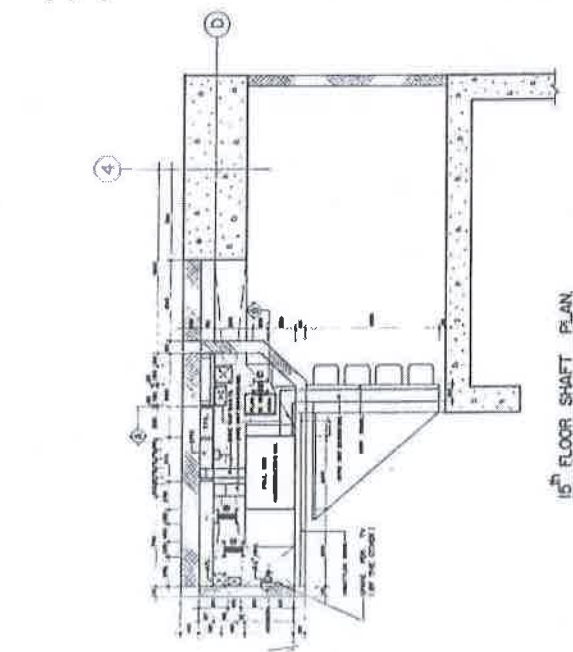

15th FLOOR SECTION A

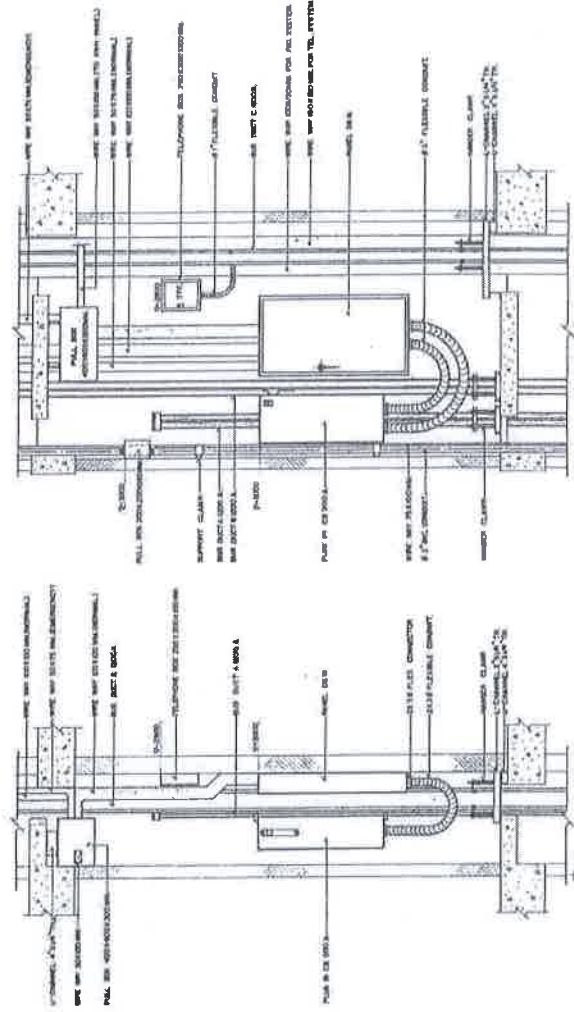

15th FLOOR SHAFT PLAN

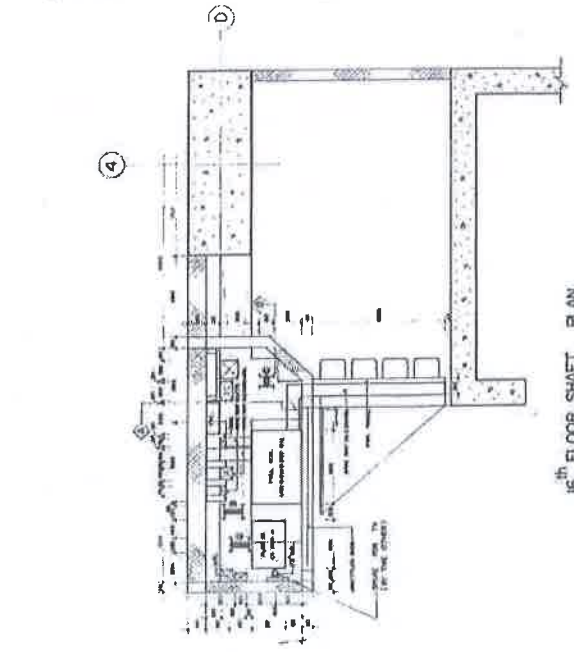

15th FLOOR SECTION B

NO.	REVISIONS	DATE	BY	CHECKED BY	APPROVED BY	PROJECT	SCALE	DATE	CLIENT
1						BOONHONG TOWER	1:20		BOONHONG TOWER
2									
3									
4									
5									
6									
7									
8									
9									
10									
11									
12									
13									
14									
15									
16									
17									
18									
19									
20									
21									
22									
23									
24									
25									
26									
27									
28									
29									
30									
31									
32									
33									
34									
35									
36									
37									
38									
39									
40									
41									
42									
43									
44									
45									
46									
47									
48									
49									
50									
51									
52									
53									
54									
55									
56									
57									
58									
59									
60									
61									
62									
63									
64									
65									
66									
67									
68									
69									
70									
71									
72									
73									
74									
75									
76									
77									
78									
79									
80									
81									
82									
83									
84									
85									
86									
87									
88									
89									
90									
91									
92									
93									
94									
95									
96									
97									
98									
99									
100									

THAI KONOIKE CONSTRUCTION CO., LTD.

15th FLOOR SHAFT PLAN
 15th FLOOR SECTION A
 15th FLOOR SECTION B

PROJECT: BOONHONG TOWER

APPROVED BY: [Signature]

DATE: 15/10/20

CLIENT: BOONHONG TOWER



SCALE: 1:20

PROJECT: BOONHONG TOWER

DATE: 15/10/20

CLIENT: BOONHONG TOWER

Handwritten signatures and initials in blue ink.

REVISIONS		DATE		BY	
 THAI KONOKE CONSTRUCTION CO., LTD. <small>100/100 Moo 10, Bang Na District, Bangkok 10700, Thailand</small>					
PROJECT	BOON PONG TOWER	SCALE	1:100	DATE	
DESCRIPTION	MAIN FEEDER LIFT-OFF FOR PUMP & CHILLER MACHINE				
NO.	M-15				

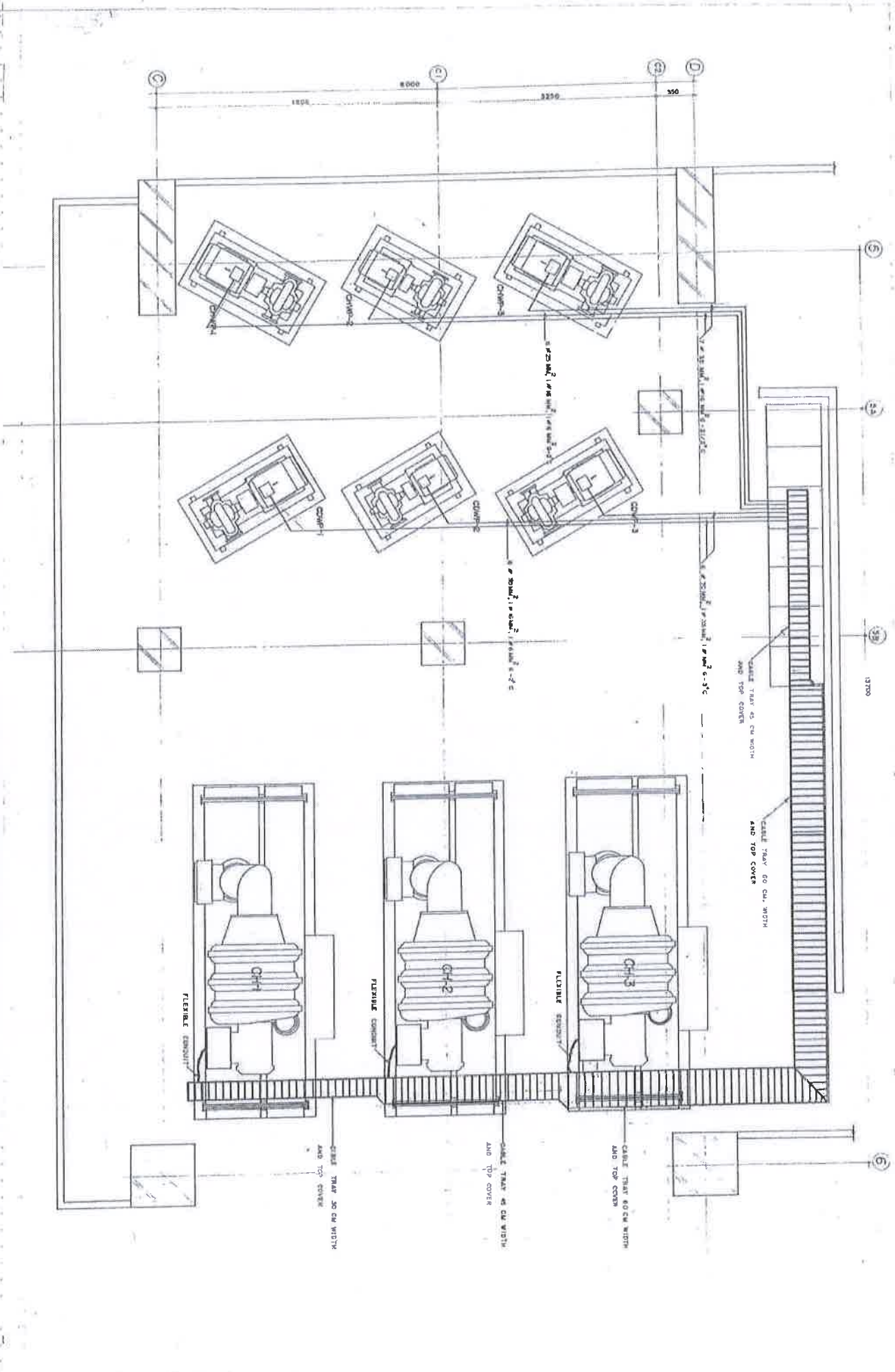

Handwritten signature and notes in blue ink.

รายการเครื่องจักร

ลำดับที่	รายการ	จำนวน	หน่วยนับ
1	Chiller • ยี่ห้อ Trane ขนาด 300 ตัน	3	เครื่อง
2	ปั๊มระบายความร้อน • CDWP ขนาด 75 HP	2	ชุด
	• CDWP ขนาด 40 HP	1	ชุด
3	ปั๊มน้ำเย็นระบบปรับอากาศ • CHWP ขนาด 50 HP	2	ชุด
	• CHWP ขนาด 30 HP	1	ชุด
4	Cooling Tower • ขนาด 500 ตัน	2	เครื่อง
	• ขนาด 300 ตัน	1	เครื่อง
5	Cold Water Pump • ถังเก็บน้ำใต้ดิน ขนาดความจุประมาณ 278,000 ลิตร • ถังเก็บน้ำตาดฟ้า ขนาดความจุประมาณ 92,000 ลิตร	3	ชุด
6	ระบบ Booster Pump จ่ายระบบน้ำ ชั้น 22-25		
7	Fire Pump • ใช้น้ำมันเชื้อเพลิงดีเซล ขนาด 160 HP	1	เครื่อง
8	ระบบบำบัดน้ำเสียแบบ Activated Sludge Process.		
9	ระบบ Sprinkler หัวกระจายชนิดดับเพลิงอัตโนมัติที่ 68°C		
10	FHC (Fire Hose Cabinet) • สายดับเพลิง ชนิดสายยาง ขนาด 1 นิ้ว ยาว 30 เมตร • ถังดับเพลิง ชนิดน้ำยาเหลวระเหย ถังสีเขียว ประเภทดับเพลิง A B C K • Angle Valve พร้อมข้อต่อสวมเร็ว ขนาด 2.5 นิ้ว		

๑๗

๓

พ.๒๖๖๘

ใบเสนอราคาจ้างด้วยวิธีประกวดราคาอิเล็กทรอนิกส์ (e-bidding)

เรียน

1. ข้าพเจ้า.....(ระบุชื่อบริษัท ห้าง ร้าน).....สำนักงานใหญ่ตั้งอยู่เลขที่.....ถนน.....ตำบล/แขวง.....อำเภอ/เขต.....จังหวัด.....โทรศัพท์.....โดย.....ผู้ลงนามข้างท้ายนี้ ได้พิจารณาเงื่อนไขต่าง ๆ ในเอกสารประกวดราคาอิเล็กทรอนิกส์ และเอกสารเพิ่มเติม (ถ้ามี) เลขที่.....โดยตลอดและยอมรับข้อกำหนดและเงื่อนไขนั้นแล้ว รวมทั้งรับรองว่า ข้าพเจ้าเป็นผู้มีคุณสมบัติครบถ้วนตามที่กำหนดและไม่เป็นผู้ทำงานของหน่วยงานของรัฐ
2. ข้าพเจ้าขอเสนอที่จะทำงานจ้าง ผู้ให้บริการดูแลบำรุงรักษาระบบวิศวกรรมและสาธารณูปโภค อาคารเอ็กซ์ิม ตามข้อกำหนดเงื่อนไขรายละเอียดแห่งเอกสารประกวดราคาอิเล็กทรอนิกส์ ตามราคา ดังที่ได้ระบุไว้ในใบเสนอราคานี้ เป็นเงินทั้งสิ้นบาท (.....) ซึ่งได้รวมภาษีมูลค่าเพิ่ม ตลอดจนภาษีอากรอื่นๆ และค่าใช้จ่ายที่ส่งไปไว้ด้วยแล้ว
3. ข้าพเจ้าจะยื่นคำเสนอราคานี้เป็นระยะเวลา.....วัน นับตั้งแต่วันยื่นข้อเสนอ และธนาคารอาจรับคำเสนอนี้ ณ เวลาใดก็ได้ก่อนที่จะครบกำหนดระยะเวลาดังกล่าว หรือระยะเวลาที่ไต่ยกออกไปตามเหตุผลอันสมควรที่ธนาคารร้องขอ
4. ข้าพเจ้ารับรองว่าจะส่งมอบงานตามเงื่อนไขที่เอกสารประกวดราคาอิเล็กทรอนิกส์กำหนดไว้
5. ในกรณีที่ข้าพเจ้าได้รับการพิจารณาให้เป็นผู้ชนะการประกวดราคาอิเล็กทรอนิกส์ข้าพเจ้ารับรองที่จะ
 - 5.1 ทำสัญญาตามแบบสัญญาจ้างแนบท้ายเอกสารการประกวดราคาอิเล็กทรอนิกส์หรือตามที่สำนักงานอัยการสูงสุดได้แก้ไขเพิ่มเติมแล้วกับธนาคาร ภายใน 30 วัน นับถัดจากวันที่ได้รับหนังสือให้ไปทำสัญญา
 - 5.2 มอบหลักประกันการปฏิบัติตามสัญญา ตามที่ระบุไว้ในข้อ 7. ของเอกสารการประกวดราคาอิเล็กทรอนิกส์ให้แก่ธนาคาร ขณะที่ได้ลงนามในสัญญาเป็นจำนวนร้อยละ 5 ของราคาตามสัญญาที่ได้ระบุไว้ในใบเสนอราคานี้ เพื่อเป็นหลักประกันการปฏิบัติตามสัญญาโดยถูกต้องและครบถ้วน

หากข้าพเจ้าไม่ปฏิบัติตามให้ครบถ้วนตามที่ระบุในข้อ 5.1 และ/หรือข้อ 5.2 ดังกล่าวข้างต้น ข้าพเจ้ายอมชดใช้ค่าเสียหายใดๆ ที่อาจมีแก่ธนาคารและธนาคารมีสิทธิจะให้ผู้ยื่นข้อเสนอรายอื่นเป็นผู้ชนะการประกวดราคาอิเล็กทรอนิกส์ได้ หรือธนาคารอาจดำเนินการจัดจ้างการประกวดราคาอิเล็กทรอนิกส์ใหม่ก็ได้
6. ข้าพเจ้ายอมรับว่าธนาคารไม่มีความผูกพันที่จะรับคำเสนอนี้ หรือใบเสนอราคาใดๆ รวมทั้งไม่ต้องรับผิดชอบในค่าใช้จ่ายใดๆ อันอาจเกิดขึ้นในการที่ข้าพเจ้าได้เข้ายื่นข้อเสนอครั้งนี้
7. เพื่อเป็นประกันในการปฏิบัติโดยถูกต้อง ตามที่ได้ทำความเข้าใจและผูกพันแห่งคำเสนอนี้ ข้าพเจ้าขอมอบ.....เพื่อเป็นหลักประกันการเสนอราคา เป็นจำนวนเงิน.....บาท (.....) มาพร้อมนี้

8. ข้าพเจ้าได้ตรวจทานตัวเลขและตรวจสอบเอกสารต่างๆ ที่ได้ยื่นพร้อมใบเสนอราคานี้ โดยละเอียดแล้ว และเข้าใจว่าธนาคาร ไม่ต้องรับผิดชอบใดๆ ในความรับผิดชอบหรือตกลง

9. ใบเสนอราคานี้ ได้ยื่นเสนอโดยบริสุทธิ์ยุติธรรม และปราศจากกลฉ้อฉล หรือการสมรู้ร่วมคิดกัน โดยไม่ชอบด้วยกฎหมายกับบุคคลใดบุคคลหนึ่ง หรือหลายบุคคล หรือกับห้างหุ้นส่วน บริษัทใด ๆ ที่ได้ยื่นข้อเสนอ ในคราวเดียวกัน

เสนอมา ณ วันที่..... เดือน..... พ.ศ.

ลงชื่อ

(.....)

ตำแหน่ง.....

(Handwritten signature and initials)

สัญญาจ้างผู้ให้บริการดูแลบำรุงรักษาระบบวิศวกรรมและสาธารณูปโภค อาคารเอ็กซิม

ทำที่ ธนาคารเพื่อการส่งออกและนำเข้าแห่งประเทศไทย
วันที่ _____

สัญญานี้ทำขึ้นระหว่าง

(ก) ธนาคารเพื่อการส่งออกและนำเข้าแห่งประเทศไทย โดย _____

ผู้มีอำนาจกระทำการแทน สำนักงานตั้งอยู่เลขที่ 1193 อาคารเอ็กซิม ถนนพหลโยธิน แขวงพญาไท เขตพญาไท กรุงเทพมหานคร ซึ่งต่อไปในสัญญานี้จะเรียกว่า "ผู้ว่าจ้าง" ฝ่ายหนึ่ง กับ

(ข) _____ โดย _____ ผู้มีอำนาจกระทำการแทน
สำนักงานตั้งอยู่เลขที่ _____
ซึ่งต่อไปในสัญญานี้จะเรียกว่า "ผู้รับจ้าง" อีกฝ่ายหนึ่ง

โดยเหตุที่ผู้ว่าจ้างมีความประสงค์จัดหาผู้ให้บริการดูแลบำรุงรักษาระบบวิศวกรรมและสาธารณูปโภค อาคารเอ็กซิม อาคารโรงอาหาร และบริเวณโดยรอบอาคารเอ็กซิมของผู้ว่าจ้าง เพื่อให้เป็นไปตามมาตรฐานหลักวิศวกรรม และผู้รับจ้างรับรองว่าเป็นผู้มีประสบการณ์ มีความรู้ ความเชี่ยวชาญ ในการให้บริการดังกล่าวตามความประสงค์ของผู้ว่าจ้าง ซึ่งถูกต้องตามหลักวิชาการและบทบัญญัติแห่งกฎหมายที่เกี่ยวข้อง ดังนั้น คู่สัญญาทั้งสองฝ่ายจึงตกลงทำสัญญานี้ไว้ต่อกัน โดยมีสาระสำคัญ ดังนี้

ข้อ 1. ข้อยกตกลงว่าจ้าง

ผู้ว่าจ้างตกลงว่าจ้าง และผู้รับจ้างตกลงรับจ้างบริการดูแลบำรุงรักษาระบบวิศวกรรมและสาธารณูปโภค สถานที่ของผู้ว่าจ้างดังนี้ (ก) อาคารเอ็กซิม เลขที่ 1193 ถนนพหลโยธิน แขวงพญาไท เขตพญาไท กรุงเทพมหานคร ซึ่งมีพื้นที่ใช้สอยประมาณ 37,000 (สามหมื่นเจ็ดพัน) ตารางเมตร (ข) อาคารโรงอาหาร ที่ตั้งอยู่บริเวณอาคารเอ็กซิมดังกล่าว ซึ่งมีพื้นที่ใช้สอยประมาณ 480 (สี่ร้อยแปดสิบ) ตารางเมตร และ (ค) บริเวณโดยรอบอาคารเอ็กซิม ซึ่งต่อไปนี้จะรวมเรียกว่า "สถานที่ให้บริการ" เพื่อให้เป็นไปตามมาตรฐานหลักวิศวกรรม รวมถึงบริการซ่อมบำรุง ดูแลบำรุงรักษาเชิงป้องกัน จัดเก็บ และควบคุมวัสดุอุปกรณ์คงคลัง บริหารจัดการด้านพลังงาน ไฟฟ้า น้ำประปา และการบำบัดน้ำเสีย และดำเนินการใด ๆ ตามที่ระบุในขอบเขตและความรับผิดชอบของผู้รับจ้าง พร้อมทั้งดำเนินการอื่นใดที่จำเป็นเพื่อให้งานตามสัญญานี้เสร็จสิ้นสมบูรณ์ โดยผู้รับจ้างตกลงจัดส่งพนักงานของผู้รับจ้าง จำนวน 18 (สิบแปด) คน มาประจำที่ที่ทำการสำนักงานใหญ่ของผู้ว่าจ้าง เพื่อดำเนินการดังกล่าว ซึ่งต่อไปนี้จะรวมเรียกว่า "งานที่ให้บริการ" โดยมีรายละเอียดของงานที่ให้บริการ รายชื่อ จำนวน คุณสมบัติ และวัน-เวลาการปฏิบัติงานของพนักงานของผู้รับจ้างในแต่ละตำแหน่ง ขอบเขตงานของพนักงานของผู้รับจ้าง และแบบแปลนพื้นที่อาคารและระบบวิศวกรรมและสาธารณูปโภคอาคารของสถานที่ให้บริการตามที่ระบุไว้ในเอกสารแนบ 1 ที่แนบท้ายสัญญานี้

ทั้งนี้ ผู้รับจ้างตกลงที่จะจัดหาวัสดุ เครื่องมือเครื่องใช้ ตลอดจนอุปกรณ์ต่าง ๆ ชนิดดี เพื่อใช้ดำเนินงานตามสัญญานี้

ข้อ 2. เอกสารอันเป็นส่วนหนึ่งของสัญญา

เอกสารแนบท้ายสัญญาดังต่อไปนี้ให้ถือเป็นส่วนหนึ่งของสัญญานี้

2.1 เอกสารแนบ 1 : รายละเอียดขอบเขตของงานที่ให้บริการ รายชื่อ จำนวน คุณสมบัติ และวัน-เวลาการปฏิบัติงานของพนักงานของผู้รับจ้างในแต่ละตำแหน่ง ขอบเขตงานของพนักงานของผู้รับจ้าง และแบบแปลนพื้นที่อาคารและระบบวิศวกรรมและสาธารณูปโภคอาคารของสถานที่ให้บริการ จำนวน _____ (_____) หน้า

2.2 เอกสารแนบ 2 : รายละเอียดการชำระและอัตราค่าจ้าง และค่าล่วงเวลา ให้แก่พนักงานของผู้รับจ้างที่เข้าปฏิบัติงาน จำนวน _____ (_____) หน้า

2.3 เอกสารแนบ 3 : ข้อกำหนด และเงื่อนไขที่เกี่ยวข้องกับข้อมูลส่วนบุคคลเพิ่มเติม (ถ้ามี) จำนวน _____ (_____) หน้า

ความใดในเอกสารแนบท้ายสัญญาที่ขัดหรือแย้งกับข้อความในสัญญานี้ ให้ใช้ข้อความในสัญญานี้บังคับ และในกรณีที่เอกสารแนบท้ายสัญญาขัดแย้งกันเอง ผู้รับจ้างจะต้องปฏิบัติตามคำวินิจฉัยของผู้ว่าจ้าง คำวินิจฉัยของผู้ว่าจ้างให้ถือเป็นที่สุด และผู้รับจ้างไม่มีสิทธิเรียกร้องค่าบริการ ค่าเสียหาย หรือค่าใช้จ่ายใด ๆ เพิ่มเติมจากผู้ว่าจ้างทั้งสิ้น

ถ้าสิ่งใดหรือการอันหนึ่งอันใดที่มีได้ระบุไว้ในรายละเอียดแนบท้ายสัญญานี้ แต่เป็นการอันจำเป็นต้องทำเพื่อให้งานแล้วเสร็จบริบูรณ์ถูกต้องหรือบรรลุผลตามวัตถุประสงค์แห่งสัญญานี้ ผู้รับจ้างต้องจัดทำกรั้นๆ ให้โดยไมคิดเอาค่าเสียหาย ค่าใช้จ่ายหรือค่าตอบแทนเพิ่มเติมใดๆ ทั้งสิ้น

ข้อ 3. ระยะเวลาการให้บริการ

สัญญานี้มีผลบังคับตั้งแต่วันที่ลงนามในสัญญา ทั้งนี้ ระยะเวลาดำเนินงานที่ให้บริการตามสัญญาฉบับนี้ ให้มีกำหนดตั้งแต่วันที่ 1 มกราคม 2566 ถึงวันที่ 31 ธันวาคม 2567 รวมเป็นระยะเวลาทั้งสิ้น 2 (สอง) ปี

ข้อ 4. การส่งมอบ

4.1 ในวันที่ทำสัญญานี้ ผู้รับจ้างตกลงนำส่งหลักฐานการชำระเบี้ยประกัน ที่เกี่ยวข้องกับ การทำประกันภัย ตามรายละเอียดและเงื่อนไขที่ระบุในข้อ 4.2 ของสัญญาฉบับนี้

4.2 ภายใน 30 (สามสิบ) วัน นับจากวันที่ทำสัญญานี้ ผู้รับจ้างตกลงนำส่งต้นฉบับกรมธรรม์ประกันภัยที่ออกโดยบริษัทประกันภัย ที่ผู้ว่าจ้างเห็นชอบ โดยเอาประกันความเสียหาย และการเสี่ยงภัย ในกรณีที่พนักงานของผู้รับจ้างปฏิบัติหน้าที่ด้วยความประมาทเลินเล่อ อันเป็นเหตุให้เกิดการชำรุด สูญหาย หรือเสียหายแก่ทรัพย์สินของผู้ว่าจ้าง พนักงานของผู้ว่าจ้าง บุคคลผู้มาติดต่อกับผู้ว่าจ้าง และผู้เช่าอาคารของผู้ว่าจ้าง ในวงเงินประกันไม่น้อยกว่า 10,000,000.- บาท (สิบล้านบาทถ้วน) ต่อครั้ง และไม่จำกัดจำนวนครั้ง และเงื่อนไขอื่นๆ ตามที่ผู้ว่าจ้างเห็นสมควร โดยมีผู้ว่าจ้างเป็นผู้รับประโยชน์ และมีระยะเวลาครอบคลุมระยะเวลาการให้บริการตามสัญญาฉบับนี้ รวมถึงระบุให้สถานที่ให้บริการเป็นสถานที่ประกอบการที่เอาประกันภัย โดยผู้รับจ้างตกลงเป็นผู้รับผิดชอบในการชำระค่าเบี้ยประกัน รวมทั้งค่าใช้จ่ายในการประกันภัยดังกล่าวเองทั้งสิ้น

4.3 ก่อนวันเริ่มปฏิบัติงานตามสัญญาฉบับนี้ไม่น้อยกว่า 7 (เจ็ด) วัน ผู้รับจ้างตกลงดำเนินการดังนี้
(ก) นำส่งแฟ้มประวัติของพนักงานของผู้รับจ้างที่เข้าปฏิบัติงานที่ผ่านความเห็นชอบจากผู้ว่าจ้าง ในรูปแบบเอกสาร จำนวน 1 (หนึ่ง) แฟ้ม และรูปแบบไฟล์อิเล็กทรอนิกส์ PDF จำนวน 1 (หนึ่ง) ไฟล์ ที่นำส่งผ่านทางจดหมายอิเล็กทรอนิกส์ (E-mail) ซึ่งอย่างน้อยต้องประกอบไปด้วย

- (1) สำเนาใบสมัครงานของพนักงานที่ทำไว้กับผู้รับจ้าง พร้อมรูปถ่าย (รูปสี) ของพนักงานของผู้รับจ้าง ขนาด 2 (สอง) นิ้ว ซึ่งถ่ายไว้ไม่เกิน 6 (หก) เดือน จำนวน 1 (หนึ่ง) ใบ
- (2) สำเนาบัตรประชาชน สำเนาทะเบียนบ้าน และสำเนาหลักฐานแสดงวุฒิการศึกษา หรือหนังสือรับรองการผ่านงาน/ประสบการณ์ทำงาน
- (3) สำเนาหลักฐานใบผ่านเกณฑ์ทหาร (ยกเว้นเฉพาะพนักงานหญิง)
- (4) สำเนาหลักฐานการยื่นตรวจสอบทะเบียนประวัติอาชญากรรม จากกองทะเบียนประวัติอาชญากร สำนักงานตำรวจแห่งชาติ
- (5) ใบรับรองแพทย์ที่แสดงรายละเอียดผลการตรวจร่างกายของพนักงานของผู้รับจ้าง
- (6) หลักฐานอื่นๆ ที่เกี่ยวข้อง (หากมี)

อนึ่ง จะต้องดำเนินการให้มีการลงนามรับรองความถูกต้องของสำเนาเอกสารดังกล่าว โดยพนักงานที่เกี่ยวข้อง พร้อมทั้งดำเนินการให้มีการลงนามรับรองเอกสารดังกล่าว โดยผู้มีอำนาจกระทำการแทนผู้รับจ้าง หรือผู้รับมอบอำนาจจากผู้รับจ้าง และประทับตราของผู้รับจ้าง (ถ้ามี) รวมถึงปกปิดข้อมูลอ่อนไหว อาทิ เชื้อชาติ ศาสนา กรู๊ปเลือด ด้วยปากกา Blackout Maker/ Deducing Marker สีดำ หรือแถบสีดำ ด้วย

ทั้งนี้ หากผู้ว่าจ้างตรวจพบในภายหลังว่า เอกสารของพนักงานของผู้รับจ้างรายใดนั้น เป็นเอกสารปลอม หรือเอกสารที่มีข้อความอันเป็นเท็จ ผู้รับจ้างตกลงและยินยอมให้ผู้ว่าจ้างส่งพนักงานรายดังกล่าวนั้นคืน

(ข) จัดส่งพนักงานของผู้รับจ้างที่มีคุณสมบัติ ความประพฤติ สุขภาพ อายุ วุฒิการศึกษา ฯลฯ ตามที่ระบุไว้ในเอกสารแนบ 1 ที่แนบท้ายสัญญาฉบับนี้ และได้รับการอบรมมาอย่างดี รวมถึงมีความเหมาะสมแก่การปฏิบัติหน้าที่ให้สำเร็จลุล่วงไปได้ด้วยดี จำนวน 18 (สิบแปด) คน ให้แก่ผู้ว่าจ้าง เพื่อเรียนรู้และเตรียมความพร้อมก่อนเริ่มดำเนินงานที่ให้บริการ

4.4 ในวันที่ 1 มกราคม 2566 ผู้รับจ้างตกลงจัดส่งพนักงานของผู้รับจ้างที่ได้เรียนรู้และเข้าเตรียมความพร้อมตามที่ระบุในข้อ 4.3(ข) ให้แก่ผู้ว่าจ้าง เพื่อปฏิบัติงานที่ให้บริการจนครบกำหนดระยะเวลาการให้บริการตามสัญญา

ข้อ 5. การตรวจรับ

เมื่อผู้ว่าจ้างได้ตรวจรับมอบงานที่ให้บริการในแต่ละเดือน และเห็นว่าถูกต้องครบถ้วน ตามสัญญาฉบับนี้แล้ว ผู้ว่าจ้างจะออกหลักฐานเป็นหนังสือแสดงการรับมอบงานในแต่ละเดือน เพื่อผู้รับจ้างใช้เป็นหลักฐานประกอบการขอรับเงินค่าบริการในแต่ละเดือน

ถ้าผลของการตรวจรับปรากฏว่างานที่ให้บริการในแต่ละเดือนที่ผู้รับจ้างส่งมอบไม่ตรงตามเงื่อนไขของสัญญาฉบับนี้ ผู้ว่าจ้างทรงไว้ซึ่งสิทธิที่จะไม่รับมอบงานที่ให้บริการนั้น ในกรณีเช่นว่านี้ ผู้รับจ้างต้องรับงานที่ให้บริการนั้นกลับคืนโดยเร็วที่สุดเท่าที่จะทำได้และนำงานที่ให้บริการมาส่งมอบให้ใหม่ หรือต้องทำการแก้ไขให้ถูกต้องตามสัญญา ด้วยค่าใช้จ่ายของผู้รับจ้างเอง และระยะเวลาที่เสียไปเพราะเหตุดังกล่าว ผู้รับจ้างจะนำมาอ้างเป็นเหตุขอขยายเวลาทำการตามสัญญาหรือของดหรือลดค่าปรับไม่ได้

ในกรณีที่ผู้รับจ้างส่งมอบงานที่ให้บริการในแต่ละเดือนแต่ไม่ครบจำนวน หรือส่งมอบครบจำนวนแต่ไม่ถูกต้องทั้งหมด ผู้ว่าจ้างจะตรวจรับเฉพาะส่วนที่ถูกต้อง โดยออกหลักฐานการตรวจรับเฉพาะส่วนนั้นก็ได้

ข้อ 6. รายละเอียดของงานที่จ้างคลาดเคลื่อน

ผู้รับจ้างรับรองว่าได้ตรวจสอบและทำความเข้าใจในรายละเอียดของงานที่ให้บริการตามที่ระบุในสัญญาฉบับนี้โดยถี่ถ้วนแล้ว หากปรากฏว่ารายละเอียดของงานที่ให้บริการนั้นผิดพลาด หรือคลาดเคลื่อนไปจากขอบเขตงานที่ให้บริการตามที่ระบุไว้ในเอกสารแนบ 1 ที่แนบท้ายสัญญาฉบับนี้ หรือตามที่ได้มีการตกลงกัน ผู้รับจ้างตกลงที่จะปฏิบัติตามคำวินิจฉัยของผู้ว่าจ้าง หรือคณะกรรมการตรวจรับพัสดุ เพื่อให้งานแล้วเสร็จสมบูรณ์ คำวินิจฉัยดังกล่าวให้ถือเป็นที่สุด โดยผู้รับจ้างจะคิดค่าบริการ ค่าเสียหาย หรือค่าใช้จ่ายใดๆ เพิ่มขึ้นจากผู้ว่าจ้าง หรือขอขยายอายุสัญญาไม่ได้

ข้อ 7. ค่าบริการและการจ่ายเงิน

7.1 ผู้ว่าจ้างตกลงชำระค่าบริการให้แก่ผู้รับจ้างเป็นอัตราค่าบริการแบบเหมาจ่าย ซึ่งรวมค่าแรงงาน ค่าวัสดุ และอุปกรณ์ทั้งหมด ค่าสัมภาระทุกอย่างทุกชนิด รวมทั้งค่าใช้จ่ายอื่นใดที่เกี่ยวข้องกับการปฏิบัติงานที่ให้บริการตามสัญญาฉบับนี้ โดยชำระเป็นงวดรายเดือน รวม 24 (ยี่สิบสี่) งวด ในอัตรางวดละ _____ บาท (_____) รวมค่าบริการตลอดอายุสัญญา เป็นจำนวนเงินรวมทั้งสิ้น _____ บาท (_____) ซึ่งอัตราค่าบริการดังกล่าวเป็นอัตราที่มีมูลค่าเพิ่มแล้ว โดยผู้ว่าจ้างตกลงที่จะชำระค่าบริการดังกล่าวในแต่ละงวดให้แก่ผู้รับจ้าง ภายใน 30 (สามสิบ) วัน ภายหลังจากที่ (ก) ผู้ว่าจ้างได้รับเอกสารดังที่จะกล่าวต่อไปด้านล่างนี้ในแต่ละเดือนจากผู้รับจ้าง และ (ข) คณะกรรมการของผู้ว่าจ้างได้ตรวจรับงานที่ให้บริการในแต่ละเดือนเป็นที่เรียบร้อยแล้ว

(ก) ใบแจ้งเรียกเก็บค่าบริการ และ

(ข) เอกสารประกอบการส่งมอบงาน ซึ่งประกอบด้วย

(ข-1) ตารางสรุปการปฏิบัติงานของพนักงานของผู้รับจ้าง

(ข-2) เอกสารการปฏิบัติงานล่วงเวลาของพนักงานของผู้รับจ้างที่ปฏิบัติงานให้แก่

ผู้ว่าจ้าง (ถ้ามี)

ทั้งนี้ ค่าบริการที่ผู้ว่าจ้างจะต้องชำระให้แก่ผู้รับจ้างในแต่ละเดือน จะคำนวณตามจำนวนพนักงานของผู้รับจ้างที่ปฏิบัติงานจริงในเดือนนั้นๆ เท่านั้น โดยหากผู้รับจ้างส่งพนักงานของผู้รับจ้างที่ขาดคุณสมบัติตามที่ระบุไว้ในเอกสารแนบ 1 ที่แนบท้ายสัญญาฉบับนี้ จะถือว่า พนักงานของผู้รับจ้างรายดังกล่าวไม่มาปฏิบัติงานระหว่างระยะเวลาที่กำหนด และผู้ว่าจ้างมีสิทธิไม่ชำระค่าจ้างของพนักงานของผู้รับจ้างรายนั้น

7.2 กรณีพนักงานของผู้รับจ้างปฏิบัติงานตามคำสั่งของผู้ว่าจ้าง นอกเหนือจากวันเวลาปฏิบัติงานของพนักงานของผู้รับจ้างแต่ละตำแหน่ง ตามที่ระบุไว้ในเอกสารแนบ 1 ที่แนบท้ายสัญญาฉบับนี้ หรือ นอกเหนือจากวันเวลาที่ผู้ว่าจ้างได้กำหนดขึ้นใหม่ ตามที่ระบุในข้อ 9.2 ผู้ว่าจ้างตกลงชำระค่าบริการเพิ่มขึ้นให้แก่ผู้รับจ้างตามอัตราค่าล่วงเวลา ที่ระบุในเอกสารแนบ 2 ที่แนบท้ายสัญญาฉบับนี้

7.3 ในกรณีที่รัฐบาลประกาศเปลี่ยนแปลงกำหนดอัตราค่าจ้างแรงงานขั้นต่ำ ภายหลังจากสัญญานี้มีผลใช้บังคับ ผู้รับจ้างมีสิทธิร้องขอเพิ่มอัตราค่าจ้างเฉพาะค่าแรงของพนักงานของผู้รับจ้างตามอัตราส่วนต่างของค่าจ้างขั้นต่ำที่รัฐบาลกำหนดเพิ่มขึ้น ซึ่งผู้ว่าจ้างจะพิจารณาด้วยเหตุผลที่สมควรและเป็นธรรม หากผู้ว่าจ้างไม่สามารถตกลงตามที่ร้องขอเพราะเหตุขัดข้องด้านงบประมาณ หรือเพราะเหตุอื่นใด ผู้รับจ้างมีสิทธิบอกเลิกสัญญา ในกรณีนี้ผู้รับจ้างจะไม่เรียกร้องค่าเสียหายหรือค่าชดเชยใดๆ ทั้งสิ้น

ข้อ 8. หลักประกันการปฏิบัติตามสัญญา

8.1 เพื่อเป็นประกันบรรดาความเสียหายที่อาจเกิดขึ้นแก่ผู้ว่าจ้าง อันเนื่องมาจากผู้รับจ้าง ไม่ปฏิบัติตามข้อกำหนดและเงื่อนไขที่ระบุไว้ในสัญญาฉบับนี้ไม่ว่าข้อหนึ่งข้อใด ผู้รับจ้างตกลงวางหลักประกัน การปฏิบัติงานตามสัญญาไว้แก่ผู้ว่าจ้าง โดยมีวงเงินค้ำประกัน ไม่น้อยกว่า _____ บาท (_____) ซึ่งเท่ากับร้อยละ 5 (ห้า) ของค่าบริการทั้งหมดตามสัญญา และมีระยะเวลาค้ำประกัน นับแต่วันทำสัญญาฉบับนี้ จนถึงวันที่ผู้รับจ้างพ้นจากความรับผิดชอบตามข้อกำหนดและเงื่อนไขที่ระบุไว้ในสัญญาฉบับนี้ ทั้งนี้ ผู้รับจ้างตกลงส่งมอบหลักประกันดังกล่าวให้แก่ผู้ว่าจ้างภายในวันทำสัญญาฉบับนี้

อนึ่ง ในกรณีที่หลักประกันดังกล่าวลดน้อยลง เพราะผู้ว่าจ้างบังคับชำระหนี้จากหลักประกัน หรือด้วยเหตุอื่นใด ผู้รับจ้างจะต้องนำหลักประกันมาเปลี่ยนให้ใหม่ หรือเพิ่มเติมให้ครบจำนวน ภายใน _____ (_____) วัน นับแต่วันที่ได้รับแจ้งเป็นหนังสือจากผู้ว่าจ้าง

ทั้งนี้ ผู้ว่าจ้างจะคืนหลักประกันตามที่กล่าวข้างต้น ให้แก่ผู้รับจ้าง โดยไม่มีดอกเบี้ย หรือเงินเพิ่มใดๆ ภายใน 15 (สิบห้า) วัน นับถัดจากวันครบกำหนดระยะเวลาการค้ำประกันดังกล่าว

8.2 หลักประกันตามที่ระบุในข้อ 8.1 จะต้องเป็นไปในรูปแบบหนึ่งรูปแบบใดดังต่อไปนี้ คือ

- (ก) เงินสด
- (ข) เช็คหรือตราพท์ ที่ธนาคารเซ็นส่งจ่ายให้แก่ "ธนาคารเพื่อการส่งออกและนำเข้าแห่งประเทศไทย" ซึ่งเป็นเช็คหรือตราพท์ลงวันที่ที่ใช้เช็ค หรือตราพท์นั้นชำระต่อผู้ว่าจ้าง ในวันทำสัญญาฉบับนี้ หรือก่อนวันทำสัญญาฉบับนี้ ไม่เกิน 3 (สาม) วันทำการของผู้ว่าจ้าง
- (ค) หนังสือค้ำประกันของธนาคารในประเทศ ซึ่งระบุให้ผู้ว่าจ้างเป็นผู้รับประกันประโยชน์ ตามแบบ และสาระสำคัญที่ผู้ว่าจ้างเห็นสมควร หรือหนังสือค้ำประกันอิเล็กทรอนิกส์ ตามแบบวิธีการที่กรมบัญชีกลางกำหนด
- (ง) หนังสือค้ำประกันของบริษัทเงินทุนหรือบริษัทเงินทุนหลักทรัพย์ที่ได้รับอนุญาตให้ประกอบกิจการเงินทุนเพื่อการพาณิชย์และประกอบธุรกิจค้ำประกัน ตามรายชื่อบริษัทเงินทุนที่ธนาคารแห่งประเทศไทยประกาศกำหนด ซึ่งระบุให้ผู้ว่าจ้างเป็นผู้รับประกันประโยชน์ โดยมีแบบ และสาระสำคัญของหนังสือค้ำประกัน ตามที่ผู้ว่าจ้างเห็นสมควร
- (จ) พันธบัตรรัฐบาลไทย

ข้อ 9. คำรับรองและข้อตกลงของผู้รับจ้าง

9.1 ผู้รับจ้างจะปฏิบัติงานด้วยความละเอียด ประณีต เรียบร้อย และจะปฏิบัติงานตามหลักวิชาการ โดยเคร่งครัด ให้เป็นไปตามข้อกำหนด และเงื่อนไขตามสัญญาฉบับนี้ ตามหลักเกณฑ์ภายในของผู้ว่าจ้างที่เกี่ยวข้อง รวมถึงตามกฎหมายที่เกี่ยวข้อง ตลอดจนให้ได้มาตรฐานที่เกี่ยวข้องตามที่ผู้ว่าจ้างกำหนด เพื่อให้การดำเนินงานตามสัญญานี้ หรือตามที่ได้มีการตกลงกันสำเร็จลุล่วงไปด้วยความถูกต้องเรียบร้อย รวมทั้ง พึงละเว้นการปฏิบัติงานใด ๆ ที่จะเกิดผลกระทบต่อชื่อเสียงหรืออาจนำมาซึ่งความเสียหายแก่ผู้ว่าจ้าง

9.2 เพื่อปฏิบัติงานตามสัญญานี้ ผู้รับจ้างตกลงจัดส่งพนักงานของผู้รับจ้างที่มีคุณสมบัติ ความประพฤติ สุขภาพ อายุ วุฒิการศึกษา ฯลฯ ตามที่ระบุไว้ในเอกสารแนบ 1 ที่แนบท้ายสัญญาฉบับนี้ และได้รับการอบรมมาอย่างดี รวมถึงมีความเหมาะสมแก่การปฏิบัติหน้าที่ให้สำเร็จลุล่วงไปด้วยดี มาปฏิบัติงานที่ให้บริการตาม

รายละเอียดของขอบเขตงาน และวันและเวลาการปฏิบัติงานของพนักงานของผู้รับจ้างแต่ละตำแหน่ง ตามที่ระบุไว้ในเอกสารแนบ 1 ที่แนบท้ายสัญญาฉบับนี้ ให้แก่ผู้ว่าจ้าง

ทั้งนี้ ในกรณีที่มีการแพร่ระบาดของโรคติดต่ออันตราย หรือมีสถานการณ์หนึ่งสถานการณ์ใดที่เป็นอุปสรรคหรือความเสี่ยงต่อการปฏิบัติงานของเจ้าหน้าที่ของผู้ว่าจ้าง หรือเพื่อประโยชน์ของผู้ว่าจ้างแล้ว ผู้ว่าจ้างมีสิทธิเปลี่ยนแปลงวันและเวลาการปฏิบัติงานของพนักงานของผู้รับจ้างแต่ละตำแหน่งได้ โดยผู้รับจ้างจะดำเนินการตามที่ผู้ว่าจ้างแจ้งให้ทราบในทันที และให้ถือวันและเวลาการปฏิบัติงานที่ได้เปลี่ยนแปลงใหม่นั้น เป็นวันและเวลาการปฏิบัติงานปกติของพนักงานของผู้รับจ้าง โดยผู้ว่าจ้างจะไม่ต้องชำระค่าล่วงเวลาจากการปฏิบัติงานในวันและเวลาดังกล่าว ให้แก่ผู้รับจ้างแต่อย่างใด

อนึ่ง ผู้รับจ้างตกลงรับทราบ ว่า ผู้รับจ้างไม่มีสิทธิเปลี่ยนแปลงพนักงานของผู้รับจ้างที่เข้าปฏิบัติงานที่ให้บริการ ซึ่งมีรายชื่อและคุณสมบัติปรากฏตามเอกสารแนบ 1 ที่แนบท้ายสัญญาฉบับนี้ เว้นแต่ผู้รับจ้างได้แจ้งให้ผู้ว่าจ้างทราบล่วงหน้าก่อนจัดส่งพนักงานเข้าปฏิบัติงานทดแทน เป็นระยะเวลาไม่น้อยกว่า 3 (สาม) วัน และจะต้องได้รับความยินยอมล่วงหน้าเป็นลายลักษณ์อักษรจากผู้ว่าจ้าง หรือในกรณีฉุกเฉินที่ผู้รับจ้างไม่อาจแจ้งให้ผู้ว่าจ้างทราบล่วงหน้าได้ ให้เป็นดุลพินิจของผู้ว่าจ้างที่จะพิจารณาให้พนักงานของผู้รับจ้างรายใดเข้าปฏิบัติงานทดแทน อนึ่ง พนักงานของผู้รับจ้างที่เข้าปฏิบัติงานทดแทนให้แก่ผู้ว่าจ้าง จะต้องมีความสัมพันธ์เท่ากับ หรือดีกว่าพนักงานของผู้รับจ้างที่ปฏิบัติงานที่ให้บริการอยู่เดิม

นอกจากนี้ ผู้รับจ้างตกลงนำส่งแฟ้มประวัติของพนักงานที่จะเข้าปฏิบัติงานทดแทน ตามรายละเอียดและเงื่อนไขที่ระบุในข้อ 4.3(ก) ให้แก่ผู้ว่าจ้างล่วงหน้าก่อนจัดส่งพนักงานแต่ละรายเข้าปฏิบัติงานทดแทน เป็นระยะเวลาไม่น้อยกว่า _____ (_____) วัน

9.3 ผู้รับจ้างตกลงส่งมอบงานที่ให้บริการตามสัญญาฉบับนี้ให้แก่ผู้ว่าจ้าง ตามเงื่อนไข และภายในระยะเวลาที่กำหนดไว้ในสัญญาฉบับนี้

9.4 ผู้รับจ้างจะไม่จ้างงานทั้งหมด หรือส่วนหนึ่งส่วนใดไปให้ผู้รับจ้างช่วงอีกทอดหนึ่ง รวมทั้งจะไม่โอนสิทธิ และผลประโยชน์หรือสิทธิเรียกร้องใดๆ ตามสัญญาฉบับนี้ ไม่ว่าทั้งหมดหรือบางส่วน ให้บุคคลอื่น เว้นแต่เป็นการจ้างช่วงงานแต่บางส่วน ซึ่งได้รับอนุญาตเป็นลายลักษณ์อักษรล่วงหน้าจากผู้ว่าจ้างแล้ว โดยการที่ผู้ว่าจ้างได้อนุญาตให้จ้างช่วงงานแต่บางส่วนดังกล่าวนี้ ไม่เป็นเหตุให้ผู้รับจ้างหลุดพ้นจากความรับผิดชอบหรือพันธะหน้าที่ ตามสัญญานี้ และผู้รับจ้างยังคงมีหน้าที่และความรับผิดชอบต่อผู้ว่าจ้างในงานที่จ้างช่วงนั้นทุกประการ

9.5 ผู้รับจ้างตกลงไม่เปิดเผยข้อมูลใดๆ ของผู้ว่าจ้าง ทั้งที่มีอยู่แล้วในขณะนี้ และ/หรือที่จะมีต่อไป ในภายหน้าให้แก่บุคคลภายนอก ไม่ว่าทั้งหมด หรือบางส่วน ตลอดจนไม่ทำสำเนา หรือทำซ้ำข้อมูลใดๆ ของผู้ว่าจ้าง โดยไม่ได้รับความยินยอมล่วงหน้าเป็นลายลักษณ์อักษรจากผู้ว่าจ้าง ทั้งนี้ ในกรณีที่ผู้รับจ้างประสงค์จะใช้ข้อมูลของผู้ว่าจ้าง เห็นว่าเป็นข้อมูลลับของผู้ว่าจ้าง ผู้รับจ้างจะต้องได้รับความยินยอมล่วงหน้าเป็นลายลักษณ์อักษร และลงนามในข้อตกลงรักษาความลับตามแบบที่ผู้ว่าจ้างกำหนด ให้ไว้ต่อผู้ว่าจ้างก่อนการใช้ข้อมูลลับดังกล่าว โดยข้อตกลงนี้จะมีผลผูกพันตลอดไป แม้ว่าสัญญาฉบับนี้จะสิ้นสุดลงแล้วก็ตาม

9.6 ผู้รับจ้างตกลงจัดทำแผนการปฏิบัติงานในแต่ละเดือนของพนักงานของผู้รับจ้างในแต่ละตำแหน่ง ที่แสดงวันและเวลาการปฏิบัติงาน ชื่อผู้ปฏิบัติงาน และชื่อผู้หยุดงาน และนำส่งแผนการปฏิบัติงานดังกล่าวให้แก่ผู้ว่าจ้างล่วงหน้าอย่างน้อย 2 (สอง) สัปดาห์ ก่อนวันเริ่มต้นการปฏิบัติงานที่ให้บริการในแต่ละเดือน เพื่อให้ผู้ว่าจ้างพิจารณาเห็นชอบ ทั้งนี้ ผู้ว่าจ้างมีสิทธิที่จะกำหนด หรือเปลี่ยนแปลงแผนการปฏิบัติงานดังกล่าวได้ตามความเหมาะสม

9.7 ผู้รับจ้างตกลงนำส่งผลการตรวจสอบประวัติอาชญากรรมของพนักงานของผู้รับจ้างที่ออกโดยกองทะเบียนประวัติอาชญากร สำนักงานตำรวจแห่งชาติ ซึ่งแสดงว่าพนักงานของผู้รับจ้างไม่มีประวัติการถูกพิพากษาถึงที่สุดให้จำคุก ไม่ว่าจะได้รับโทษจำคุกจริงหรือไม่ เว้นแต่เป็นกรณีความผิดที่กระทำโดยประมาท หรือความผิดลหุโทษ หรือพ้นโทษ หรือพ้นระยะเวลาการลงโทษหรือรอการกำหนดโทษ แล้วแต่กรณี เกิน 5 (ห้า) ปี โดยนำส่งเอกสารดังกล่าวให้แก่ผู้ว่าจ้าง ภายใน 60 (หกสิบ) วัน นับจากวันที่พนักงานของผู้รับจ้างเริ่มต้นเข้าปฏิบัติงานกับผู้ว่าจ้าง

ทั้งนี้ หากผู้รับจ้างไม่สามารถนำส่งผลการตรวจสอบประวัติอาชญากรรมของพนักงานของผู้รับจ้างรายใด ให้แก่ผู้ว่าจ้าง ภายในเวลาที่กำหนดตามข้างต้นได้ ผู้รับจ้างตกลงและยินยอมให้ผู้ว่าจ้างส่งพนักงานรายดังกล่าวนั้นคืน

9.8 ผู้รับจ้างจะเป็นผู้รับผิดชอบค่าใช้จ่ายเกี่ยวกับพนักงานของผู้รับจ้างที่จัดส่งมาประจำ ณ สถานที่ให้บริการ ซึ่งรวมถึงแต่ไม่ได้จำกัดอยู่เพียง เงินเดือน ผลประโยชน์ตอบแทน ค่าล่วงเวลา (ถ้ามี) และสวัสดิการอื่น ๆ ให้แก่พนักงานของผู้รับจ้างในแต่ละเดือน และค่าธรรมเนียม หรือค่าบริการอื่น ๆ ที่เกี่ยวข้อง รวมถึงปฏิบัติตามกฎหมายแรงงาน ทั้งที่มีอยู่แล้วในขณะทำสัญญาฉบับนี้ และ/หรือที่จะมีต่อไปในภายหน้า รวมทั้งกฎหมายอื่น ๆ ที่กำหนดไว้โดยเคร่งครัด ในฐานะนายจ้างของพนักงานของผู้รับจ้างที่จัดส่งมาทุกประการ และหากพนักงานของผู้รับจ้างปฏิบัติงานตามคำสั่งของผู้ว่าจ้างนอกเหนือวันเวลาการปฏิบัติงานปกติ ผู้รับจ้างตกลงชำระค่าล่วงเวลาให้แก่พนักงานของผู้รับจ้างด้วย โดยผู้รับจ้างต้องจ่ายค่าจ้าง และค่าล่วงเวลา (ถ้ามี) (ก่อนหักค่าประกันสังคมตามกฎหมายแรงงาน) ให้แก่พนักงานของผู้รับจ้างในแต่ละเดือน โดยมีรายละเอียดการชำระและอัตราค่าจ้าง และค่าล่วงเวลาให้แก่พนักงานของผู้รับจ้างที่เข้าปฏิบัติงาน ปรากฏตามเอกสารแนบ 2 ที่แนบท้ายสัญญาฉบับนี้

ทั้งนี้ ผู้รับจ้างตกลงชำระค่าจ้าง ค่าล่วงเวลา (หากมี) ให้แก่พนักงานของผู้รับจ้าง ภายในวันสุดท้ายของแต่ละเดือน โดยหากวันดังกล่าวตรงกับวันหยุดทำการของผู้ว่าจ้าง ผู้รับจ้างตกลงจ่ายผลตอบแทนดังกล่าวให้แก่พนักงานของผู้รับจ้างในวันทำการของผู้ว่าจ้างก่อนหน้าวันหยุดนั้น

อนึ่ง ผู้รับจ้างตกลงจัดทำรายงานการจ่ายค่าจ้างและค่าล่วงเวลา (ถ้ามี) ให้แก่พนักงานของผู้รับจ้าง ในรูปแบบที่เป็นที่พอใจแก่ผู้ว่าจ้าง และจัดส่งเอกสารดังกล่าวให้แก่ผู้ว่าจ้าง ภายใน 7 (เจ็ด) วันทำการของผู้ว่าจ้าง นับแต่วันที่ได้รับแจ้งจากผู้ว่าจ้าง ในกรณีผู้ว่าจ้างประสงค์จะขอตรวจสอบรายการดังกล่าว

นอกจากนี้ ในกรณีที่มีการชำระค่าล่วงเวลาตามสัญญาฉบับนี้ให้กับพนักงานของผู้รับจ้าง ผู้รับจ้างตกลงจัดทำรายละเอียดการคำนวณค่าล่วงเวลาเป็นรายบุคคล พร้อมทั้งเอกสารสรุปรายละเอียดดังกล่าวในรูปแบบที่เป็นที่พอใจแก่ผู้ว่าจ้าง และนำส่งรายงานดังกล่าวให้ผู้ว่าจ้าง ภายในวันทำการสุดท้ายของผู้ว่าจ้างในเดือนถัดจากเดือนที่มีการชำระค่าล่วงเวลาให้แก่พนักงานของผู้รับจ้างในแต่ละครั้ง

ในกรณีที่เกิดปัญหาแรงงานของผู้รับจ้าง ผู้รับจ้างจะยกเหตุที่มีปัญหาแรงงานมาเป็นเหตุสุดวิสัย หรือมาเป็นข้ออ้างที่จะเปลี่ยนแปลง แก้ไข หรือไม่ปฏิบัติตามสัญญาข้อใด ข้อหนึ่งมิได้

9.9 ภายหลังจากวันที่ผู้รับจ้างจัดส่งพนักงานของผู้รับจ้าง เพื่อมาดำเนินงานที่ให้บริการ หากพนักงานของผู้รับจ้างไม่มาปฏิบัติงานที่ให้บริการ ตามวัน เวลา และสถานที่ที่ผู้ว่าจ้างกำหนด ผู้รับจ้างจะต้องจัดส่งพนักงานของผู้รับจ้างที่มีคุณสมบัติตามที่กำหนดในเอกสารแนบ 1 ที่แนบท้ายสัญญาฉบับนี้ หรือมีคุณสมบัติดีกว่าพนักงานของผู้รับจ้างที่ปฏิบัติงานอยู่เดิม มาปฏิบัติงานที่ให้บริการทดแทนให้แก่ผู้ว่าจ้าง ภายใน 2 (สอง) ชั่วโมง นับจากระยะเวลาเริ่มปฏิบัติงาน ทั้งนี้ หากผู้รับจ้างจัดส่งพนักงานของผู้รับจ้างมาปฏิบัติงานที่ให้บริการทดแทนให้แก่ผู้ว่าจ้าง เกินกว่าระยะเวลา 2 (สอง) ชั่วโมง ให้นับเป็นการขาดงาน 1 (หนึ่ง) วัน

9.10 หากผู้ว่าจ้างพิจารณาแล้วเห็นว่า พนักงานของผู้รับจ้างรายใด (ก) ปฏิบัติงานบกพร่อง ไม่มีประสิทธิภาพ มีอุปสรรคในการปฏิบัติงานที่ให้บริการ มีความประพฤติไม่เหมาะสม หรือฝ่าฝืนคำสั่งใดๆ ของผู้ว่าจ้าง และ/หรือ (ข) มาปฏิบัติงานที่ให้บริการแล้ว แต่ขาดงาน ไม่ปฏิบัติงานที่ให้บริการให้ครบตามระยะเวลาการปฏิบัติงาน ตามที่ระบุไว้ในเอกสารแนบ 1 ที่แนบท้ายสัญญานี้ (เว้นแต่เป็นการกลางาน) ให้นับเป็นการขาดงาน 1 (หนึ่ง) วัน และเมื่อผู้ว่าจ้างแจ้งเหตุดังกล่าวให้ผู้รับจ้างทราบ ผู้รับจ้างจะต้องจัดส่งพนักงานรายใหม่เข้ามาปฏิบัติงานทดแทนภายใน วันทำการของผู้ว่าจ้างถัดจากวันที่ได้รับแจ้งจากผู้ว่าจ้าง โดยผู้รับจ้างจะต้องเสนอรายชื่อและคุณสมบัติของพนักงานของผู้รับจ้างให้ผู้ว่าจ้างพิจารณาความเหมาะสม และได้รับความยินยอมล่วงหน้าเป็นลายลักษณ์อักษรจากผู้ว่าจ้าง ทั้งนี้ ผู้รับจ้างตกลงจะไม่จัดส่งพนักงานผู้นั้นไปปฏิบัติงานแห่งเดิม หรือแห่งอื่นของผู้ว่าจ้างอีก

อนึ่ง ผู้รับจ้างตกลงนำส่งแฟ้มประวัติของพนักงานที่จะเข้าปฏิบัติงานทดแทน ตาม รายละเอียดและเงื่อนไขที่ระบุในข้อ 4.3(ก) ให้แก่ผู้ว่าจ้างล่วงหน้าก่อนจัดส่งพนักงานแต่ละรายเข้าปฏิบัติงานทดแทน เป็นระยะเวลาไม่น้อยกว่า _____ (_____) วัน

9.11 ผู้รับจ้างจะควบคุมดูแลการปฏิบัติงานที่ให้บริการของพนักงานของผู้รับจ้าง ให้เรียบร้อยและ ถูกต้องครบถ้วนตามขอบเขตและความรับผิดชอบของพนักงานของผู้รับจ้าง ตามที่ระบุไว้ในเอกสารแนบ 1 ที่แนบท้าย สัญญานี้ และดำเนินการให้พนักงานของผู้รับจ้างปฏิบัติตามคำสั่ง กฎระเบียบ และหลักเกณฑ์ของผู้ว่าจ้าง ในส่วนที่ เกี่ยวข้องกับความปลอดภัย ความสะอาด และการประพฤติปฏิบัติตนให้เหมาะสมกับการให้บริการในสถานที่ให้บริการ ของผู้ว่าจ้าง ซึ่งเป็นสถาบันการเงินชั้นนำของรัฐ โดยเคร่งครัด

อนึ่ง ผู้รับจ้างต้องไม่นำหลักเกณฑ์ กฎระเบียบ หรือแนวทางปฏิบัติอื่นใดของผู้รับจ้าง ที่ไม่สอดคล้อง หรืออาจเป็นอุปสรรคต่อการปฏิบัติงานที่ให้บริการแก่ผู้ว่าจ้าง มาบังคับใช้กับพนักงานของผู้รับจ้างที่เข้ามา ปฏิบัติงานให้แก่ผู้ว่าจ้าง ณ สถานที่ให้บริการ

9.12 ให้พนักงานของผู้รับจ้างสวมใส่เครื่องแบบตามรูปแบบที่ผู้ว่าจ้างเห็นชอบ และจัดให้มีบัตร ประจำตัวพนักงานของผู้รับจ้าง แบบมีสายคล้อง พร้อมระบุชื่อ-นามสกุล และติดรูปถ่ายให้ชัดเจน เพื่อแสดงให้แก่ผู้ว่าจ้าง เมื่อผู้ว่าจ้างขอตรวจ และเพื่อความสะดวกในการเข้าออกสถานที่ให้บริการ โดยผู้รับจ้างตกลงจัดเครื่องแบบให้แก่พนักงาน ของผู้รับจ้าง อันประกอบด้วย

(ก) เสื้อ จำนวน 3 (สาม) ตัว/คน/ปี

(ข) กางเกง จำนวน 3 (สาม) ตัว/คน/ปี

(ค) รองเท้านิรภัย (เซฟตี้) สีดำ ป้องกันการเจาะทะลุและไฟฟ้าสถิต ซึ่งเป็นไปตาม มาตรฐานผลิตภัณฑ์ จำนวน 1 (หนึ่ง) คู่/คน/ปี สำหรับพนักงานของผู้รับจ้าง 17 (สิบเจ็ด) คน

โดยผู้รับจ้างตกลงรับผิดชอบค่าใช้จ่ายในการดำเนินการดังกล่าว และจะไม่คิดค่าใช้จ่าย ดังกล่าวกับพนักงานของผู้รับจ้าง

9.13 ผู้รับจ้างตกลงจัดให้มีการฝึกอบรมให้ความรู้ในเรื่องระบบประกอบวิศวกรรมอาคารให้กับ พนักงานของผู้รับจ้าง หรือเรื่องอื่นใดที่ผู้ว่าจ้างกำหนด อย่างน้อยปีละ 1 (หนึ่ง) ครั้ง โดยผู้รับจ้างเป็นผู้รับผิดชอบค่าใช้จ่าย ดังกล่าวแต่เพียงผู้เดียว

9.14 ในกรณีที่ผู้ว่าจ้างพิจารณาแล้วเห็นว่าเป็นกรณีฉุกเฉิน ผู้รับจ้างตกลงจัดส่งพนักงานของ ผู้รับจ้าง ตำแหน่งวิศวกร เข้ามาปฏิบัติงานให้แก่ผู้ว่าจ้างได้ทุกวัน ตลอด 24 (ยี่สิบสี่) ชั่วโมง

9.15 ผู้รับจ้างตกลงดำเนินการให้เป็นไปตามที่ทางราชการกำหนด หรือที่ทางผู้ว่าจ้างแจ้งให้ทราบ เมื่อเกิดเหตุการณ์การระบาดของโรคติดต่ออันตราย เช่น การฉีดวัคซีน การตรวจหาเชื้อโรค การสวมใส่วัสดุอุปกรณ์ป้องกัน การแพร่ระบาดของเชื้อโรค เป็นต้น

9.16 ผู้รับจ้างจะจัดให้มีการตรวจสุขภาพพนักงานของผู้รับจ้าง โดยโรงพยาบาลหรือสถานพยาบาล ที่ได้รับการรับรองโดยหน่วยงานของรัฐ อย่างน้อย 1 (หนึ่ง) ครั้งต่อปี และนำเสนอสรุปลรายงานการตรวจสุขภาพของ พนักงานของผู้รับจ้าง ให้แก่ผู้ว่าจ้าง ภายใน 30 (สามสิบ) วัน นับจากวันที่มีการตรวจสุขภาพพนักงานของผู้รับจ้าง ทั้งนี้ ผู้รับจ้างจะต้องไม่คิดค่าใช้จ่ายใดๆ จากพนักงานของผู้รับจ้างในการดำเนินการดังกล่าว

9.17 ผู้รับจ้างจะจัดให้มีการตรวจสารเสพติดแก่พนักงานของผู้รับจ้างอย่างน้อย 2 (สอง) ครั้งต่อปี และนำเสนอสรุปลรายงานการตรวจสารเสพติดของพนักงานของผู้รับจ้าง ให้แก่ผู้ว่าจ้าง ภายใน 15 (สิบห้า) วัน นับจากวันที่ได้มีการตรวจสารเสพติดดังกล่าว

9.18 ผู้รับจ้างตกลงควบคุม ดูแล และรักษาเครื่องมือและอุปกรณ์ สำหรับงานซ่อมบำรุงต่างๆ ที่ผู้ว่าจ้างเป็นผู้จัดหามาให้ ใ้เป็นไปอย่างดี โดยหากเกิดความชำรุดเสียหาย หรือใช้การไม่ได้ จากการใช้งานตามปกติ ผู้รับจ้างจะต้องแจ้งให้ผู้ว่าจ้างทราบโดยเร็ว และไม่ต้องเสียค่าใช้จ่ายในการซ่อมแซมเอง แต่หากเครื่องมือหรืออุปกรณ์นั้น ชำรุดเสียหาย หรือสูญหาย จากความประมาทเลินเล่อของพนักงานของผู้รับจ้าง หรือจากการใช้งานที่ไม่เป็นไปตามปกติแล้ว ผู้รับจ้างจะต้องจัดหาเครื่องมือหรืออุปกรณ์ที่มีคุณสมบัติเท่ากับหรือดีกว่าเครื่องมือหรืออุปกรณ์ของผู้ว่าจ้างที่ใช้งาน อยู่เดิมทดแทนให้แก่ผู้ว่าจ้าง ภายใน 15 (สิบห้า) วันทำการของผู้ว่าจ้าง นับจากวันที่ได้รับแจ้งจากผู้ว่าจ้าง หรือขอใช้เป็นเงิน ตามราคาท้องตลาดในขณะใช้งานนั้น โดยการพิจารณาสาเหตุของความชำรุดเสียหายหรือสูญหายของเครื่องมือและ อุปกรณ์ รวมถึงมูลค่าของเครื่องมือและอุปกรณ์ที่ผู้รับจ้างจะต้องจัดหาทดแทนนั้น ให้อยู่ในดุลพินิจของผู้ว่าจ้างที่จะ พิจารณาตามที่เห็นสมควร

9.19 ผู้รับจ้างตกลงรับผิดชอบในความปลอดภัยของพนักงานของผู้รับจ้างโดยสิ้นเชิง ให้เป็นไปตามกฎหมายแรงงานและประกาศของกระทรวงมหาดไทย เรื่องการป้องกันและระงับอัคคีภัยในสถานประกอบการ ตลอดจนกฎหมาย กฎ และระเบียบอื่นๆ ที่เกี่ยวข้อง

9.20 ผู้รับจ้างจะวางกฎเกณฑ์หรือระเบียบในการปฏิบัติหน้าที่ตามสัญญาฉบับนี้ โดยไม่ได้รับความเห็นชอบเป็นหนังสือจากผู้ว่าจ้างไม่ได้ทั้งสิ้น ในกรณีที่มีข้อสงสัยในการปฏิบัติหน้าที่ ผู้รับจ้างต้องปรึกษาและปฏิบัติตาม คำแนะนำของผู้ว่าจ้างเท่านั้น ห้ามผู้รับจ้างกระทำไปโดยพลการ เว้นแต่ในกรณีจำเป็นและเร่งด่วนซึ่งผู้รับจ้างต้อง ปฏิบัติไปในแนวทางสร้างสรรค์และสุภาพ โดยถือประโยชน์ของผู้ว่าจ้างเป็นสำคัญ

9.21 ผู้รับจ้างยินยอมรับผิดชอบต่อความเสียหายหรือสูญหาย หรือความชำรุดบกพร่องที่เกิดขึ้น แก่ทรัพย์สินของผู้ว่าจ้าง พนักงานของผู้ว่าจ้าง หรือบุคคลผู้มาติดต่อกับผู้ว่าจ้าง ผู้เช่าอาคารของผู้ว่าจ้าง อันเนื่องมาจากการกระทำของพนักงานของผู้รับจ้าง หรือพนักงาน หรือตัวแทนของผู้รับจ้าง หรือผู้รับจ้างช่วง (ถ้ามี) ไม่ว่าจะกระทำ หรือ ละเว้นกระทำด้วยความจงใจหรือประมาทเลินเล่อ ตามจำนวนที่เสียหายจริง โดยผู้รับจ้างตกลงชดใช้ค่าเสียหายให้แก่ ผู้ว่าจ้าง พนักงานของผู้ว่าจ้าง หรือบุคคลผู้มาติดต่อกับผู้ว่าจ้าง ผู้เช่าอาคารของผู้ว่าจ้าง ภายใน ____ (____) วัน นับจาก วันที่ได้รับแจ้งจากผู้ว่าจ้างเป็นลายลักษณ์อักษร โดยผู้รับจ้างตกลงชดใช้เงินค่าเสียหายให้แก่ผู้ว่าจ้าง หรือบุคคลภายนอก ที่ได้รับความเสียหายจนครบถ้วน แม้ความเสียหายหรือสูญหายดังกล่าว จะเกิดขึ้นเพราะเหตุสุดวิสัยก็ตาม เว้นแต่ความเสียหายนั้นเกิดจากความผิดของผู้ว่าจ้าง

ทั้งนี้ หากผู้ว่าจ้างถูกเรียกหรือฟ้องหรือต้องชดใช้ค่าเสียหายให้แก่บุคคลภายนอกแล้ว ผู้รับจ้างจะต้องดำเนินการใด ๆ เพื่อให้มีการว่าต่างแก้ต่างให้แก่ผู้ว่าจ้างโดยค่าใช้จ่ายของผู้รับจ้างเอง รวมทั้งผู้รับจ้างจะต้องชดใช้ค่าเสียหายนั้น ๆ ตลอดจนค่าใช้จ่ายใด ๆ อันเกิดจากการถูกเรียกหรือถูกฟ้องให้แก่ผู้ว่าจ้างทันที

9.22 ผู้รับจ้างยินยอมให้ผู้ว่าจ้างส่งมอบข้อมูลที่เกี่ยวข้องกับการดำเนินงานตามสัญญาฉบับนี้ให้แก่ธนาคารแห่งประเทศไทย ผู้ตรวจสอบภายนอก และ/หรือหน่วยงานอื่นใดที่กำกับดูแลผู้ว่าจ้าง รวมถึงยินยอมให้ผู้ว่าจ้าง เจ้าหน้าที่ของผู้ว่าจ้าง และ/หรือบุคคลดังกล่าวเข้าตรวจสอบการดำเนินงานของผู้รับจ้างได้ทันทีที่ได้รับการร้องขอ

9.23 ผู้รับจ้างตกลงว่าคณะกรรมการตรวจรับพัสดุ ผู้ควบคุมงาน หรือบริษัทที่ปรึกษา ที่ผู้ว่าจ้างแต่งตั้ง มีอำนาจที่จะตรวจสอบและควบคุมงานเพื่อให้เป็นไปตามสัญญานี้ และมีอำนาจที่จะสั่งให้แก้ไขเปลี่ยนแปลงเพิ่มเติม หรือตัดทอนซึ่งงานตามสัญญานี้ หากผู้รับจ้างฝ่าฝืนไม่ปฏิบัติตาม ผู้ว่าจ้าง คณะกรรมการตรวจรับพัสดุ ผู้ควบคุมงาน หรือบริษัทที่ปรึกษา มีอำนาจที่จะสั่งให้หยุดกิจการนั้นชั่วคราวได้ ความล่าช้าในกรณีเช่นนี้ ผู้รับจ้างจะถือเป็นเหตุขอขยายระยะเวลาการปฏิบัติงานตามสัญญา หรือเรียกชดใช้ค่าเสียหายใด ๆ ไม่ได้ทั้งสิ้น

9.24 ผู้รับจ้างตกลงจะสนับสนุนและเคารพสิทธิของพนักงานทุกคนและผู้มีส่วนได้เสียทุกกลุ่มของผู้รับจ้าง ตามกฎหมาย กฎระเบียบ ข้อบังคับว่าด้วยสิทธิมนุษยชน ทั้งระดับประเทศและระดับสากล โดยพนักงานทุกคนและผู้มีส่วนได้เสียทุกกลุ่มของผู้รับจ้างได้รับการปฏิบัติ ปกป้อง เคารพสิทธิขั้นพื้นฐานอย่างเท่าเทียม และเป็นธรรม รวมถึงมีการปฏิบัติต่อพนักงานทุกคนของผู้รับจ้างอย่างเป็นธรรม ยอมรับ และให้คุณค่าในความแตกต่าง ไม่เลือกปฏิบัติ และปฏิบัติตามกฎหมายแรงงานที่เกี่ยวข้องทุกประการ

9.25 ผู้รับจ้างยอมรับว่า การดำเนินธุรกิจของผู้รับจ้างมีการใช้ทรัพยากรทุกประเภทอย่างคุ้มค่า เพื่อให้ได้ประโยชน์สูงสุด และรับผิดชอบต่อชุมชน สังคม ไม่ก่อให้เกิดผลกระทบในเชิงลบต่อสิ่งแวดล้อม รวมทั้งปฏิบัติตามกฎหมาย กฎระเบียบ ข้อบังคับ และข้อกำหนดด้านสิ่งแวดล้อมที่เกี่ยวข้องกับการประกอบธุรกิจของผู้รับจ้างอย่างเคร่งครัด

9.26 ผู้รับจ้างตกลงปฏิบัติตามกฎหมายแรงงาน กฎหมายประกันสังคม กฎหมายว่าด้วยเงินทดแทน ในฐานะนายจ้างของพนักงานของผู้รับจ้างที่จัดส่งมาทุกประการ รวมทั้งบทบัญญัติของกฎหมาย กฎระเบียบ และ/หรือประกาศ ที่เกี่ยวข้องกับการจัดซื้อจัดจ้างและบริหารพัสดุภาครัฐ ทั้งที่มีอยู่แล้วในขณะทำสัญญาฉบับนี้ และ/หรือที่จะมีต่อไปในภายหน้าโดยเคร่งครัด ทั้งนี้ ในกรณีที่พนักงานของผู้รับจ้างร้องเรียนต่อหน่วยงานราชการ เนื่องมาจากการได้รับเงินค่าจ้าง หรือสิทธิประโยชน์ใดจากผู้รับจ้างอย่างไม่เป็นธรรม ผู้รับจ้างจะดำเนินการแก้ไขเหตุดังกล่าวพร้อมทั้งแจ้งให้ผู้ว่าจ้างทราบโดยเร็ว

ข้อ 10. การเพิ่ม หรือลดจำนวนพนักงานของผู้รับจ้าง

ผู้ว่าจ้างมีสิทธิขอให้ผู้รับจ้างเพิ่ม หรือลดจำนวนพนักงานของผู้รับจ้างได้ จากจำนวนพนักงานที่ระบุไว้ในข้อ 1 โดยผู้รับจ้างต้องดำเนินการเพิ่ม หรือลดจำนวนพนักงานของผู้รับจ้างให้แก่ผู้ว่าจ้างทันที ทั้งนี้ ผู้รับจ้างจะคิดค่าบริการตามสัญญาฉบับนี้ ตามจำนวนพนักงานของผู้รับจ้างที่เพิ่มหรือลด ตามอัตราค่าจ้าง และค่าล่วงเวลาของพนักงานของผู้รับจ้างที่เข้าปฏิบัติงานในแต่ละตำแหน่ง รายละเอียดปรากฏตามเอกสารแนบ 2 ที่แนบท้ายสัญญาฉบับนี้

ข้อ 11. ค่าปรับ

11.1 ในกรณีที่ผู้รับจ้างไม่สามารถดำเนินการตามเงื่อนไขและกำหนดเวลาที่ระบุในข้อ 4.1, ข้อ 4.2, ข้อ 4.3 และข้อ 4.4 หรือดำเนินการแล้ว แต่ไม่ถูกต้อง ครบถ้วน ผู้รับจ้างยินยอมให้ผู้ว่าจ้างปรับเป็นรายวัน ในอัตราวันละ _____ บาท (_____) นับถัดจากวันครบกำหนดเวลาดำเนินการตามที่ระบุในข้อ 4.1, ข้อ 4.2, ข้อ 4.3 และข้อ 4.4 (แล้วแต่กรณี) จนถึงวันที่ผู้รับจ้างดำเนินการดังกล่าวได้ถูกต้อง ครบถ้วน หรือวันที่ผู้ว่าจ้างบอกเลิกสัญญา (แล้วแต่กรณี) ทั้งนี้ อัตราค่าปรับดังกล่าว จะต้องไม่ต่ำกว่าวันละ 100 (หนึ่งร้อย) บาท

11.2 ในกรณีที่ผู้รับจ้างไม่จัดส่งพนักงานของผู้รับจ้างมาปฏิบัติงานแทนตามเงื่อนไขและภายในกำหนดระยะเวลาตามที่ระบุไว้ในข้อ 9.9 ให้นับเป็นการขาดงาน 1 (หนึ่ง) วัน และผู้รับจ้างยินยอมให้ผู้ว่าจ้างปรับเป็นรายวัน ในอัตราวันละ _____ บาท (_____) รวมกับอัตราค่าจ้างขั้นต่ำที่ทางราชการประกาศกำหนด ในเขตพื้นที่กรุงเทพมหานคร จำนวน 1 (หนึ่ง) วัน ต่อพนักงานของผู้รับจ้าง 1 (หนึ่ง) คน ในวันที่เกิดเหตุการณ์ดังกล่าวนั้น โดยหักจากเงินค่าจ้างที่ผู้ว่าจ้างจะชำระให้แก่ผู้รับจ้าง ทั้งนี้ ไม่ตัดสิทธิผู้ว่าจ้างในการบอกเลิกสัญญาแต่อย่างใด

11.3 ในกรณีที่พนักงานของผู้รับจ้างรายใด (ก) ปฏิบัติงานบกพร่อง ไม่มีประสิทธิภาพ มีอุปสรรคในการปฏิบัติงานที่ให้บริการ มีความประพฤติไม่เหมาะสม หรือฝ่าฝืนคำสั่งใดๆ ของผู้ว่าจ้าง และ/หรือ (ข) มาปฏิบัติงานที่ให้บริการแล้ว แต่ขาดงาน ไม่ปฏิบัติงานที่ให้บริการให้ครบตามระยะเวลาการปฏิบัติงาน ตามที่ระบุไว้ในเอกสารแนบ 1 ที่แนบท้ายสัญญาฉบับนี้ (เว้นแต่เป็นการกลางาน) ตามที่ระบุไว้ในข้อ 9.10 ให้นับเป็นการขาดงาน 1 (หนึ่ง) วัน และผู้รับจ้างยินยอมให้ผู้ว่าจ้างปรับเป็นรายวัน ในอัตราวันละ _____ บาท (_____) รวมกับอัตราค่าจ้างขั้นต่ำที่ทางราชการประกาศกำหนดในเขตพื้นที่กรุงเทพมหานคร จำนวน 1 (หนึ่ง) วัน ต่อพนักงานของผู้รับจ้าง 1 (หนึ่ง) คน ในวันที่เกิดเหตุการณ์ดังกล่าวนั้น โดยหักจากเงินค่าจ้างที่ผู้ว่าจ้างจะชำระให้แก่ผู้รับจ้าง ทั้งนี้ ไม่ตัดสิทธิผู้ว่าจ้างในการบอกเลิกสัญญาแต่อย่างใด

11.4 ในกรณีที่ผู้รับจ้างไม่จัดส่งพนักงานของผู้รับจ้างมาปฏิบัติงานแทนตามเงื่อนไขและภายในกำหนดระยะเวลาตามที่ระบุไว้ในข้อ 9.10 ผู้รับจ้างยินยอมให้ผู้ว่าจ้างปรับเป็นรายวัน ในอัตราวันละ _____ บาท (_____) รวมกับอัตราค่าจ้างขั้นต่ำที่ทางราชการประกาศกำหนดในเขตพื้นที่กรุงเทพมหานคร จำนวน 1 (หนึ่ง) วัน ต่อพนักงานของผู้รับจ้าง 1 (หนึ่ง) คน ในวันที่เกิดเหตุการณ์ดังกล่าวนั้น โดยหักจากเงินค่าจ้างที่ผู้ว่าจ้างจะชำระให้แก่ผู้รับจ้าง ทั้งนี้ ไม่ตัดสิทธิผู้ว่าจ้างในการบอกเลิกสัญญาแต่อย่างใด

ทั้งนี้ อัตราค่าปรับข้างต้น จะคำนวณนับตั้งแต่วันที่ครบกำหนดเวลาดำเนินการตามที่ระบุในข้อ 9.10 จนถึงวันที่ผู้รับจ้างได้ดำเนินการดังกล่าวได้ถูกต้อง ครบถ้วน หรือวันที่ผู้ว่าจ้างบอกเลิกสัญญา (แล้วแต่กรณี)

11.5 ในกรณีที่ผู้รับจ้างไปจ้างช่างบางส่วนโดยฝ่าฝืนข้อกำหนดและเงื่อนไขที่ระบุในข้อ 9.4 ผู้รับจ้างต้องชำระค่าปรับให้แก่ผู้ว่าจ้าง ในอัตราร้อยละ 10 (สิบ) ของวงเงินการจ้างช่างตามสัญญาที่จ้างช่างนั้น

ข้อ 12. การบังคับค่าปรับ ค่าเสียหาย และค่าใช้จ่าย

ในกรณีที่ผู้รับจ้างไม่ปฏิบัติตามสัญญาข้อใดข้อหนึ่งด้วยเหตุใดๆ ก็ตาม จนเป็นเหตุให้เกิดค่าปรับ ค่าเสียหาย หรือค่าใช้จ่ายแก่ผู้ว่าจ้าง ผู้รับจ้างต้องชดใช้ค่าปรับ ค่าเสียหาย หรือค่าใช้จ่ายดังกล่าวให้แก่ผู้ว่าจ้าง โดยสิ้นเชิงภายในกำหนด _____ (_____) วัน นับถัดจากวันที่ได้รับแจ้งเป็นหนังสือจากผู้ว่าจ้าง หากผู้รับจ้างไม่ชดใช้ให้ถูกต้องครบถ้วนภายในระยะเวลาดังกล่าว ให้ผู้ว่าจ้างมีสิทธิที่จะหักเอาจากจำนวนเงินค่าบริการของผู้รับจ้างที่ต้องชำระ หรือบังคับจากหลักประกันการปฏิบัติตามสัญญาได้ทันที

หากค่าปรับ ค่าเสียหาย หรือค่าใช้จ่ายที่บังคับจากเงินค่าบริการที่ต้องชำระ และหลักประกันการปฏิบัติ ตามสัญญาแล้วยังไม่เพียงพอ ผู้รับจ้างยินยอมชำระส่วนที่เหลือที่ยังขาดอยู่ จนครบถ้วนตามจำนวนค่าปรับ ค่าเสียหาย หรือค่าใช้จ่ายนั้น ภายในกำหนด _____ (_____) วัน นับถัดจาก วันที่ได้รับแจ้งเป็นหนังสือจากผู้ว่าจ้าง

หากมีเงินค่าบริการตามสัญญาที่หักไว้จ่ายเป็นค่าปรับ ค่าเสียหาย หรือค่าใช้จ่ายแล้วยังเหลืออยู่ อีกเท่าใด ผู้ว่าจ้างจะคืนให้แก่ผู้รับจ้างทั้งหมด

ข้อ 13. การงดหรือลดค่าปรับ หรือการขยายเวลาในการปฏิบัติตามสัญญา

13.1 ในกรณีที่มีเหตุสุดวิสัย หรือเหตุใด ๆ อันเนื่องมาจากความผิดหรือความบกพร่องของฝ่าย ผู้ว่าจ้าง หรือจากเหตุการณ์อันหนึ่งอันใดที่ผู้รับจ้างไม่ต้องรับผิดชอบตามกฎหมาย หรือเหตุอื่นตามที่กำหนดในกฎกระทรวง ซึ่งออกตามความในกฎหมายว่าด้วยการจัดซื้อจัดจ้างและการบริหารพัสดุภาครัฐ ทำให้ผู้รับจ้างไม่สามารถดำเนินการตาม เงื่อนไขและกำหนดเวลาแห่งสัญญานี้ได้ ผู้รับจ้างมีสิทธิของงดหรือลดค่าปรับหรือขยายเวลาตามสัญญาได้ ผู้รับจ้างจะต้อง แจ้งเหตุหรือเหตุการณ์ดังกล่าวพร้อมหลักฐานเป็นหนังสือให้ผู้ว่าจ้างทราบภายใน 15 (สิบห้า) วัน นับถัดจากวันที่เหตุนั้น สิ้นสุดลง หรือตามที่กำหนดในกฎกระทรวงดังกล่าว แล้วแต่กรณี

ถ้าผู้รับจ้างไม่ปฏิบัติให้เป็นไปตามความในวรรคหนึ่ง ให้ถือว่าผู้รับจ้างได้ละสิทธิเรียกร้อง ในการที่จะงดหรือลดค่าปรับหรือขยายเวลาทำการตามสัญญา โดยไม่มีเงื่อนไขใด ๆ ทั้งสิ้น เว้นแต่กรณี เหตุเกิดจาก ความผิดหรือความบกพร่องของฝ่ายผู้ว่าจ้างซึ่งมีหลักฐานชัดเจนหรือผู้ว่าจ้างทราบดีอยู่แล้วตั้งแต่นั้น

การงดหรือลดค่าปรับหรือขยายเวลาตามสัญญาตามวรรคหนึ่ง อยู่ในดุลพินิจของผู้ว่าจ้าง ที่จะพิจารณาตามที่เห็นสมควร

13.2 ในกรณีที่มีความจำเป็นที่ผู้ว่าจ้างต้องงดการดำเนินการไม่ว่าในขั้นตอนใดตามสัญญาฉบับนี้ อันเนื่องมาจากการแพร่ระบาดของโรคติดต่ออันตราย สถานการณ์หนึ่งสถานการณ์ใดที่เป็นอุปสรรคหรือความเสี่ยงต่อ การปฏิบัติงานของเจ้าหน้าที่ของผู้ว่าจ้าง หรือการปรับเปลี่ยนนโยบายเพื่อประโยชน์ของผู้ว่าจ้าง ผู้รับจ้างตกลง และ ยอมรับว่า ผู้ว่าจ้างมีสิทธิเปลี่ยนแปลงระยะเวลาดำเนินการตามสัญญาฉบับนี้ หรือบอกเลิกสัญญาฉบับนี้ได้ โดยผู้รับจ้าง ไม่มีสิทธิเรียกร้องค่าเสียหาย หรือค่าใช้จ่ายใด ๆ เพิ่มเติมจากผู้ว่าจ้างทั้งสิ้น

ข้อ 14. ข้อตกลงเกี่ยวกับข้อมูลส่วนบุคคล

14.1 จุฬารวมใด ๆ ที่ก่อหรือทำขึ้นภายใต้สัญญาฉบับนี้ จะอยู่ภายใต้หลักเกณฑ์การคุ้มครองข้อมูล ส่วนบุคคลของผู้ว่าจ้าง (ซึ่งอาจมีการแก้ไขเพิ่มเติมเป็นครั้งคราว) และคู่สัญญาตกลงที่จะปฏิบัติตามพระราชบัญญัติ คุ้มครองข้อมูลส่วนบุคคล พ.ศ.2562 (“พ.ร.บ. คุ้มครองข้อมูลส่วนบุคคล”) ในส่วนที่เกี่ยวข้องกับการเก็บรักษาความเป็น ส่วนตัว การป้องกันและการคุ้มครองความปลอดภัยของข้อมูลส่วนบุคคล รวมถึงกฎเกณฑ์ ประกาศ และคำสั่งใด ๆ ที่ออกภายใต้ พ.ร.บ. คุ้มครองข้อมูลส่วนบุคคล ตลอดจนแนวปฏิบัติของคณะกรรมการคุ้มครองข้อมูลส่วนบุคคล (ซึ่งต่อไปนี้จะรวมเรียกว่า “กฎหมายคุ้มครองข้อมูลส่วนบุคคล”)

เพื่อประโยชน์แห่งสัญญานี้ คำว่า “ผู้ควบคุมข้อมูลส่วนบุคคล” “ข้อมูลส่วนบุคคล” “ผู้ประมวลผลข้อมูลส่วนบุคคล” และ “คณะกรรมการคุ้มครองข้อมูลส่วนบุคคล” ให้มีความหมายตามที่กำหนดไว้ใน พ.ร.บ. คุ้มครองข้อมูลส่วนบุคคล

14.2 คู่สัญญาทั้งสองฝ่าย จะอยู่ในฐานะเป็นผู้ควบคุมข้อมูลส่วนบุคคลสำหรับข้อมูลส่วนบุคคล ที่เกี่ยวข้องกับการเข้าทำสัญญา และการติดต่อใดๆ เพื่อการปฏิบัติตามสัญญา

14.3 คู่สัญญาตกลงที่จะทำลาย และหรือลบสำเนาข้อมูลส่วนบุคคลที่มีอยู่ในความครอบครองของตนทั้งหมด/ออกจากระบบสารสนเทศอย่างถาวรเมื่อสัญญาฉบับนี้สิ้นสุดลง เว้นแต่จะระบุไว้เป็นการอื่นในเอกสารแนบ 3 ที่แนบท้ายสัญญาฉบับนี้ หรือมีกฎหมายใด ๆ กำหนดให้คู่สัญญาเก็บสำเนาของข้อมูลส่วนบุคคลดังกล่าวไว้

14.4 คู่สัญญาทั้งสองฝ่ายรับทราบและตกลงว่า ไม่มีข้อกำหนดใดในสัญญาฉบับนี้ ส่งผลให้คู่สัญญาฝ่ายใดฝ่ายหนึ่งหลุดพ้นจากหน้าที่ความรับผิดชอบและความรับผิดใด ๆ ภายใต้กฎหมายคุ้มครองข้อมูลส่วนบุคคล

ข้อ 15. การบอกเลิกสัญญา

15.1 ในกรณีมีเหตุจำเป็น หรือเพื่อประโยชน์ของผู้ว่าจ้าง ผู้ว่าจ้างมีสิทธิบอกเลิกสัญญาฉบับนี้ได้ โดยบอกกล่าวให้ผู้รับจ้างทราบเป็นหนังสือล่วงหน้าไม่น้อยกว่า _____ (_____) วัน โดยผู้รับจ้างไม่มีสิทธิเรียกร้องค่าเสียหาย หรือค่าใช้จ่ายใดๆ เพิ่มเติมจากผู้ว่าจ้างทั้งสิ้น

15.2 เมื่อเกิดเหตุการณ์ใดเหตุการณ์หนึ่งดังต่อไปนี้ ผู้ว่าจ้างอาจใช้สิทธิบอกเลิกสัญญาได้ทันที โดยไม่ต้องแจ้งให้ทราบล่วงหน้า

(1) เมื่อผู้รับจ้างทำงานไม่แล้วเสร็จภายในกำหนดเวลา หรือผู้รับจ้างละทิ้งงาน หรือปฏิบัติงานล่าช้า หรือมีเหตุอันควรเชื่อได้ว่า ผู้รับจ้างไม่สามารถดำเนินงานตามสัญญาฉบับนี้ให้แล้วเสร็จภายในกำหนดเวลาได้ หรือผู้รับจ้างไม่ปฏิบัติ หรือปฏิบัติผิดเงื่อนไขที่ระบุไว้ในสัญญาฉบับนี้ไม่ว่าข้อหนึ่งข้อใด

(2) เมื่อผู้รับจ้างถูกฟ้องคดีล้มละลาย หรือถูกพิทักษ์ทรัพย์ หรือเป็นบุคคลผู้มีหนี้สินล้นพ้นตัว หรือถูกอายัดทรัพย์

(3) เมื่อผู้รับจ้างไม่ปฏิบัติ หรือปฏิบัติผิดบทบัญญัติแห่งกฎหมาย กฎระเบียบ และ/หรือประกาศ ที่เกี่ยวข้องกับการจัดซื้อจัดจ้างและบริหารพัสดุภาครัฐ ทั้งที่มีอยู่แล้วในขณะทำสัญญาฉบับนี้ และ/หรือที่จะมีต่อไปในภายหน้า

15.3 ในกรณีที่สัญญาสิ้นสุดลงตามที่ระบุในข้อ 15.2 คู่สัญญาตกลงให้สิทธิของผู้ว่าจ้างมีดังต่อไปนี้

(1) ผู้ว่าจ้างมีสิทธิริบ หรือบังคับหลักประกัน

(2) ผู้ว่าจ้างมีสิทธิเรียกค่าปรับจนถึงวันเลิกสัญญา (หากมี)

(3) ผู้ว่าจ้างมีสิทธิจ้าง และจ่ายเงินให้แก่บุคคลอื่น เพื่อให้ดำเนินงานที่จ้างตามสัญญาฉบับนี้ต่อจากผู้รับจ้างทั้งหมด หรือบางส่วนได้ โดยผู้รับจ้างตกลงเป็นผู้รับผิดชอบค่าใช้จ่ายบริการ และค่าใช้จ่ายที่เพิ่มขึ้นเพราะการจ้างบุคคลอื่นให้รับทำงานตามสัญญาฉบับนี้ (หากมี) ให้แก่ผู้ว่าจ้าง

(4) ผู้ว่าจ้างมีสิทธิเรียกค่าเสียหายอื่นๆ (หากมี)

โดยผู้รับจ้างต้องชดใช้เงินจำนวนดังกล่าวให้แก่ผู้ว่าจ้างโดยสิ้นเชิงภายใน _____ (_____) วัน นับถัดจากวันที่ได้รับแจ้งเป็นหนังสือจากผู้ว่าจ้าง

15.4 การที่ผู้ว่าจ้างใช้สิทธิบอกเลิกสัญญา ไม่เป็นเหตุให้ผู้รับจ้างพ้นจากความรับผิดตามสัญญาฉบับนี้

ข้อ 16. การใช้เรือไทย

ในการดำเนินงานตามสัญญาฉบับนี้ หากผู้รับจ้างจะต้องส่งหรือนำของเข้ามาจากต่างประเทศ รวมทั้งเครื่องมือและอุปกรณ์ที่ต้องนำเข้ามาเพื่อดำเนินงานตามสัญญา ไม่ว่าจะผู้รับจ้างจะเป็นผู้นำของเข้ามาเองหรือนำเข้ามาโดยผ่านตัวแทนหรือบุคคลอื่นใด ถ้าสิ่งของนั้นต้องนำเข้ามาโดยทางเรือ ในเส้นทางเดินเรือที่มีเรือไทยเดินอยู่ และสามารถให้บริการรับขนได้ตามที่รัฐมนตรีว่าการกระทรวงคมนาคมประกาศกำหนด ผู้รับจ้างต้องจัดการให้สิ่งของดังกล่าวบรรทุกโดยเรือไทย หรือเรือที่มีสิทธิเช่นเดียวกับเรือไทยจากต่างประเทศมายังประเทศไทย โดยจะต้องแจ้งการส่ง หรือนำของที่ซื้อขายดังกล่าวเข้ามาจากต่างประเทศต่อกรมเจ้าท่า ภายใน 7 (เจ็ด) วัน นับตั้งแต่วันที่ผู้รับจ้างส่ง หรือซื้อของจากต่างประเทศเว้นแต่จะได้รับอนุญาตจากกรมเจ้าท่า ก่อนบรรทุกของนั้นลงเรืออื่น ที่มีเรือไทย หรือเป็นของที่รัฐมนตรีว่าการกระทรวงคมนาคมประกาศยกเว้นให้บรรทุกโดยเรืออื่นได้ ทั้งนี้ ไม่ว่าจะการส่งหรือนำเข้าสิ่งของดังกล่าวจากต่างประเทศจะเป็นแบบ เอฟไอบี, ซีเอฟอาร์, ซีไอเอฟ หรือแบบอื่นใด โดยหากผู้รับจ้างไม่ปฏิบัติตามข้อกำหนดและเงื่อนไขดังกล่าวมา ผู้รับจ้างจะต้องรับผิดชอบตามกฎหมายว่าด้วยการส่งเสริมการพาณิชย์

ในการดำเนินงานตามสัญญาให้แก่ผู้ว่าจ้าง ถ้างานนั้นมีสิ่งของตามวรรคหนึ่ง ผู้รับจ้างจะต้องส่งมอบใบตราส่ง (Bill of Lading) หรือสำเนาใบตราส่งสำหรับของนั้น ซึ่งแสดงว่าได้บรรทุกมาโดยเรือไทย หรือเรือที่มีสิทธิเช่นเดียวกับเรือไทยให้แก่ผู้ว่าจ้าง พร้อมกับการส่งมอบงานตามสัญญาฉบับนี้ด้วย

ในกรณีที่สิ่งของดังกล่าวไม่ได้บรรทุกจากต่างประเทศมายังประเทศไทย โดยเรือไทยหรือเรือที่มีสิทธิเช่นเดียวกับเรือไทย ผู้รับจ้างต้องส่งมอบหลักฐานซึ่งแสดงว่าได้รับอนุญาตจากกรมเจ้าท่า ให้บรรทุกของโดยเรืออื่นได้หรือหลักฐานซึ่งแสดงว่าได้ชำระค่าธรรมเนียมพิเศษ เนื่องจากการไม่บรรทุกของโดยเรือไทยตามกฎหมายว่าด้วยการส่งเสริมการพาณิชย์แล้วอย่างใดอย่างหนึ่ง ให้แก่ผู้ว่าจ้าง พร้อมกับการส่งมอบงานตามสัญญาฉบับนี้ด้วย

ในกรณีที่ผู้รับจ้างไม่ส่งมอบหลักฐานอย่างใดอย่างหนึ่งดังกล่าวในวรรคสอง และวรรคสามให้แก่ผู้ว่าจ้าง แต่จะขอส่งมอบงานตามสัญญาฉบับนี้ให้ผู้ว่าจ้างก่อน โดยไม่รับชำระค่าบริการ ผู้ว่าจ้างมีสิทธิรับมอบงานดังกล่าวไว้ก่อน และจะชำระค่าบริการ เมื่อผู้รับจ้างได้ปฏิบัติตามข้อกำหนดตามเงื่อนไขดังกล่าวแล้วได้

ข้อ 17. เบ็ดเตล็ด

17.1 การเปลี่ยนแปลงแก้ไขสัญญาฉบับนี้ จะกระทำต่อเมื่อคู่สัญญาดตกลงร่วมกันเป็นลายลักษณ์อักษร อย่างไรก็ตาม ผู้รับจ้างตกลงและรับทราบว่า ข้อตกลง และ/หรือเงื่อนไขตามที่ระบุไว้ในสัญญาฉบับนี้ จะต้องได้รับความเห็นชอบจากสำนักงานอัยการสูงสุด หากสำนักงานอัยการสูงสุดมีความเห็นให้เปลี่ยนแปลง แก้ไขข้อตกลง และ/หรือเงื่อนไขตามที่ระบุไว้ในสัญญาฉบับนี้ ผู้ว่าจ้างสามารถเปลี่ยนแปลง แก้ไขข้อตกลง และ/หรือเงื่อนไขดังกล่าวได้ทันที

17.2 ในกรณีที่ข้อสัญญาข้อใดข้อหนึ่งหรือส่วนใดส่วนหนึ่งเป็นอันไร้ผลบังคับ โฆษะ หรือพ้นวิสัยไป ไม่ว่าจะด้วยเหตุใดๆ ก็ตาม คู่สัญญาให้ถือว่าไม่เป็นเหตุกระทบกระเทือนข้อสัญญาและข้อความสัญญาส่วนอื่นๆ ซึ่งถือว่ามิผลผูกพัน และให้บังคับได้อยู่ตลอดไป

17.3 ค่าธรรมเนียม ค่าอากร และ/หรือค่าใช้จ่ายต่างๆ อันเกี่ยวเนื่องกับการทำสัญญาฉบับนี้ ผู้รับจ้างตกลงเป็นผู้รับผิดชอบเองทั้งสิ้น

สัญญาเลขที่ _____

17.4 บรรดาหนังสือ จดหมายติดต่อ คำบอกกล่าวใดๆ ของผู้ว่าจ้างที่ส่งไปยังตำบลสถานที่ที่ระบุไว้ว่าเป็นที่อยู่ของผู้รับจ้างข้างต้น จะโดยส่งเอง หรือส่งทางไปรษณีย์ลงทะเบียน หรือไม่ลงทะเบียนให้ถือว่าได้ส่งให้แก่ผู้รับจ้างแล้วโดยชอบ ทั้งนี้ โดยไม่ต้องคำนึงถึงว่าจะมีผู้รับไว้หรือไม่ และแม้หากส่งให้ไม่ได้ เพราะตำบลสถานที่ที่กล่าวเปลี่ยนแปลงไป หรือถูกรื้อถอนไปโดยมิได้แจ้งการเปลี่ยนแปลง หรือรื้อถอนนั้นเป็นหนังสือให้ผู้ว่าจ้างทราบก็ดี หรือส่งให้ไม่ได้เพราะหาไม่พบตำบลสถานที่ที่ระบุไว้ข้างต้นก็ดี ให้ถือว่าผู้รับจ้างได้รับ และได้ทราบหนังสือติดต่อ และ/หรือหนังสือบอกกล่าวของผู้ว่าจ้างแล้วโดยชอบ

17.5 การล่าช้า หรือด่วนใดๆ ในการใช้สิทธิของผู้ว่าจ้างตามกฎหมาย และ/หรือตามสัญญาฉบับนี้ ไม่ถือว่าผู้ว่าจ้างสละสิทธิ หรือให้ความยินยอมกับผู้รับจ้างในกรณีนั้นๆ

สัญญานี้ทำขึ้นเป็น 2 (สอง) ฉบับ มีข้อความถูกต้องตรงกัน คู่สัญญาได้อ่านและเข้าใจข้อความ โดยละเอียดตลอดแล้ว จึงได้ลงลายมือชื่อ พร้อมประทับตรา (ถ้ามี) ไว้เป็นสำคัญต่อหน้าพยาน และคู่สัญญาต่างยึดถือไว้ฝ่ายละหนึ่งฉบับ

ธนาคารเพื่อการส่งออกและนำเข้าแห่งประเทศไทย

ลงชื่อ _____ ผู้ว่าจ้าง
(_____)

ลงชื่อ _____ ผู้รับจ้าง
(_____)

ลงชื่อ _____ พยาน
(_____)

ลงชื่อ _____ พยาน
(_____)

รายละเอียดของงานที่ให้บริการ รายชื่อ จำนวน คุณสมบัติ และ
วัน-เวลาการปฏิบัติงานของพนักงานของผู้รับจ้างในแต่ละตำแหน่ง ขอบเขตงานของพนักงานของผู้รับจ้าง
และแบบแปลนพื้นที่อาคารและระบบวิศวกรรมและสาธารณูปโภคอาคารของสถานที่ให้บริการ

รายละเอียดการชำระและอัตราค่าจ้าง และค่าล่วงเวลา ให้แก่นักงานของผู้รับจ้างที่เข้าปฏิบัติงาน

ข้อกำหนด และเงื่อนไขที่เกี่ยวข้องกับข้อมูลส่วนบุคคลเพิ่มเติม (ถ้ามี)

แบบหนังสือคำประกันทางอิเล็กทรอนิกส์
(หลักประกันของการจ้าง)

เลขที่

วันที่

ข้าพเจ้า(ชื่อธนาการ).....สำนักงานตั้งอยู่เลขที่.....ถนน.....
ตำบล/แขวงอำเภอ/เขตจังหวัด..... ขอทำหนังสือคำประกันฉบับนี้ให้ไว้ต่อ
ธนาการเพื่อการส่งออกและนำเข้าแห่งประเทศไทย ดังมีข้อความต่อไปนี้

1. ตามที่(ชื่อผู้เสนอราคา).....ได้ยื่นขอประกวดราคา
สำหรับการจัดจ้างผู้ให้บริการงานบำรุงรักษาระบบวิศวกรรมและสาธารณูปโภค อาคารเอ็กซิม ด้วยวิธีประกวด
ราคาอิเล็กทรอนิกส์ (e-bidding) ตามเอกสารประกวดราคาเลขที่ ซึ่งต้องวาง
หลักประกันของตามเงื่อนไขการประกวดราคาต่อ ธนาการเพื่อการส่งออกและนำเข้าแห่งประเทศไทย เป็น
จำนวนเงิน 750,000.00 บาท (เจ็ดแสนห้าหมื่นบาทถ้วน) นั้น

ข้าพเจ้ายินยอมผูกพันตนโดยไม่มีเงื่อนไขที่จะคำประกันการชำระเงินตามสิทธิเรียกร้องของ
ธนาการเพื่อการส่งออกและนำเข้าแห่งประเทศไทย จำนวนไม่เกิน.....บาท (.....)
ในฐานะเป็นลูกหนี้ร่วม ในกรณี.....(ชื่อผู้เสนอราคา).....ไม่ปฏิบัติตามเงื่อนไขในการประกวดราคา
อันเป็นเหตุให้ ธนาการเพื่อการส่งออกและนำเข้าแห่งประเทศไทย มีสิทธิริบหลักประกันของประกวดราคาหรือ
ชดใช้ค่าเสียหายใด ๆ รวมทั้งกรณีที่.....(ชื่อผู้เสนอราคา)..... ได้ถอนใบเสนอราคาของตนภายในระยะเวลา
ที่ใบเสนอราคายังมีผลอยู่ หรือมิได้ไปลงนามในสัญญาเมื่อได้รับแจ้งไปทำสัญญา หรือมิได้วางหลักประกันสัญญา
ภายในระยะเวลาที่กำหนดในเอกสารประกวดราคา โดย ธนาการเพื่อการส่งออกและนำเข้าแห่งประเทศไทย
ไม่จำเป็นต้องเรียกร้องให้.....(ชื่อผู้เสนอราคา).....ชำระหนี้ก่อน

(90 วัน นับจากวันยื่นเสนอราคา)

2. หนังสือคำประกันนี้มีผลใช้บังคับตั้งแต่วันที่.....ถึงวันที่.....และ
ข้าพเจ้าจะไม่เพิกถอนการคำประกันนี้ภายในระยะเวลาที่กำหนดไว้

3. ถ้า.....(ชื่อผู้เสนอราคา).....ขยายกำหนดเวลายื่นราคาของการเสนอราคาออกไป
ข้าพเจ้ายินยอมที่จะขยายกำหนดระยะเวลาการคำประกันนี้ออกไปตลอดระยะเวลายื่นราคาที่ได้ขยายออกไปดังกล่าว

.....(ชื่อธนาการ).....

**เอกสารฉบับนี้จัดพิมพ์โดยระบบอิเล็กทรอนิกส์
ใช้เป็นหลักฐานได้ตามกฎหมาย โดยไม่ต้องมีลายมือชื่อผู้คำประกัน**

๓๓ ๐๗๗ ๗๖๓๗๗

แบบหนังสือค้ำประกัน
(หลักประกันสัญญาจ้าง)

เลขที่

วันที่

ข้าพเจ้า (ชื่อธนาคาร) สำนักงานตั้งอยู่เลขที่ ถนน
..... ตำบล/แขวง อำเภอ/เขต จังหวัด โดย
..... ผู้มีอำนาจลงนามผูกพันธนาคาร ขอทำหนังสือค้ำประกันฉบับนี้ไว้ต่อ
ธนาคารเพื่อการส่งออกและนำเข้าแห่งประเทศไทย ซึ่งต่อไปนี้เรียกว่า “ผู้ว่าจ้าง” ดังมีข้อความต่อไปนี้

1. ตามที่ (ชื่อผู้รับจ้าง) ซึ่งต่อไปนี้เรียกว่า “ผู้รับจ้าง” ได้ทำสัญญา
จ้าง ผู้ให้บริการดูแลบำรุงรักษาระบบวิศวกรรมและสาธารณูปโภค อาคารเอ็กซิม
กับผู้ว่าจ้างตามสัญญาเลขที่ ลงวันที่ ซึ่งผู้รับจ้างต้องวาง
หลักประกันการปฏิบัติตามสัญญาต่อผู้ว่าจ้าง เป็นจำนวนเงิน บาท (.....) ซึ่งเท่ากับ
ร้อยละ 5 (5%) ของมูลค่าทั้งหมดของสัญญา

ข้าพเจ้ายินยอมผูกพันตนโดยไม่มีเงื่อนไขที่จะค้ำประกันการชำระเงินให้ตามสิทธิเรียกร้องของ ผู้ว่าจ้าง
จำนวนไม่เกิน บาท (.....) ในฐานะเป็นลูกหนี้ร่วม ในกรณีที่ผู้รับจ้าง
ก่อให้เกิดความเสียหายใดๆ หรือต้องชำระค่าปรับ หรือค่าใช้จ่ายใดๆ หรือผู้รับจ้างมิได้ปฏิบัติตามภาระหน้าที่ใด
ๆ ที่กำหนดในสัญญาดังกล่าวข้างต้น ทั้งนี้ โดยผู้ว่าจ้างไม่จำเป็นต้องเรียกร้องให้ผู้รับจ้างชำระหนี้ก่อน

2. หนังสือค้ำประกันนี้มีผลใช้บังคับตั้งแต่วันทำสัญญาจ้างดังกล่าวข้างต้นจนถึงวันที่
เดือน พ.ศ. (ระบุนวันที่ครบกำหนดสัญญารวมกับระยะเวลาการรับประกันความชำรุด
บกพร่อง) และข้าพเจ้าจะไม่เพิกถอนการค้ำประกันภายในระยะเวลาที่กำหนดไว้

3. หากผู้ว่าจ้างได้ขยายระยะเวลาให้แก่ผู้รับจ้าง ให้ถือว่าข้าพเจ้ายินยอมในกรณีนั้นๆ ด้วย โดยให้
ขยายระยะเวลาค้ำประกันนี้ออกไปตลอดระยะเวลาที่ผู้ว่าจ้างได้ขยายระยะเวลาให้แก่ผู้รับจ้างดังกล่าวข้างต้น

ข้าพเจ้าได้ลงนามและประทับตราไว้ต่อหน้าพยานเป็นสำคัญ

ลงชื่อ ผู้ค้ำประกัน

(.....)

ตำแหน่ง

ลงชื่อ พยาน

(.....)

ลงชื่อ พยาน

(.....)

๓ ๐๗ ๒๕๖๕

บทนิยาม

1.5.1 “ผู้เสนอราคาที่มีผลประโยชน์ร่วมกัน” หมายความว่า บุคคลธรรมดาหรือนิติบุคคลที่เข้าเสนอราคาในการประกวดราคาซื้อ/จ้างของธนาคาร เป็นผู้มีส่วนได้เสียไม่ว่าโดยทางตรงหรือทางอ้อมในกิจการของบุคคลธรรมดาหรือนิติบุคคลอื่นที่เข้าเสนอราคาในการประกวดราคาซื้อ/จ้างของธนาคารในคราวเดียวกัน

การมีส่วนได้เสียไม่ว่าโดยทางตรงหรือทางอ้อมของบุคคลธรรมดาหรือนิติบุคคลดังกล่าวข้างต้น ได้แก่การที่บุคคลธรรมดาหรือนิติบุคคลดังกล่าวมีความสัมพันธ์กันในลักษณะดังต่อไปนี้

(๑) มีความสัมพันธ์กันในเชิงบริหาร โดยผู้จัดการ หุ้นส่วนผู้จัดการ กรรมการผู้จัดการ ผู้บริหาร หรือผู้มีอำนาจในการดำเนินงานในกิจการของบุคคลธรรมดาหรือของนิติบุคคลรายหนึ่ง มีอำนาจหรือสามารถใช้อำนาจในการบริหารจัดการกิจการของบุคคลธรรมดาหรือของนิติบุคคลอีกรายหนึ่งหรือหลายราย ที่เสนอราคาให้แก่ธนาคารในการประกวดราคาซื้อ/จ้างครั้งนี้

(๒) มีความสัมพันธ์กันในเชิงทุน โดยผู้เป็นหุ้นส่วนในห้างหุ้นส่วนสามัญ หรือผู้เป็นหุ้นส่วนไม่จำกัดความรับผิดในห้างหุ้นส่วนจำกัด หรือผู้ถือหุ้นรายใหญ่ในบริษัทจำกัดหรือบริษัทมหาชนจำกัด เป็นหุ้นส่วนในห้างหุ้นส่วนสามัญ หรือห้างหุ้นส่วนจำกัด หรือเป็นผู้ถือหุ้นรายใหญ่ในบริษัทจำกัด หรือบริษัทมหาชนจำกัด อีกรายหนึ่งหรือหลายรายที่เสนอราคาให้แก่ธนาคารในการประกวดราคาซื้อ/จ้างครั้งนี้

คำว่า “ผู้ถือหุ้นรายใหญ่” หมายความว่า ผู้ถือหุ้นซึ่งถือหุ้นเกินกว่าร้อยละยี่สิบห้า ในกิจการนั้น หรือในอัตราอื่นตามที่คณะกรรมการว่าด้วยการพัสดุเห็นสมควรประกาศกำหนด สำหรับกิจการบางประเภทหรือบางขนาด

(๓) มีความสัมพันธ์กันในลักษณะไขว้กันระหว่าง (๑) และ (๒) โดยผู้จัดการ หุ้นส่วนผู้จัดการ กรรมการผู้จัดการ ผู้บริหาร หรือผู้มีอำนาจในการดำเนินงานในกิจการของบุคคลธรรมดา หรือของนิติบุคคลรายหนึ่ง เป็นหุ้นส่วนในห้างหุ้นส่วนสามัญหรือห้างหุ้นส่วนจำกัด หรือเป็นผู้ถือหุ้นรายใหญ่ในบริษัทจำกัด หรือบริษัทมหาชนจำกัดอีกรายหนึ่ง หรือหลายรายที่เข้าเสนอราคาให้แก่ธนาคารในการประกวดราคาซื้อ/จ้างครั้งนี้ หรือในนัยกลับกัน

การดำรงตำแหน่ง การเป็นหุ้นส่วน หรือเข้าถือหุ้นดังกล่าวข้างต้นของคู่สมรส หรือบุตรที่ยังไม่บรรลุนิติภาวะของบุคคลใน (๑) (๒) หรือ (๓) ให้ถือเป็นการดำรงตำแหน่งการเป็นหุ้นส่วน หรือการถือหุ้นของบุคคลดังกล่าว

ในกรณีบุคคลใดใช้ชื่อบุคคลอื่นเป็นผู้จัดการ หุ้นส่วนผู้จัดการ กรรมการผู้จัดการ ผู้บริหาร ผู้เป็นหุ้นส่วนหรือผู้ถือหุ้นโดยที่ตนเองเป็นผู้ใช้อำนาจในการบริหารที่แท้จริง หรือเป็นหุ้นส่วนหรือผู้ถือหุ้นที่แท้จริงของห้างหุ้นส่วน หรือบริษัทจำกัด หรือบริษัทมหาชนจำกัด แล้วแต่กรณี และห้างหุ้นส่วน หรือบริษัทจำกัด หรือบริษัทมหาชนจำกัดที่เกี่ยวข้อง ได้เสนอราคาให้แก่ธนาคารในการประกวดราคาเข้าคราวเดียวกัน ให้ถือว่าผู้เสนอราคาหรือผู้เสนองานนั้นมีความสัมพันธ์กันตาม (๑) (๒) หรือ (๓) แล้วแต่กรณี

1.5.2 “การขัดขวางการแข่งขันอย่างเป็นธรรม” หมายความว่า การที่ผู้เสนอราคารายหนึ่งหรือหลายรายกระทำการอย่างใด ๆ อันเป็นการขัดขวาง หรือเป็นอุปสรรค หรือไม่เปิดโอกาสให้มีการแข่งขันราคาอย่างเป็นธรรมในการเสนอราคาต่อธนาคาร ไม่ว่าจะกระทำโดยการสมยอมกัน หรือโดยการให้ขอ หรือรับว่าจะให้เรียก รับ หรือยอมจะรับเงิน หรือทรัพย์สิน หรือประโยชน์อื่นใด หรือใช้กำลังประทุษร้าย หรือข่มขู่ว่าจะใช้กำลังประทุษร้าย หรือแสดงเอกสารอันเป็นเท็จ หรือกระทำการใดโดยทุจริต ทั้งนี้ โดยมีวัตถุประสงค์ที่จะแสวงหาประโยชน์ในระหว่างผู้เสนอราคาด้วยกัน หรือเพื่อให้ประโยชน์แก่ผู้เสนอราคารายหนึ่งรายใดเป็นผู้มีสิทธิทำสัญญา กับธนาคาร หรือเพื่อหลีกเลี่ยงการแข่งขันราคาอย่างเป็นธรรม หรือเพื่อให้เกิดความได้เปรียบธนาคาร โดยมีใช้เป็นไปในทางประกอบธุรกิจปกติ

บัญชีเอกสารส่วนที่ 1

 1. ในกรณีผู้ยื่นข้อเสนอเป็นนิติบุคคล (ก) ห้างหุ้นส่วนสามัญหรือห้างหุ้นส่วนจำกัด

- สำเนาหนังสือรับรองการจดทะเบียนนิติบุคคล

ไฟล์ข้อมูล.....ขนาดไฟล์..... จำนวนแผ่น

- บัญชีรายชื่อหุ้นส่วนผู้จัดการ

ไฟล์ข้อมูล.....ขนาดไฟล์..... จำนวนแผ่น

- ผู้มีอำนาจควบคุม (ถ้ามี)

 ไม่มีผู้มีอำนาจควบคุม มีผู้มีอำนาจควบคุม

ไฟล์ข้อมูล.....ขนาดไฟล์..... จำนวนแผ่น

 (ข) บริษัทจำกัดหรือบริษัทมหาชนจำกัด

- สำเนาหนังสือรับรองการจดทะเบียนนิติบุคคล

ไฟล์ข้อมูล.....ขนาดไฟล์..... จำนวนแผ่น

- สำเนาหนังสือบริคณห์สนธิ

ไฟล์ข้อมูล.....ขนาดไฟล์..... จำนวนแผ่น

- บัญชีรายชื่อกรรมการผู้จัดการ

ไฟล์ข้อมูล.....ขนาดไฟล์..... จำนวนแผ่น

บัญชีผู้ถือหุ้นรายใหญ่ (ถ้ามี)

 ไม่มีผู้ถือหุ้นรายใหญ่ มีผู้ถือหุ้นรายใหญ่

ไฟล์ข้อมูล.....ขนาดไฟล์..... จำนวนแผ่น

- ผู้มีอำนาจควบคุม (ถ้ามี)

 ไม่มีผู้มีอำนาจควบคุม มีผู้มีอำนาจควบคุม

ไฟล์ข้อมูล.....ขนาดไฟล์..... จำนวนแผ่น

 2. ในกรณีผู้ยื่นข้อเสนอไม่เป็นนิติบุคคล (ก) บุคคลธรรมดา- สำเนาบัตรประจำตัวประชาชนของผู้ยื่น พร้อมปกปิดข้อมูลอ่อนไหว อาทิ เชื้อชาติ ศาสนา
กรุปเลือด ด้วยปากกา Blackout Marker/ Deducing Marker สีดำ หรือ ทำแถบสีดำ

ไฟล์ข้อมูล.....ขนาดไฟล์..... จำนวนแผ่น

(ข) คณะบุคคล

- สำเนาข้อตกลงที่แสดงถึงการเข้าเป็นหุ้นส่วน

ไฟล์ข้อมูล.....ขนาดไฟล์..... จำนวนแผ่น

- สำเนาบัตรประจำตัวประชาชนของผู้เป็นหุ้นส่วน พร้อมปกปิดข้อมูลอ่อนไหว อาทิ เชื้อชาติ ศาสนา กรู๊ปเลือด ด้วยปากกา Blackout Marker/ Deducing Marker สีดำ หรือ ทำแถบสีดำ

ไฟล์ข้อมูล.....ขนาดไฟล์..... จำนวนแผ่น

3. ในกรณีผู้ยื่นข้อเสนอเป็นผู้ยื่นข้อเสนอร่วมกันในฐานะเป็นผู้ร่วมค้า

- สำเนาสัญญาของการเข้าร่วมค้า

ไฟล์ข้อมูล.....ขนาดไฟล์..... จำนวนแผ่น

(ก) ในกรณีผู้ร่วมค้าเป็นบุคคลธรรมดา

- บุคคลสัญชาติไทย

สำเนาบัตรประจำตัวประชาชน พร้อมปกปิดข้อมูลอ่อนไหว อาทิ เชื้อชาติ ศาสนา กรู๊ปเลือด ด้วยปากกา Blackout Marker/ Deducing Marker สีดำ หรือ ทำแถบสีดำ

ไฟล์ข้อมูล.....ขนาดไฟล์..... จำนวนแผ่น

- บุคคลที่มีเชื้อสัญชาติไทย

สำเนาหนังสือเดินทาง พร้อมปกปิดข้อมูลอ่อนไหว อาทิ เชื้อชาติ ศาสนา กรู๊ปเลือด ด้วยปากกา Blackout Marker/ Deducing Marker สีดำ หรือ ทำแถบสีดำ

ไฟล์ข้อมูล.....ขนาดไฟล์..... จำนวนแผ่น

(ข) ในกรณีผู้ร่วมค้าเป็นนิติบุคคล

- ห้างหุ้นส่วนสามัญหรือห้างหุ้นส่วนจำกัด

สำเนาหนังสือรับรองการจดทะเบียนนิติบุคคล

ไฟล์ข้อมูล.....ขนาดไฟล์..... จำนวนแผ่น

- บัญชีรายชื่อหุ้นส่วนผู้จัดการ

ไฟล์ข้อมูล.....ขนาดไฟล์..... จำนวนแผ่น

- ผู้มีอำนาจควบคุม (ถ้ามี)

ไม่มีผู้ควบคุม

มีผู้ควบคุม

ไฟล์ข้อมูล.....ขนาดไฟล์..... จำนวนแผ่น



- 3 -

- บริษัทจำกัดหรือบริษัทมหาชนจำกัด

สำเนาหนังสือรับรองการจดทะเบียนนิติบุคคล

ไฟล์ข้อมูล.....ขนาดไฟล์..... จำนวนแผ่น

- สำเนาหนังสือบริคณห์สนธิ

ไฟล์ข้อมูล.....ขนาดไฟล์..... จำนวนแผ่น

- บัญชีรายชื่อกรรมการผู้จัดการ

ไฟล์ข้อมูล.....ขนาดไฟล์..... จำนวนแผ่น

- บัญชีผู้ถือหุ้นรายใหญ่ (ถ้ามี)

 ไม่มีผู้ถือหุ้นรายใหญ่ มีผู้ถือหุ้นรายใหญ่

ไฟล์ข้อมูล.....ขนาดไฟล์..... จำนวนแผ่น

- ผู้มีอำนาจควบคุม (ถ้ามี)

 ไม่มีผู้มีอำนาจควบคุม มีผู้มีอำนาจควบคุม

ไฟล์ข้อมูล.....ขนาดไฟล์..... จำนวนแผ่น

 4. เอกสารเพิ่มเติมอื่นๆ สำเนาใบทะเบียนภาษีมูลค่าเพิ่ม

ไฟล์ข้อมูล.....ขนาดไฟล์..... จำนวนแผ่น

ไฟล์ข้อมูล.....ขนาดไฟล์..... จำนวนแผ่น

ไฟล์ข้อมูล.....ขนาดไฟล์..... จำนวนแผ่น

ข้าพเจ้าขอรับรองว่า เอกสารหลักฐานที่ข้าพเจ้ายื่นพร้อมการเสนอราคาทางระบบจัดซื้อจัดจ้างภาครัฐ
ด้วยอิเล็กทรอนิกส์ในการประกวดราคาอิเล็กทรอนิกส์ครั้งนี้ถูกต้องและเป็นความจริงทุกประการ

ลงชื่อ ผู้ยื่นข้อเสนอ

(.....)



บัญชีเอกสารส่วนที่ 2

1. แคตตาล็อกและหรือแบบรูปรายละเอียดคุณลักษณะเฉพาะ
ไฟล์ข้อมูล.....ขนาดไฟล์..... จำนวนแผ่น
2. หนังสือมอบอำนาจซึ่งปิดอากรแสตมป์ตามกฎหมายในกรณีที่ยื่นข้อเสนอมอบอำนาจให้บุคคลอื่นลงนาม
ในใบเสนอราคาแทน
ไฟล์ข้อมูล.....ขนาดไฟล์..... จำนวนแผ่น
3. หลักประกันการเสนอราคา
ไฟล์ข้อมูล.....ขนาดไฟล์..... จำนวนแผ่น
4. สรุปรายละเอียดประกอบการอธิบายเอกสารตามที่หน่วยงานของรัฐกำหนดให้จัดส่งภายหลังจากวันเสนอราคา
เพื่อใช้ในการประกอบการพิจารณา (ถ้ามี) ดังนี้
- 4.1
ไฟล์ข้อมูล.....ขนาดไฟล์..... จำนวนแผ่น
- 4.2
ไฟล์ข้อมูล.....ขนาดไฟล์..... จำนวนแผ่น
5. เอกสารเพิ่มเติมอื่นๆ
- 5.1 หลักฐานแสดงตัวตนของผู้มอบอำนาจและผู้รับมอบอำนาจ (กรณีมอบอำนาจ) เช่น สำเนาบัตร
ประชาชน พร้อมปกปิดข้อมูลอ่อนไหว อาทิ เชื้อชาติ ศาสนา กรู๊ปเลือด ด้วยปากกา Blackout
Marker/ Deducing Marker สีดำ หรือ ทำแถบสีดำ
ไฟล์ข้อมูล.....ขนาดไฟล์..... จำนวนแผ่น
- 5.2 หนังสือรับรองและยืนยันประกอบการยื่นข้อเสนอและการให้คำมั่นในการป้องกันการทุจริตในการ
จัดซื้อจัดจ้าง
ไฟล์ข้อมูล.....ขนาดไฟล์..... จำนวนแผ่น
- 5.3 เอกสารแสดงรายการเปรียบเทียบรายละเอียดและขอบเขตงานที่ธนาคารกำหนด
ไฟล์ข้อมูล.....ขนาดไฟล์..... จำนวนแผ่น
- 5.4 สำเนาใบเสร็จรับเงินในราชการสำนักงานประกันสังคม และแบบรายการแสดงการส่งเงินสมทบของ
พนักงานที่ปฏิบัติในเดือนเมษายน - มิถุนายน 2565 เข้ากองทุนประกันสังคม (สำเนาใบเสร็จรับเงิน
ในราชการสำนักงานประกันสังคม และแบบรายการแสดงการส่งเงินสมทบ 3 เดือน เดือนเมษายน -
มิถุนายน 2565)
ไฟล์ข้อมูล.....ขนาดไฟล์..... จำนวนแผ่น
- 5.5 สำเนาสัญญา หรือสำเนาใบสั่งจ้าง หรือสำเนาหนังสือรับรองผลงาน หรือหนังสือตรวจรับมอบงานหรือ
เอกสารอื่นใดที่แสดงถึงรายละเอียดของการทำงานที่ให้บริการดูแลบำรุงรักษาระบบวิศวกรรมและ
สาธารณูปโภค มูลค่างาน และวันที่เริ่มต้นการให้บริการ
ไฟล์ข้อมูล.....ขนาดไฟล์..... จำนวนแผ่น

5.6 สำเนาใบขึ้นทะเบียนผู้ประกอบการวิสาหกิจขนาดกลางและขนาดย่อม (SMEs) (ถ้ามี)

ไฟล์ข้อมูล.....ขนาดไฟล์..... จำนวนแผ่น

ข้าพเจ้าขอรับรองว่าเอกสารหลักฐานที่ข้าพเจ้าได้ยื่นมาพร้อมการเสนอราคาทางระบบจัดซื้อจัดจ้าง
ภาครัฐด้วยอิเล็กทรอนิกส์ในการประกวดราคาอิเล็กทรอนิกส์ครั้งนี้ถูกต้องและเป็นความจริงทุกประการ

ลงชื่อ.....ผู้ยื่นข้อเสนอ

(.....)

Handwritten signatures and initials at the bottom right of the page.

หนังสือรับรองและยืนยันประกอบการเสนอราคาและการให้คำมั่นในการป้องกันการทุจริตในการจัดซื้อจัดจ้าง
การจัดจ้างผู้ให้บริการดูแลบำรุงรักษาระบบวิศวกรรมและสาธารณูปโภค อาคารเอ็กซ์ิม

หนังสือรับรองและยืนยันประกอบการยื่นข้อเสนอ

ของบริษัท _____

ข้าพเจ้า (นาย / นาง / นางสาว) _____

ผู้รับมอบอำนาจ/ผู้มีอำนาจกระทำการแทน (บจก. / บมจ.) _____

สำนักงานตั้งอยู่เลขที่ _____

ซึ่งเป็นผู้มีสิทธิ์/ผู้มีความประสงค์จะเสนอราคาการว่าจ้าง ผู้ให้บริการดูแลบำรุงรักษาระบบวิศวกรรมและ
สาธารณูปโภค อาคารเอ็กซ์ิม ตามรายละเอียด / ประกาศ / ข้อกำหนดของธนาคารเพื่อการส่งออกและนำเข้า
แห่งประเทศไทย ขอรับรอง และ/หรือ ยืนยันว่าเอกสารที่ได้จัดทำและยื่นเสนอต่อธนาคารในการจัดหาดังกล่าวข้างต้น
ดังนี้

1. เป็นผู้มีคุณสมบัติถูกต้องและครบถ้วนทุกประการ
2. รายละเอียดและขอบเขตงานของการจัดจ้างผู้ให้บริการดูแลบำรุงรักษาระบบวิศวกรรมและ
สาธารณูปโภค อาคารเอ็กซ์ิม ที่เสนอครบถ้วนและเป็นไปตามข้อกำหนด/แนวทางที่กำหนดทุกประการ
3. สนับสนุนและเคารพสิทธิของพนักงานทุกคนและผู้มีส่วนได้เสียทุกกลุ่ม ตามกฎหมาย กฎระเบียบ
ข้อบังคับว่าด้วยสิทธิมนุษยชน ทั้งระดับประเทศและระดับสากล โดยพนักงานทุกคน และผู้มีส่วนได้เสียทุกกลุ่มของผู้
เสนอราคาได้รับการปฏิบัติ ปกป้อง เคารพสิทธิขั้นพื้นฐานอย่างเท่าเทียม และเป็นธรรม รวมถึงมีการปฏิบัติต่อพนักงาน
ทุกคนอย่างเป็นธรรม ยอมรับ และให้คุณค่าในความแตกต่าง ไม่เลือกปฏิบัติ และปฏิบัติตามกฎหมายแรงงานที่เกี่ยวข้อง
ทุกประการ
4. การดำเนินธุรกิจของผู้เสนอราคามีการใช้ทรัพยากรทุกประเภทอย่างคุ้มค่า เพื่อให้ได้ประโยชน์สูงสุด
และรับผิดชอบต่อชุมชน สังคม ไม่ก่อให้เกิดผลกระทบในเชิงลบต่อสิ่งแวดล้อม รวมทั้งปฏิบัติตามกฎหมาย กฎระเบียบ
ข้อบังคับ และข้อกำหนดด้านสิ่งแวดล้อมที่เกี่ยวข้องกับการประกอบธุรกิจของผู้เสนอราคาอย่างเคร่งครัด
5. ขอให้คำมั่นในการป้องกันการทุจริตในการจัดซื้อจัดจ้างว่าจะยอมรับและจะร่วมมือในการต่อต้านการให้หรือ
รับสินบน ตามพระราชบัญญัติประกอบรัฐธรรมนูญ ว่าด้วยการป้องกันและปราบปรามการทุจริต พ.ศ. 2561 มาตรา 176
6. จะปฏิบัติตามพระราชบัญญัติคุ้มครองข้อมูลส่วนบุคคล พ.ศ.2562 (“พ.ร.บ. คุ้มครองข้อมูลส่วนบุคคล”) ในส่วนที่เกี่ยวข้องกับการเก็บรักษาความเป็นส่วนตัว การป้องกันและการคุ้มครองความปลอดภัยของข้อมูลส่วนบุคคล รวมถึงกฎเกณฑ์ ประกาศ และคำสั่งใดๆ ที่ออกภายใต้ พ.ร.บ. คุ้มครองข้อมูลส่วนบุคคล ตลอดจนแนวปฏิบัติของ คณะกรรมการคุ้มครองข้อมูลส่วนบุคคล
7. ยอมรับและสามารถปฏิบัติตามข้อกำหนดได้ทุกประการ

ลงชื่อ _____

(_____)

ผู้รับมอบอำนาจ / ผู้มีอำนาจกระทำการแทน

ตราประทับ (ถ้ามี)



แบบแสดงรายการเปรียบเทียบรายละเอียดและขอบเขตของงานที่ธนาคารกำหนด
การจัดหาผู้ให้บริการงานบำรุงรักษาระบบวิศวกรรมและสาธารณูปโภค อาคารเอ็กซ์

รายละเอียดและขอบเขตงานที่ธนาคารกำหนด	รายละเอียดที่เสนอ	ผลการเปรียบเทียบ		เอกสารอ้างอิง
		เทียบเท่า	ดีกว่า	
<p>ขอเขตการค้าเงินงาน</p> <p>1. ผู้ยื่นข้อเสนอจะต้องดำเนินการตามขอบเขตของงานที่กำหนดอย่างน้อย ดังต่อไปนี้ซึ่งผู้ปฏิบัติงานทำหน้าที่ตลอดระยะเวลาการให้บริการโดยมีคุณสมบัติและจำนวนรวมทั้งสิ้น 18 คน ดังนี้</p> <p>1.1 วิศวกร จำนวน 1 คน</p> <ul style="list-style-type: none"> • เพศชาย สัญชาติไทย อายุไม่เกิน 57 ปี • วุฒิการศึกษาในระดับปริญญาตรีวิศวกรรมศาสตร์ สาขาเครื่องกล หรือสาขาไฟฟ้ากำลัง และมีใบอนุญาตการประกอบวิชาชีพวิศวกรรมควบคุม (กว.) • มีประสบการณ์ในการควบคุมและบำรุงรักษาระบบวิศวกรรม และสาธารณูปโภคของอาคารสูง 10 ปีขึ้นไป • มีความสามารถในการวางแผน บริหาร ควบคุมงาน และแก้ไขปัญหาเฉพาะหน้าได้ดี <p>1.2 ผู้ช่วยวิศวกร จำนวน 3 คน</p> <ul style="list-style-type: none"> • เพศชาย สัญชาติไทย อายุไม่เกิน 57 ปี • วุฒิการศึกษา <ul style="list-style-type: none"> - ระดับปริญญาตรีวิศวกรรมศาสตร์ สาขาเครื่องกล หรือสาขาไฟฟ้ากำลัง หรือสาขาอุตสาหกรรม และมีประสบการณ์ในการดูแลบำรุงรักษาระบบวิศวกรรมและสาธารณูปโภคอาคารสูงไม่น้อยกว่า 3 ปี หรือ - ระดับประกาศนียบัตรวิชาชีพชั้นสูง (ปวส.) สาขาเครื่องกล หรือสาขาไฟฟ้ากำลัง หรือสาขาอุตสาหกรรม และมีประสบการณ์ในการดูแลบำรุงรักษาระบบวิศวกรรมและสาธารณูปโภคอาคารสูงไม่น้อยกว่า 5 ปี ขึ้นไป หรือ - ผู้มีประสบการณ์ในการดูแลบำรุงรักษาระบบวิศวกรรมและสาธารณูปโภคอาคารสูงไม่น้อยกว่า 10 ปี • มีความสามารถในการวางแผน บริหาร ควบคุมงาน และแก้ไขปัญหาเฉพาะหน้าได้ดี <p>1.3 หัวหน้างานด้านเสถียรภาพ จำนวน 1 คน</p> <ul style="list-style-type: none"> • เพศชาย สัญชาติไทย อายุไม่เกิน 45 ปี • วุฒิการศึกษา 				

แบบแสดงรายการเปรียบเทียบรายละเอียดและขอบเขตของงานที่ธนาคารกำหนด
การจัดทำผู้ให้บริการงานบำรุงรักษาและอาคารภูมิสถาปัตย์ อาคารเอ็กซ์

รายละเอียดและขอบเขตงานที่ธนาคารกำหนด	รายละเอียดที่เสนอ	ผลการเปรียบเทียบ		เอกสารอ้างอิง
		เทียบเท่า	ดีกว่า	
<p>รายละเอียดและขอบเขตงานที่ธนาคารกำหนด</p> <ul style="list-style-type: none"> - ระดับปริญญาตรีด้านนิเทศศาสตร์ หรือสาขาที่เกี่ยวข้อง และมีประสบการณ์ในการควบคุม ดูแลงานด้านโสตทัศนูปกรณ์ ไม่น้อยกว่า 2 ปี หรือ - ระดับประกาศนียบัตรวิชาชีพชั้นสูง (ปวส.) หรือระดับประกาศนียบัตรวิชาชีพ (ปวช.) สาขาไฟฟ้ากำลัง หรือ อิเล็กทรอนิกส์ และมีประสบการณ์ในการควบคุม ดูแลงานด้านโสตทัศนูปกรณ์ไม่น้อยกว่า 3 ปี หรือ - ผู้มีประสบการณ์ในด้านโสตทัศนูปกรณ์ ไม่น้อยกว่า 4 ปี • มีความรู้เกี่ยวกับการ Live Streaming / Broadcast / องค์ประกอบภาพ • สามารถใช้โปรแกรม Microsoft Office พื้นฐานได้ • มีความสามารถในการวางแผน บริหาร ควบคุมงาน และแก้ไขปัญหาเฉพาะหน้าได้ดี 				
<p>1.4 ช่างเทคนิคด้านโสตทัศนูปกรณ์ จำนวน 3 คน</p> <ul style="list-style-type: none"> • เพศชาย สัญชาติไทย อายุไม่เกิน 45 ปี • วุฒิการศึกษา - ระดับประกาศนียบัตรวิชาชีพชั้นสูง (ปวส.) หรือระดับประกาศนียบัตรวิชาชีพ (ปวช.) สาขาไฟฟ้ากำลัง หรือ อิเล็กทรอนิกส์ และมีประสบการณ์ในการควบคุม ดูแลงานด้านโสตทัศนูปกรณ์ไม่น้อยกว่า 1 ปี หรือ - ผู้มีประสบการณ์ในด้านโสตทัศนูปกรณ์ ไม่น้อยกว่า 3 ปี • สามารถใช้โปรแกรม Microsoft Office พื้นฐานได้ 				
<p>1.5 ช่างเทคนิค จำนวน 7 คน และช่างซ่อมเฟอร์นิเจอร์ จำนวน 2 คน</p> <ul style="list-style-type: none"> • เพศชาย สัญชาติไทย อายุไม่เกิน 50 ปี • วุฒิการศึกษา - ระดับประกาศนียบัตรวิชาชีพชั้นสูง (ปวส.) หรือระดับประกาศนียบัตรวิชาชีพ (ปวช.) สาขาเครื่องกล หรือไฟฟ้ากำลัง หรืออิเล็กทรอนิกส์ หรือสาขาอุตสาหกรรม หรือสาขาที่เกี่ยวข้อง โดยต้องมีประสบการณ์ในงานซ่อมบำรุงระบบประกอบอาคารและอาคารภูมิสถาปัตย์ หรือเฟอร์นิเจอร์ (ตามแต่ละกรณี) ไม่น้อยกว่า 1 ปี หรือ 				

Handwritten signature

แบบแสดงรายการเปรียบเทียบรายละเอียดและขอบเขตของงานที่ธนาคารกำหนด
การจัดทำผู้ใช้บริการงานบำรุงรักษากระเบื้องผิวกรรมและสาธารณูปโภค อาคารเอ็กซ์ิม

รายละเอียดและขอบเขตงานที่ธนาคารกำหนด	รายละเอียดที่เสนอ	ผลการเปรียบเทียบ		เอกสารอ้างอิง
		เทียบเท่า	ดีกว่า	
<p>- ผู้มีประสบการณ์ในงานซ่อมบำรุงระบบประกอบอาคารและสาธารณูปโภค หรือเฟอร์นิเจอร์ (ตามแต่กรณี) ไม่น้อยกว่า 2 ปี</p>				
<p>1.6 พนักงานธุรการ จำนวน 1 คน</p> <ul style="list-style-type: none"> สัญชาติไทย อายุไม่เกิน 35 ปี วุฒิการศึกษาระดับประกาศนียบัตรวิชาชีพชั้นสูง (ปวส.) หรือระดับประกาศนียบัตรวิชาชีพ (ปวช.) และมีประสบการณ์ด้านงานธุรการ ไม่น้อยกว่า 1 ปี สามารถใช้โปรแกรมคอมพิวเตอร์พื้นฐาน สำหรับการทำงานด้านธุรการได้ดี 				
<p>1.7 ทั้งนี้ นอกเหนือจากกรณีคุณสมบัติดังกล่าวข้างต้น พนักงานของผู้รับจ้างทุกตำแหน่งจะต้องมีคุณสมบัติ ดังนี้</p> <ul style="list-style-type: none"> พ้นพ้นโทษทางทหาร (เว้นแต่งานที่สามารจัดตั้งเป็นพนักงานพิเศษหญิงได้) สามารถปฏิบัติงานในวันหยุด และนอกเวลาทำการของธนาคารได้ มีทักษะในการดำเนินการสื่อสารดี มีอัธยาศัยและมนุษยสัมพันธ์ดี ไม่มีประวัติต้องคำพิพากษาถึงที่สุดให้จำคุก ไม่ว่าจะได้รับโทษจำคุกจริงหรือไม่ เว้นแต่เป็นโทษสำหรับความผิดที่ได้กระทำโดยประมาทหรือความผิดลหุโทษ หรือพ้นโทษ หรือพ้นระยะเวลาการกักขังหรือการกักขังโทษแล้วแต่กรณี เกิน 5 ปี โดยต้องจัดให้มีการตรวจสอบทะเบียนประวัติอาชญากรรม จากกองทะเบียนประวัติอาชญากร สำนักงานตำรวจแห่งชาติ 				
<ul style="list-style-type: none"> เป็นผู้มีสุขภาพร่างกายแข็งแรงสมบูรณ์ ไม่เป็นโรคติดต่อร้ายแรง หรือโรคเรื้อรังหรือโรคที่เป็นอุปสรรคต่อการปฏิบัติงาน ในหน้าที่ โดยต้องจัดให้มีการตรวจสุขภาพจากโรงพยาบาลหรือสถานพยาบาลที่รัฐรับรอง ไม่เล่นการพนัน ไม่ก่อเหตุวิวาท ไม่ดื่มสุราของมึนเมา ไม่เสพสิ่งเสพติดให้โทษ ก่อนหรือในขณะปฏิบัติงาน 				
<p>2. การจ่ายค่าจ้างให้กับพนักงานของผู้รับจ้าง</p> <p>2.1 ผู้รับจ้างจะต้องจ่ายค่าจ้าง และค่าล่วงเวลา (หากมี) ให้กับพนักงานที่ปฏิบัติงานให้กับธนาคาร (ก่อนหักค่าประกันสังคม ตามกฎหมายแรงงาน) เป็นรายเดือน อย่างน้อยดังนี้</p>				

แบบแสดงรายการเปรียบเทียบรายละเอียดและขอบเขตของงานที่ธนาคารกำหนด
การจัดหาผู้ให้บริการงานบำรุงรักษากระบวนวิศวกรรมและสาธารณูปโภค อาคารเอ็กซ์ิม

รายละเอียดและขอบเขตงานที่ธนาคารกำหนด		รายละเอียดที่เสนอ		ผลการเปรียบเทียบ		เอกสารอ้างอิง																										
				เทียบเท่า	ดีกว่า																											
(ก) ค่าจ้าง		<table border="1"> <thead> <tr> <th>ตำแหน่ง</th> <th>จำนวน (คน)</th> <th>ค่าจ้าง / คน / เดือน (บาท)</th> </tr> </thead> <tbody> <tr> <td>1. วิศวกร</td> <td>1</td> <td>41,000</td> </tr> <tr> <td>2. ผู้ช่วยวิศวกร</td> <td>3</td> <td>28,400</td> </tr> <tr> <td>3. หัวหน้างานด้านโสตทัศนอุปกรณ์</td> <td>1</td> <td>23,000</td> </tr> <tr> <td>4. ช่างเทคนิคด้านโสตทัศนอุปกรณ์</td> <td>3</td> <td>21,000</td> </tr> <tr> <td>5. ช่างเทคนิค</td> <td>7</td> <td>18,900</td> </tr> <tr> <td>6. ช่างซ่อมเฟอร์นิเจอร์</td> <td>2</td> <td>18,900</td> </tr> <tr> <td>7. พนักงานธุรการ</td> <td>1</td> <td>16,000</td> </tr> </tbody> </table>		ตำแหน่ง	จำนวน (คน)	ค่าจ้าง / คน / เดือน (บาท)	1. วิศวกร	1	41,000	2. ผู้ช่วยวิศวกร	3	28,400	3. หัวหน้างานด้านโสตทัศนอุปกรณ์	1	23,000	4. ช่างเทคนิคด้านโสตทัศนอุปกรณ์	3	21,000	5. ช่างเทคนิค	7	18,900	6. ช่างซ่อมเฟอร์นิเจอร์	2	18,900	7. พนักงานธุรการ	1	16,000					
ตำแหน่ง	จำนวน (คน)	ค่าจ้าง / คน / เดือน (บาท)																														
1. วิศวกร	1	41,000																														
2. ผู้ช่วยวิศวกร	3	28,400																														
3. หัวหน้างานด้านโสตทัศนอุปกรณ์	1	23,000																														
4. ช่างเทคนิคด้านโสตทัศนอุปกรณ์	3	21,000																														
5. ช่างเทคนิค	7	18,900																														
6. ช่างซ่อมเฟอร์นิเจอร์	2	18,900																														
7. พนักงานธุรการ	1	16,000																														
(ข) ค่าล่วงเวลา		<p>กรณีพนักงานของผู้รับจ้างปฏิบัติงานตามคำสั่งของธนาคารนอกเหนืออันเวลาการปฏิบัติงานตามที่กำหนดในข้อ 3. หรือนอกเหนือจากวันเวลาที่ธนาคารได้กำหนดใหม่ ธนาคารตกลงชำระค่าล่วงเวลาดังกล่าวให้แก่ผู้รับจ้าง และผู้รับจ้างต้องจ่ายให้กับพนักงานที่ปฏิบัติงานให้กับธนาคาร ดังนี้</p> <table border="1"> <thead> <tr> <th rowspan="2">รายละเอียด</th> <th colspan="4">ค่าล่วงเวลา / คน / ชั่วโมง (บาท) (ยังไม่รวมภาษีมูลค่าเพิ่ม)</th> </tr> <tr> <th>ผู้ช่วยวิศวกร</th> <th>หัวหน้างานด้านโสตทัศนอุปกรณ์</th> <th>ช่างเทคนิคด้านโสตทัศนอุปกรณ์</th> <th>ช่างเทคนิคและช่างซ่อมเฟอร์นิเจอร์</th> </tr> </thead> <tbody> <tr> <td>1. ค่าล่วงเวลาในวันทำงานปกติ</td> <td>256.25</td> <td>143.75</td> <td>131.25</td> <td>118.13</td> </tr> <tr> <td>2. ค่าทำงานในวันหยุดสำหรับช่วงเวลาที่ทำงานปกติ</td> <td>170.83</td> <td>95.83</td> <td>87.50</td> <td>78.75</td> </tr> <tr> <td>3. ค่าล่วงเวลาในวันหยุด</td> <td>512.50</td> <td>287.50</td> <td>262.50</td> <td>236.25</td> </tr> </tbody> </table>		รายละเอียด	ค่าล่วงเวลา / คน / ชั่วโมง (บาท) (ยังไม่รวมภาษีมูลค่าเพิ่ม)				ผู้ช่วยวิศวกร	หัวหน้างานด้านโสตทัศนอุปกรณ์	ช่างเทคนิคด้านโสตทัศนอุปกรณ์	ช่างเทคนิคและช่างซ่อมเฟอร์นิเจอร์	1. ค่าล่วงเวลาในวันทำงานปกติ	256.25	143.75	131.25	118.13	2. ค่าทำงานในวันหยุดสำหรับช่วงเวลาที่ทำงานปกติ	170.83	95.83	87.50	78.75	3. ค่าล่วงเวลาในวันหยุด	512.50	287.50	262.50	236.25					
รายละเอียด	ค่าล่วงเวลา / คน / ชั่วโมง (บาท) (ยังไม่รวมภาษีมูลค่าเพิ่ม)																															
	ผู้ช่วยวิศวกร	หัวหน้างานด้านโสตทัศนอุปกรณ์	ช่างเทคนิคด้านโสตทัศนอุปกรณ์	ช่างเทคนิคและช่างซ่อมเฟอร์นิเจอร์																												
1. ค่าล่วงเวลาในวันทำงานปกติ	256.25	143.75	131.25	118.13																												
2. ค่าทำงานในวันหยุดสำหรับช่วงเวลาที่ทำงานปกติ	170.83	95.83	87.50	78.75																												
3. ค่าล่วงเวลาในวันหยุด	512.50	287.50	262.50	236.25																												

แบบแสดงรายการเปรียบเทียบรายละเอียดและขอบเขตของงานที่ธนาคารกำหนด
การจัดทำผู้ให้บริการงานบำรุงรักษาระบบวิศวกรรมและสาธารณูปโภค อาคารเอ็กซ์

รายละเอียดและขอบเขตงานที่ธนาคารกำหนด	รายละเอียดที่เสนอ	ผลการเปรียบเทียบ		เอกสารอ้างอิง																
		เทียบเท่า	ดีกว่า																	
<p>2.2 ผู้รับจ้างจะต้องเป็นผู้รับภาระค่าธรรมเนียมใดๆ และ/หรือค่าบริการอื่นๆ ที่เกี่ยวกับกรจ่ายค่าจ้าง และค่าล่วงเวลา (หากมี) ทั้งนี้ ไม่น้อยกว่าอัตราค่าจ้าง และค่าล่วงเวลา (หากมี) ตามที่ธนาคารกำหนด</p>	<p>2.2 ผู้รับจ้างจะต้องเป็นผู้รับภาระค่าธรรมเนียมใดๆ และ/หรือค่าบริการอื่นๆ ที่เกี่ยวกับกรจ่ายค่าจ้าง และค่าล่วงเวลา (หากมี) ทั้งนี้ ไม่น้อยกว่าอัตราค่าจ้าง และค่าล่วงเวลา (หากมี) ตามที่ธนาคารกำหนด</p>																			
<p>2.3 การคำนวณเวลาทำงานล่วงเวลาดังกล่าวข้างต้น ให้คำนวณดังนี้</p> <p>2.3.1 จำนวนเป็นรายชั่วโมง และหักเวลาพักรับประทานอาหารกลางวันออก 1 ชั่วโมง</p> <p>2.3.2 เศษของชั่วโมง ถ้าไม่เกิน 15 นาที ให้ปัดทิ้ง ถ้าเกิน 15 นาที แต่ไม่เกิน 45 นาที ให้นับเป็นครึ่งชั่วโมง ถ้าเกิน 45 นาที ให้นับเป็น 1 ชั่วโมง</p> <p>โดยการจ่ายค่าจ้าง และค่าล่วงเวลา (ถ้ามี) ตามข้อ 2.1 ผู้รับจ้างจะต้องจ่ายให้กับพนักงานที่ปฏิบัติงานให้กับธนาคาร ภายในวันสุดท้ายของทุกเดือน หากวันสุดท้ายของเดือนตรงกับวันหยุดทำการของธนาคาร (วันเสาร์ – อาทิตย์ และวันหยุดตามประกาศของธนาคาร) ให้จ่ายก่อนวันหยุดทำการของธนาคาร</p> <p>กรณีที่มีค่าล่วงเวลาเกิดขึ้น ผู้รับจ้างต้องจัดทำรายละเอียดการคำนวณค่าล่วงเวลาเป็นรายบุคคลพร้อมทั้งสรุปให้ถูกต้องครบถ้วนและนำเสนอให้ธนาคารพิจารณา ภายในเดือนถัดจากเดือนที่มีค่าล่วงเวลาเกิดขึ้น</p> <p>กรณีธนาคารได้ชำระค่าจ้างและค่าล่วงเวลา (ถ้ามี) ให้กับผู้รับจ้างเป็นที่เรียบร้อยแล้ว หากภายหลังพบว่าไม่ถูกต้อง ผู้รับจ้างไม่มีสิทธิ์เรียกร้องค่าใช้จ่ายจากธนาคารเพิ่มเติม</p> <p>หากธนาคารมีความประสงค์จะขอตรวจรายการจ่ายค่าจ้างและค่าล่วงเวลาที่ผู้รับจ้างจ่ายให้กับพนักงาน ผู้รับจ้างจะต้องส่งรายงานให้กับธนาคารภายในระยะเวลา 7 วันทำการ นับแต่วันที่ได้รับแจ้งจากธนาคาร</p>																				
<p>3. วัน / เวลา การปฏิบัติงาน และจำนวนพนักงาน</p> <p>ผู้รับจ้างจะต้องจัดส่งพนักงานเข้าปฏิบัติงานตามจำนวนที่ระบุในข้อ 1. และจัดสรรให้มาปฏิบัติงานตาม วัน / เวลา หรือแลตที่กำหนด</p> <p>3.1 ในตาราง ดังนี้</p> <table border="1" data-bbox="1173 1232 1396 2027"> <thead> <tr> <th>ลำดับ</th> <th>ตำแหน่งพนักงาน</th> <th>วันปฏิบัติงาน</th> <th>เวลา</th> </tr> </thead> <tbody> <tr> <td>1</td> <td>วิศวกร</td> <td>จันทร์ – เสาร์</td> <td>08.30 - 17.30 น.</td> </tr> <tr> <td>2</td> <td>ผู้ช่วยวิศวกร</td> <td>จันทร์ – อาทิตย์</td> <td>06.00 - 15.00 น. 14.00 - 23.00 น.</td> </tr> <tr> <td>3.</td> <td>หัวหน้างานด้านโลตัสคอมพิวเตอร์</td> <td>จันทร์ – ศุกร์</td> <td>08.00 - 17.00 น.</td> </tr> </tbody> </table>	ลำดับ	ตำแหน่งพนักงาน	วันปฏิบัติงาน	เวลา	1	วิศวกร	จันทร์ – เสาร์	08.30 - 17.30 น.	2	ผู้ช่วยวิศวกร	จันทร์ – อาทิตย์	06.00 - 15.00 น. 14.00 - 23.00 น.	3.	หัวหน้างานด้านโลตัสคอมพิวเตอร์	จันทร์ – ศุกร์	08.00 - 17.00 น.				
ลำดับ	ตำแหน่งพนักงาน	วันปฏิบัติงาน	เวลา																	
1	วิศวกร	จันทร์ – เสาร์	08.30 - 17.30 น.																	
2	ผู้ช่วยวิศวกร	จันทร์ – อาทิตย์	06.00 - 15.00 น. 14.00 - 23.00 น.																	
3.	หัวหน้างานด้านโลตัสคอมพิวเตอร์	จันทร์ – ศุกร์	08.00 - 17.00 น.																	

แบบแสดงรายการเปรียบเทียบรายละเอียดและขอบเขตของงานที่ธนาคารกำหนด
การจัดหาผู้ให้บริการงานบำรุงรักษาระบบวิศวกรรมและสาธารณูปโภค อาคารเอ็กซ์ิม

รายละเอียดและขอบเขตงานที่ธนาคารกำหนด		รายละเอียดที่เสนอ	ผลการเปรียบเทียบ		เอกสารอ้างอิง
			เทียบเท่า	ดีกว่า	
4.	ช่างเทคนิคด้านไอทีอุปกรณ์	จันทร์ - ศุกร์	08.00 - 17.00 น.		
5.	ช่างเทคนิค		08.00 - 17.00 น.		
		จันทร์ - อาทิตย์	14.00 - 23.00 น.		
			23.00 - 08.00 น.		
6.	ช่างซ่อมเฟอร์นิเจอร์	จันทร์ - เสาร์	08.00 - 17.00 น.		
7.	พนักงานธุรการ	จันทร์ - ศุกร์	08.30 - 17.30 น.		
<p>กรณีความจำเป็นอื่นเนื่องมาจากภาระของโปรดักต์ต่ออันตราย หรือสถานการณ์หนึ่งสถานการณ์ใดที่เป็นอุปสรรคหรือความเสียหายต่อการปฏิบัติงานของพนักงานธนาคาร หรือเพื่อประโยชน์อื่นใดของธนาคาร ธนาคารมีสิทธิ์ที่จะเปลี่ยนแปลงรายละเอียดที่กำหนดตามตารางข้างต้นได้ โดยผู้รับจ้างจะต้องดำเนินการตามที่ธนาคารแจ้งให้ทราบโดยทันทีและให้ถือเป็นวันเวลาปฏิบัติงานตามปกติและไม่ต้องชำระค่าล่วงเวลาตามที่กำหนดในข้อ 2. และข้อ 3.</p> <p>ทั้งนี้ ผู้รับจ้างต้องจัดทำแผนการปฏิบัติงานให้ครอบคลุมวัน / เวลา ซึ่งผู้ปฏิบัติงาน ผู้ปฏิบัติงานของแต่ละตำแหน่งตามที่กำหนด เป็นรายเดือน ให้ธนาคารพิจารณาเห็นชอบล่วงหน้าอย่างน้อย 2 สัปดาห์ก่อนวันเริ่มต้นการปฏิบัติงานในแต่ละเดือน ทั้งนี้ธนาคารมีสิทธิ์ที่จะกำหนด หรือเปลี่ยนแปลงรายชื่อ วันเวลาปฏิบัติงานได้ตามที่เห็นสมควร</p> <p>ผู้รับจ้างต้องจัดให้พนักงานของผู้รับจ้างได้รับสิทธิในการลาหยุดพักผ่อนประจำปี รวมถึงสิทธิในการลาพัก ลาป่วย หรือสิทธิในการหยุดงานอื่นใด ให้เป็นไปตามกฎหมายที่เกี่ยวข้องกำหนด โดยต้องไม่นำภาวะเจ็บป่วย หรือเหตุอื่นของบริษัทมาใช้กับพนักงานของผู้รับจ้างที่ปฏิบัติงานให้กับธนาคาร</p>					
<p>4. ขอบเขตงานที่พนักงานของผู้รับจ้างต้องดำเนินการ</p> <p>ผู้รับจ้างมีหน้าที่ต้องปฏิบัติหรือควบคุมดูแลให้พนักงานของผู้รับจ้าง ปฏิบัติงานตามขอบเขตงานอย่างน้อย ดังต่อไปนี้</p> <p>4.1 ตรวจสอบ ควบคุม และดูแลการทำงานของระบบวิศวกรรมต่างๆ ของธนาคาร เช่น</p> <ul style="list-style-type: none"> • ลิฟต์ • เครื่องกำเนิดไฟฟ้า • เครื่องย่นตัมดับเพลิง • Chiller 					

แบบแสดงรายการเปรียบเทียบรายละเอียดและขอบเขตของงานที่ธนาคารกำหนด
การจัดทำผู้ใช้บริการงานบำรุงรักษาระบบวิศวกรรมและสาธารณูปโภค อาคารเอ็กซิม

รายละเอียดและขอบเขตงานที่ธนาคารกำหนด	รายละเอียดที่เสนอ	ผลการเปรียบเทียบ		เอกสารอ้างอิง
		เทียบเท่า	ดีกว่า	
<ul style="list-style-type: none"> • Air Cool Chiller • Air VRV • Site Preparation ห้องคอมพิวเตอร์ • ตู้ PABX และระบบ Call Center • เครื่องสำรองกระแสไฟฟ้า (UPS) • กระเช้าไฟฟ้า (Gondola) • เครื่องฟอกอากาศ • เครื่องออกกัลล์กาย • ระบบเสียงตามสาย • ระบบอื่น ๆ ที่ธนาคารแจ้งให้ทราบ 				
<p>4.2 ดำเนินการซ่อมแซมงานตามใบรายการแจ้งซ่อมหรือตามที่ได้รับมอบหมาย รวมถึงการตรวจเช็คสภาพการใช้งานทดสอบการทำงาน รายงานผลการทดสอบพร้อมทั้งเสนอแนะแนวทางการแก้ปัญหา อุปสรรคและวิธีการแก้ไขระบบต่างๆ ตามแผนงานบำรุงรักษาเชิงป้องกัน ที่ผู้รับจ้างต้องจัดทำและนำเสนอให้กับธนาคาร เช่น</p> <ul style="list-style-type: none"> • ระบบไฟฟ้ากำลัง • ระบบไฟฟ้าภายในแต่ละชั้น • ระบบไฟฟ้าแสงสว่างและเต้ารับไฟฟ้า • ระบบ Central Emergency, Emergency Light และ EXIT Light • ระบบโทรศัพท์ / สื่อสาร • ระบบโสตทัศนอุปกรณ์ • ระบบประปาและสุขาภิบาล • ระบบดับเพลิง อุปกรณ์ดับเพลิง • ระบบปรับอากาศ 				

แบบแสดงรายการเปรียบเทียบรายละเอียดและขอบเขตของงานที่ธนาคารกำหนด
การจัดทำผู้ให้บริการงานบำรุงรักษาระบบวิศวกรรมและสาธารณูปโภค อาคารเอ็กซ์ิม

รายละเอียดและขอบเขตงานที่ธนาคารกำหนด	รายละเอียดที่เสนอ	ผลการเปรียบเทียบ		เอกสารอ้างอิง
		เทียบเท่า	ดีกว่า	
<ul style="list-style-type: none"> ระบบระบายอากาศ ระบบการผลิตไฟฟ้าจากพลังงานแสงอาทิตย์ ระบบอัตโนมัติดับเพลิง ระบบตรวจจับและส่งสัญญาณเตือนอัคคีภัย (Fire Alarm) ระบบประตูอัตโนมัติ (Auto Door) ระบบปั๊มน้ำสระว่ายน้ำชั้น 25 ระบบกรองน้ำ RO ระบบบำบัดน้ำเสีย (Waste Water Treatment) 				
4.3 ประสานงาน ดำเนินการติดตั้ง ควบคุม และดูแลอุปกรณ์โสตทัศนูปกรณ์ ให้พร้อมใช้งานอยู่เสมอ				
4.4 ควบคุม ดูแลการเข้ามาปฏิบัติงานของผู้รับจ้าง/ผู้ให้บริการภายนอกที่ได้รับแจ้งจากธนาคาร พร้อมจัดทำรายงานผลการปฏิบัติงาน				
4.5 การปรับปรุงพื้นที่ทำงาน เช่น <ul style="list-style-type: none"> การย้ายและติดตั้งเฟอร์นิเจอร์และแผ่นกั้นพื้นที่สำเร็จรูป (Partition) การติดตั้งระบบไฟฟ้า - สื่อสาร และสายสัญญาณต่างๆ ที่เกี่ยวข้องกับภายในพื้นที่ 				
4.6 ดำเนินการปรับปรุงและซ่อมแซมเพอร์นิเจอร์ อุปกรณ์เครื่องใช้สำนักงานที่ชำรุด และงานเบ็ดเตล็ดต่างๆ เช่น <ul style="list-style-type: none"> ผู้โต๊ะ เก้าอี้ แผ่นกั้นพื้นที่สำเร็จรูป (Partition) เครื่องกรองน้ำ เครื่องครัว พื้น ผนัง ฝ้าเพดาน สายน้ำดี สายชำระ พลิ้ววาล์ว ชักโครก และสุขภัณฑ์ในห้องน้ำ งานเชื่อมโลหะต่างๆ วาล์วน้ำ มอเตอร์ขนาดเล็ก 				

แบบแสดงรายการเปรียบเทียบรายละเอียดและขอบเขตของงานที่ธนาคารกำหนด
การจัดทำผู้ให้บริการงานบำรุงรักษาระบบวิศวกรรมและสาธารณูปโภค อาคารเอ็กซิม

รายละเอียดและขอบเขตงานที่ธนาคารกำหนด	รายละเอียดที่เสนอ	ผลการเปรียบเทียบ		เอกสารอ้างอิง
		เทียบเท่า	ดีกว่า	
<ul style="list-style-type: none"> • พัฒนาคู่มือการดำเนินงาน พัฒนาระบบความปลอดภัย • ฝึกอบรมพนักงาน • ใช้อุปกรณ์ 				
<p>4.7 บันทึกและจัดทำการเงินค่าพลังงานของอุปกรณ์ต่างๆ ที่ใช้งานในแต่ละวันให้ธนาคารทราบ ดังนี้</p> <ul style="list-style-type: none"> • มิเตอร์ของการไฟฟ้านครหลวง (TOD METER) รวมทั้งมิเตอร์ไฟฟ้าย่อยประจำอาคาร <ul style="list-style-type: none"> - บันทึกและรายงานค่าความต้องการกำลังไฟสูงสุด (Peak Demand) และค่าพลังงานไฟฟ้าที่ใช้จริงในช่วง On Peak Partial Peak และ Off Peak พร้อมทั้งจัดทำสรุปการใช้พลังงาน และวิเคราะห์ผล เป็นรายเดือนและรายปีให้ธนาคารทราบ • มิเตอร์ของตู้เมนไฟฟ้าของอาคาร (Main Distribution Board หรือ MDB) <ul style="list-style-type: none"> - ค่าพลังงานไฟฟ้า - ค่ากระแสไฟฟ้า แรงดันไฟฟ้า กำลังไฟฟ้า ตัวประกอบกำลังไฟฟ้า ความถี่ - จัดทำสรุปการใช้พลังงาน และวิเคราะห์ผลเป็นรายเดือนให้ธนาคารทราบ • มิเตอร์ของตู้เมนไฟฟ้าของระบบปรับอากาศ (Chiller Plant) <ul style="list-style-type: none"> - ค่าพลังงานไฟฟ้า - ค่ากระแสไฟฟ้า แรงดันไฟฟ้า กำลังไฟฟ้า ตัวประกอบกำลังไฟฟ้า ความถี่ - ค่าอุณหภูมิน้ำเย็นด้านเข้า และ ด้านออก (T in, T out) - ค่าแรงดันของน้ำเย็นด้านเข้า และ ด้านออก (P in, P out) - ค่าเปอร์เซ็นต์การทำงานของคอมเพรสเซอร์ แต่ละ Step ของเครื่องทำความเย็น (96 Comp.) - ค่าอุณหภูมิของอากาศภายนอกของเครื่องทำความเย็น (T Ambient) - จัดทำสรุปการใช้พลังงาน และวิเคราะห์ผลเป็นรายเดือนให้ธนาคารทราบ 				
<p>4.8 ความคุ้มค่า ระบบบำบัดน้ำเสีย ดังนี้</p> <ul style="list-style-type: none"> • ดูแลบำรุงรักษาระบบบำบัดน้ำเสียพร้อมจดบันทึกการทำงานของเครื่องจักร 				

แบบแสดงรายการเปรียบเทียบรายละเอียดและขอบเขตของงานที่ธนาคารกำหนด
การจัดทำผู้ใช้บริการงานบำรุงรักษาระบบวิศวกรรมและสาธารณูปโภค อาคารเอ็กซิม

รายละเอียดและขอบเขตงานที่ธนาคารกำหนด	รายละเอียดที่เสนอ	ผลการเปรียบเทียบ		เอกสารอ้างอิง
		เทียบเท่า	ดีกว่า	
<ul style="list-style-type: none"> จัดให้มีการวิเคราะห์คุณภาพน้ำเสียจากผู้มีอาชีพให้บริการที่ได้รับบริการเพื่อนำไปรายงานให้เป็นไปตามที่กฎหมายกำหนด (ทุก 3 เดือน) บันทึกข้อมูลการทำงานของระบบบำบัดน้ำเสีย ตามแบบ พ.ศ.1 และ พ.ศ.2 				
4.9 บันทึกปริมาณการใช้ประปาของอาคาร รวมทั้งมีเตอร์ย่อยประจำอาคาร				
4.10 บันทึกปริมาณการนำน้ำเสียที่ผ่านการบำบัดกลับมาใช้ภายในให้เป็นประโยชน์				
4.11 จัดทำแผนงานและแผนปฏิบัติการบำรุงรักษา อย่างน้อยต้องครอบคลุมงานด้านต่างๆ ดังนี้ <ul style="list-style-type: none"> การตรวจเช็คสภาพการของอุปกรณ์ การทดสอบประสิทธิภาพของอุปกรณ์ การบำรุงรักษาอุปกรณ์ประเภทรายวัน รายเดือน รายปี การเปลี่ยนวัสดุ-อุปกรณ์ตามอายุการใช้งาน บันทึกการซ่อมแซม 				
4.12 ปฏิบัติงานในการซ่อมแซมหรือแก้ไขอุปกรณ์ตามใบแจ้งซ่อม โดยมีขั้นตอนดังนี้ <ul style="list-style-type: none"> รวบรวมใบแจ้งซ่อมในแต่ละวัน จัดลำดับการซ่อมในแต่ละวัน แจ้งกำหนดการซ่อมแซมในแต่ละวันให้เจ้าหน้าที่ของธนาคารทราบ รายงานผลการปฏิบัติงานประจำวัน แจ้งรายการวัสดุ-อุปกรณ์ที่ต้องเปลี่ยน 				
4.13 ควบคุม ดูแล และวางแผน การเบิกจ่ายวัสดุ-อุปกรณ์สำหรับการซ่อมบำรุง รวมทั้งประเมินให้เพียงพอกับงานซ่อมบำรุงที่เกิดขึ้น โดยแจ้งรายการ ปริมาณ และคุณภาพให้ธนาคารพิจารณาดำเนินการ				
4.14 จัดเก็บข้อมูลประวัติการซ่อมบำรุงเครื่องจักรและอุปกรณ์ พร้อมทั้งประเมินผล ประสิทธิภาพและความเพียงพอต่อการใช้งาน				
4.15 ตรวจสอบแบบงานตกแต่งภายในและงานระบบของผู้เช่าอาคารเอ็กซิม ทั้งก่อนและหลังการตกแต่งพื้นที่ รวมถึงการส่งมอบพื้นที่เช่าและคืนพื้นที่เช่า				

Handwritten signature
10/16

แบบแสดงรายการเปรียบเทียบรายละเอียดและขอบเขตของงานที่ธนาคารกำหนด
การจัดหาผู้ให้บริการงานบำรุงรักษาระบบวิศวกรรมและสาธารณูปโภค อาคารเอ็กซ์ิม

รายละเอียดและขอบเขตงานที่ธนาคารกำหนด	รายละเอียดที่เสนอ	ผลการเปรียบเทียบ		เอกสารอ้างอิง
		เทียบเท่า	ดีกว่า	
<p>4.16 ให้การสนับสนุนและเข้าร่วมในการซ่อมบำรุงกันและระบบอัตโนมัติ การซ่อมอพยพไฟฟ้า ตามแผนงานของธนาคาร</p> <ul style="list-style-type: none"> จัดพนักงานในการร่วมทดสอบการป้องกันและระบบอัตโนมัติ การซ่อมอพยพไฟฟ้า รายงานผลการทดสอบ สรุปปัญหา อุปสรรค และวิธีการแก้ไข 				
<p>5. หน้าที่และความรับผิดชอบผู้รับจ้าง</p> <p>ผู้รับจ้างจะต้องดำเนินการ ดังนี้</p> <p>5.1 จัดส่งบุคลากรที่มีคุณสมบัติครบถ้วนและตามจำนวนที่กำหนดพร้อมมีความรู้ความสามารถพร้อมที่จะปฏิบัติงานตามขอบเขตของงานที่กำหนดให้กับธนาคาร</p> <p>5.2 จัดทำเพิ่มประวัติของพนักงานพร้อมรับรองสำเนาถูกต้องให้ธนาคารในรูปแบบเอกสาร จำนวน 1 แพ้ และรูปแบบอิเล็กทรอนิกส์ไฟล์ PDF จำนวน 1 ไฟล์ โดยส่งผ่านทางจดหมายอิเล็กทรอนิกส์ (Email) เพื่อการตรวจสอบก่อนเริ่มปฏิบัติงาน และทุกครั้งมีการเปลี่ยนแปลงบุคลากร โดยอย่างน้อยต้องประกอบด้วย</p> <p>5.2.1 รูปถ่ายขนาด 2 นิ้ว ไม่เกิน 6 เดือน จำนวน 1 ใบ</p> <p>5.2.2 สำเนาบัตรประจำตัวประชาชน</p> <p>5.2.3 สำเนาทะเบียนบ้าน</p> <p>5.2.4 สำเนาหลักฐานแสดงวุฒิการศึกษา และ/หรือ สำเนาหนังสือรับรองผลงาน/ประสบการณ์ทำงาน</p> <p>5.2.5 สำเนาหลักฐานใบผ่านเกณฑ์ทหาร</p> <p>5.2.6 ใบรับรองแพทย์</p> <p>5.2.7 สำเนาหลักฐานการยื่นตรวจทะเบียนประวัติอาชญากรรมจากสำนักงานตำรวจแห่งชาติ โดยจะต้องนำส่งผลการตรวจสอบประวัติอาชญากรรมจากสำนักงานตำรวจแห่งชาติให้ธนาคารภายใน 60 วัน นับจากวันที่เริ่มต้นเข้าปฏิบัติงานของพนักงาน กรณีไม่สามารถส่งมอบผลการตรวจสอบฯ ได้ภายในเวลาที่กำหนด ธนาคารมีสิทธิ์ที่จะส่งพนักงานรายนั้นคืนผู้รับจ้าง</p> <p>ทั้งนี้ เอกสาค้างต้นที่เป็นข้อมูลส่วนบุคคลให้เจ้าของข้อมูลเป็นผู้รับรองสำเนาถูกต้องทุกแผ่น พร้อมทั้งให้ผู้มีอำนาจหรือผู้รับมอบอำนาจของบริษัทฯ ลงนามกำกับและประทับตราทุกแผ่น พร้อมปกปิดข้อมูลอ่อนไหว อาทิ เชื้อชาติ ศาสนา กรู๊ปเลือด ด้วยปากกา Blackout Marker/ Deducing Marker สีดำ หรือ ทำแถบสีดำ กรณีธนาคารตรวจพบในภายหลังว่าเอกสารของพนักงานเป็นเอกสารปลอมหรือเอกสารที่มีข้อความอันเป็นเท็จ ธนาคารจะส่งพนักงานนั้นคืนผู้รับจ้าง</p>				

แบบแสดงรายการเปรียบเทียบรายละเอียดและขอบเขตของงานที่ธนาคารกำหนด
การจัดทำผู้ใช้บริการงานบำรุงรักษาระบบวิศวกรรมและสาธารณูปโภค อาคารเอ็กซิม

รายละเอียดและขอบเขตงานที่ธนาคารกำหนด	รายละเอียดที่เสนอ	ผลการเปรียบเทียบ		เอกสารอ้างอิง
		เทียบเท่า	ดีกว่า	
<p>5.3 จัดส่งพนักงานที่มีคุณสมบัติตามที่กำหนดในข้อ 1. มาปฏิบัติงานทดแทนให้กับธนาคาร หากพนักงานของผู้รับจ้างไม่มาปฏิบัติงานที่ให้บริการ ตามวัน เวลา และสถานที่ที่ธนาคารกำหนดในทุกกรณี ต้องจัดส่งพนักงานที่มีคุณสมบัติตามที่กำหนดในข้อ 1. มาปฏิบัติงานทดแทนให้กับธนาคารภายใน 2 ชั่วโมง นับจากเวลาที่กำหนดให้เริ่มปฏิบัติงานที่ให้บริการ ทั้งนี้ หากผู้รับจ้างจัดส่งพนักงานมาปฏิบัติงานทดแทนให้กับธนาคารเกินกว่าระยะเวลา 2 ชั่วโมง ให้นับเป็นการขาดงาน 1 วัน ทั้งนี้ ผู้รับจ้างมีหน้าที่ต้องตรวจสอบคุณสมบัติและประวัติของพนักงานที่จัดส่งไปปฏิบัติงานให้กับธนาคารโดยไม่ขัดกับเงื่อนไขที่กำหนดในข้อ 1.</p>				
<p>5.4 จัดให้มีวิศวกรเข้ามาปฏิบัติงานในกรณีฉุกเฉินได้ตลอด 24 ชั่วโมง</p>				
<p>5.5 จัดให้มีเครื่องแบบสำหรับพนักงานที่ส่งไปปฏิบัติงานกับธนาคารตามแบบที่ธนาคารเห็นชอบ ประกอบด้วย</p> <ul style="list-style-type: none"> - เสื้อ จำนวน 3 ตัว/คน/ปี - กางเกง จำนวน 3 ตัว/คน/ปี - รองเท้าหนังยก (เซฟตี้) สีดำ มีคุณสมบัติป้องกันการกระแทกและไฟฟ้สาคือตามมาตรฐานผลิตภัณฑ์ จำนวน 1 คู่/คน/ปี (จำนวน 17 คน) - ป้ายชื่อบัตรประจำตัวผู้ปฏิบัติงานและชื่อของผู้รับจ้างปรากฏให้เห็นชัดเจน <p>โดยผู้รับจ้างเป็นผู้รับผิดชอบค่าใช้จ่ายดังกล่าว และไม่คิดค่าใช้จ่ายกับพนักงาน</p>				
<p>5.6 การเปลี่ยนบุคลากรของผู้รับจ้างต้องได้รับความเห็นชอบจากธนาคารก่อน โดยแจ้งเป็นเอกสารให้ธนาคารทราบก่อนเข้าปฏิบัติงานอย่างน้อย 3 วัน ยกเว้นกรณีฉุกเฉินซึ่งผู้รับจ้างไม่สามารถแจ้งล่วงหน้า ให้อยู่ในดุลยพินิจของธนาคารที่จะพิจารณาให้เข้าปฏิบัติงาน</p>				
<p>5.7 ต้องจัดฝึกอบรมพนักงานในเรื่องของระบบประกอบอาคาร หรือเรื่องที่ต้องการแจ้งให้ได้เป็นการ อย่างน้อยปีละ 1 ครั้ง</p>				
<p>5.8 กรณีพนักงานรายหนึ่งรายโดยปฏิบัติงานไม่มีประสิทธิภาพ มีความประพฤติไม่เหมาะสม หรือมีอุปสรรค/ความบกพร่องในการปฏิบัติงานที่ประการใดประการหนึ่ง หรือมาปฏิบัติงานแต่มีระยะเวลาไม่ครบถ้วนตามระยะเวลาที่กำหนดให้นับเป็นการขาดงาน 1 วัน เมื่อธนาคารแจ้งให้ทราบผู้รับจ้างต้องจัดส่งพนักงานเข้าปฏิบัติงานที่ทดแทนโดยเร็ว ภายในวันที่ทำการถัดไป นับจากวันที่ธนาคารได้แจ้งให้ทราบ ซึ่งการเปลี่ยนตัวพนักงานจะต้องเสนอให้ธนาคารพิจารณาความเหมาะสมก่อน</p>				
<p>5.9 ต้องขอใช้ค้ำเสยหายในกรณีที่มีพนักงานของผู้รับจ้างปฏิบัติหน้าที่ด้วยความประมาท เลินเล่อ อันเป็นเหตุให้เกิดการชำรุด สูญหาย หรือเสียหาย คอทรพย์เสียหายของธนาคาร พนักงานของธนาคาร บุคคลผู้มาติดต่อธนาคาร ผู้เข้าอาคารของธนาคาร โดยผู้รับจ้างจะต้องดำเนินการจัดการที่ปรึกษาเพื่อรับผิดชอบในทรัพย์สินหรือความเสียหายใดๆ ของทรัพย์สินที่เกิดขึ้นจากการกระทำของพนักงานของผู้รับจ้าง ในวงเงินไม่น้อยกว่า 10,000,000.00 บาท (สิบล้านบาทถ้วน) ต่อครั้งและไม่จำกัดจำนวนครั้ง</p>				

แบบแสดงรายการเปรียบเทียบรายละเอียดและขอบเขตของงานที่ธนาคารกำหนด
การจัดหาผู้ให้บริการงานบำรุงรักษาระบบวิศวกรรมและสาธารณูปโภค อาคารเอ็กซ์ิม

รายละเอียดและขอบเขตงานที่ธนาคารกำหนด	รายละเอียดที่เสนอ	ผลการเปรียบเทียบ		เอกสารอ้างอิง
		เทียบเท่า	ดีกว่า	
โดยกรมธรรม์ประกันภัยต้องมียศครอบคลุมตลอดอายุสัญญา และระบุให้ธนาคารเป็นสถานที่ประกอบการที่เอาประกันภัย ทั้งนี้ ให้ผู้รับจ้างส่งมอบกรมธรรม์ประกันภัยพร้อมทั้งหลักฐานการชำระเบี้ยประกัน ให้กับธนาคารภายในระยะเวลาที่ธนาคารกำหนด				
5.10 ต้องดูแลบุคลากรของผู้รับจ้าง รวมถึงการจ่ายค่าตอบแทน ลสวัสดิการทั้งในเวลาและนอกเวลาทำการ คนที่ผู้รับจ้างได้เสนอไว้ในเอกสารเสนอราคา และต้องดำเนินการให้เป็นไปตามกฎหมายแรงงาน ทั้งในปัจจุบันหรือที่ลี้ภัยบังคับไว้ในโอกาสต่อไป รวมทั้งกฎหมายอื่นๆ ที่กำหนดไว้ อาทิ เช่น กฎหมายแรงงาน การประกันสังคม และกองทุนเงินทดแทน เป็นต้น หากมีพนักงานของผู้รับจ้างไปเรียนต่อส่วนราชการ กรณีได้รับเงินค่าจ้างหรือสิทธิประโยชน์ไม่เป็นธรรม ผู้รับจ้างจะต้องดำเนินการแก้ไขและแจ้งให้ธนาคารทราบโดยเร็ว				
5.11 ต้องควบคุม ดูแลและรักษาบรรดาเครื่องมือและอุปกรณ์ สัทหรือสิ่งของบำรุงต่างๆที่ธนาคารได้ส่งมอบให้ และหากเกิดการชำรุดเสียหาย หรือใช้การไม่ได้ จากการใช้งานตามปกติ ผู้รับจ้างไม่ต้องเสียค่าใช้จ่ายของตนเอง แต่ต้องแจ้งให้ธนาคารรับทราบโดยเร็ว กรณีเครื่องมือหรืออุปกรณ์ชำรุดเสียหาย หรือสูญหายจากความประมาท เลินเล่อ หรือใช้งานไม่เป็นไปตามปกติ ผู้รับจ้างจะต้องจัดหาเครื่องมือหรืออุปกรณ์ที่มีคุณสมบัติเทียบเท่ากับของเดิมหรือดีกว่าทดแทนภายใน 15 วันทำการ นับจากวันที่ได้รับแจ้งจากธนาคาร หรือขอชดเชยเป็นเงินตามราคาที่เป็นอยู่ในขณะใช้งาน โดยการพิจารณาสาเหตุและมูลค่าให้อยู่ในดุลยพินิจของธนาคาร				
5.12 ต้องรับผิดชอบโดยสิ้นเชิงในความปลอดภัยของพนักงานของผู้รับจ้างให้เป็นไปตามกฎหมายแรงงานและประกาศของคณะกรรมการมหาดไทย เรื่องการป้องกันและระงับอัคคีภัยในสถานประกอบการ ตลอดจนกฎหมาย กฎระเบียบอื่นๆ ที่เกี่ยวข้อง				
5.13 ต้องจัดให้มีการตรวจหาสารเสพติดอย่างน้อยคนละ 2 ครั้ง/ปี พร้อมส่งรายงานให้กับธนาคารทราบภายใน 15 วัน นับจากวันที่ได้มีการตรวจหาสารเสพติด				
5.14 ต้องจัดให้มีการตรวจสุขภาพประจำปีจากโรงพยาบาลหรือสถานพยาบาลที่รัฐรับรอง โดยผู้รับจ้างรับผิดชอบค่าใช้จ่าย และไม่คิดค่าใช้จ่ายกับพนักงาน พร้อมทั้งนำส่งผลการตรวจสุขภาพให้กับธนาคารรับทราบ ภายใน 30 วัน นับจากวันที่ได้มีการตรวจสุขภาพของแต่ละปี				
5.15 ต้องดำเนินการให้เป็นไปตามที่ทางราชการกำหนด หรือที่ทางธนาคารแจ้งให้ทราบเมื่อเกิดเหตุการณ์กระบวนคดีของโรคติดต่อ เช่น การฉีดวัคซีน การตรวจหาเชื้อโรค การสวมใส่เสื้อคลุมป้องกันอาการแพร่ระบาดของเชื้อโรค เป็นต้น				
5.16 จัดให้พนักงานได้รับสวัสดิการขั้นพื้นฐานตามกฎหมายแรงงาน				

Mr.  13/16

แบบแสดงรายการเปรียบเทียบรายละเอียดและขอบเขตของงานที่ธนาคารกำหนด
การจัดหาผู้ให้บริการงานบำรุงรักษาระบบวิศวกรรมและสาธารณูปโภค อาคารเอ็กซิม

รายละเอียดและขอบเขตงานที่ธนาคารกำหนด	รายละเอียดที่เสนอ	ผลการเปรียบเทียบ		เอกสารอ้างอิง
		เทียบเท่า	ดีกว่า	
<p>5.17 ผู้รับจ้างต้องไม่นำหลักเกณฑ์ กฎระเบียบ หรือแนวทางปฏิบัติอื่นใดของบริษัท ที่ไม่สอดคล้อง หรืออาจเป็นอุปสรรคต่อการปฏิบัติงาน หรือการให้บริการแก่ธนาคาร มาบังคับใช้กับพนักงานของผู้รับจ้างที่ทำงานให้กับธนาคาร</p>				
<p>6. สถานที่ปฏิบัติงาน ธนาคารเพื่อการส่งออกและนำเข้าแห่งประเทศไทย อาคารเอ็กซิม (สำนักงานใหญ่) เลขที่ 1193 ถนนพหลโยธิน แขวงพญาไท เขตพญาไท กรุงเทพมหานคร</p>				
<p>7. ระยะเวลาการจ้าง ระยะเวลาการจ้าง 2 ปี (ตั้งแต่วันที่ 1 มกราคม 2566 ถึงวันที่ 31 ธันวาคม 2567)</p>				
<p>8. การส่งมอบงาน ผู้ยื่นข้อเสนอที่ได้รับการคัดเลือกต้องส่งมอบงานให้กับธนาคาร ดังนี้</p> <p>8.1 ส่งมอบก่อนวันเริ่มต้นให้บริการตามสัญญา</p> <ul style="list-style-type: none"> • ต้องจัดส่งพนักงานที่ผู้รับจ้างจะส่งมาปฏิบัติงานที่ธนาคารตามจำนวนที่กำหนดพร้อมเพิ่มประวัติ เพื่อเรียนรู้และเตรียมความพร้อมของระบบวิศวกรรมประกอบอาคารก่อนเริ่มปฏิบัติงานตามสัญญาเป็นการล่วงหน้าไม่น้อยกว่า 7 วัน • ต้องจัดส่งหลักฐานการชำระเบี้ยประกันที่ผู้รับจ้างได้จัดทำกรมธรรม์ประกันเพื่อรับผิดชอบในทรัพย์สินหรือความเสียหายใดๆ ที่เกิดขึ้นจากการกระทำของพนักงานของผู้รับจ้าง ในวงเงินอาประกันไม่น้อยกว่า 10,000,000.00 บาท (สิบล้านบาทถ้วน) ต่อครั้งและไม่จำกัดจำนวนครั้ง โดยกรมธรรม์ประกันภัยดังกล่าว มีอายุของกรมธรรม์ครอบคลุมตลอดอายุสัญญาว่าจ้าง และระบุให้ธนาคารเป็นสถานที่ประกอบการที่เอาประกันภัย ให้กับธนาคารก่อนหรือภายในวันลงนามในสัญญา และต้องจัดส่งกรมธรรม์ประกันภัยให้กับธนาคาร ภายใน 30 วัน นับจากวันที่ลงนามในสัญญา 				
<p>8.2 ส่งมอบในวันเริ่มต้นให้บริการที่กำหนด (1 มกราคม 2566)</p> <p>ต้องจัดส่งพนักงานที่มีคุณสมบัติและจำนวนตามที่ธนาคารกำหนดในข้อ 1. เข้าปฏิบัติงานวันที่ ณ อาคารเอ็กซิม นับแต่วันที่ 1 มกราคม 2566 จนครบกำหนดระยะเวลาตามสัญญา</p> <p>ทั้งนี้ หากธนาคารตรวจสอบแล้วพบว่าผู้รับจ้างส่งมอบงานไม่ตรงตามข้อกำหนดและขอบเขตความต้องการที่ได้ตกลง ธนาคารสงวนสิทธิ์ที่จะไม่รับมอบทั้งหมดหรือให้ผู้รับจ้างดำเนินการเปลี่ยนแปลงและ/หรือปรับปรุง แก้ไขให้ถูกต้องตามคำชี้ขาดของธนาคาร ด้วยค่าใช้จ่ายของผู้รับจ้างเองทั้งสิ้น ทั้งนี้ระยะเวลาที่เสียไปเพราะเหตุดังกล่าวไม่เป็นเหตุให้ผู้รับจ้างมีสิทธิขอยกยระยะเวลาการส่งมอบเกินกำหนดเวลาที่ระบุในสัญญา หรือขอยกเว้น หรือขอลดค่าปรับได้</p>				

แบบแสดงรายการเปรียบเทียบรายละเอียดและขอบเขตของงานที่ธนาคารกำหนด
การจัดทำให้ผู้ให้บริการงานบำรุงรักษาระบบวิศวกรรมและสาธารณูปโภค อาคารเอ็กซ์ิม

รายละเอียดและขอบเขตงานที่ธนาคารกำหนด	รายละเอียดที่เสนอ	ผลการเปรียบเทียบ		เอกสารอ้างอิง
		เทียบเท่า	ดีกว่า	
<p>9. อัตราค่าปรับ</p> <p>9.1 กรณีที่ผู้รับจ้างงานที่รับจ้างไปจ้างช่างให้ผู้อื่นทำอีกทอดหนึ่งโดยไม่ได้รับอนุญาตจากธนาคาร จะกำหนดค่าปรับสำหรับดังกล่าวเป็นจำนวนร้อยละ 10 ของวงเงินของงานจ้างช่วงนั้น</p> <p>9.2 กรณีที่ผู้รับจ้างปฏิบัติตามสัญญาจ้างนอกเหนือจากข้อ 9.1 จะกำหนดค่าปรับ ดังนี้</p> <p>9.2.1 กรณีไม่สามารถส่งมอบงานได้ตาม ข้อ 8. หรือส่งมอบแล้วแต่ไม่ถูกต้องครบถ้วน ผู้รับจ้างที่ได้รับการคัดเลือกต้องยินยอมให้ธนาคารปรับเป็นรายวันในอัตราร้อยละ 0.1 (ศูนย์จุดหนึ่ง) ของมูลค่างานทั้งหมด (รวมภาษีมูลค่าเพิ่ม) แต่จะต้องไม่ต่ำกว่าวันละ 100.- บาท นับถัดจากวันครบกำหนดการส่งมอบงานที่กำหนด จนถึงวันที่ได้ส่งมอบงานถูกต้องครบถ้วน หรือวันที่ธนาคารออกเลิกสัญญา</p> <p>9.2.2 กรณีที่ไม่สามารถดำเนินการได้ตามขอบเขตของงานที่ธนาคารกำหนด ในข้อ 5.3 และ 5.8 ผู้รับจ้างต้องยินยอมให้ธนาคารหักเงินค่าจ้างที่จะได้รับตามอัตราข้างต้นค่า / คน / วันที่ซึ่งยังไม่ครบกำหนดครบถ้วนในวันนั้น และยินยอมให้ธนาคารปรับ / คน / วัน ในอัตราร้อยละ 0.01 ของมูลค่างานทั้งหมด (รวมภาษีมูลค่าเพิ่ม) นับตั้งแต่วันที่ไม่มีพนักงานมาปฏิบัติงานหรือมาปฏิบัติงานไม่ครบจำนวน หรือมาแต่ไม่ปฏิบัติงานเป็นต้นไป จนกว่าจะมีพนักงานมาปฏิบัติงานครบจำนวน โดยธนาคารจะหักจากเงินค่าบริการที่ธนาคารจะจ่ายให้ผู้รับจ้างในแต่ละเดือน</p>				
<p>10. การชำระเงิน</p> <p>ธนาคารจะชำระค่าบริการเป็นรายเดือน รวมทั้งหมด 24 เดือน ภายใน 30 วัน นับจากวันที่ธนาคารได้รับใบแจ้งเรียกเก็บค่าบริการ และผ่านการตรวจรับมอบงานจากคณะกรรมการตรวจรับของธนาคารเรียบร้อยแล้ว ทั้งนี้ ให้ผู้รับจ้างจัดทำใบแจ้งเรียกเก็บค่าบริการพร้อมเอกสารประกอบการส่งมอบงานเป็นรายเดือนให้กับธนาคาร ภายในเดือนถัดไป ดังนี้</p> <p>10.1 ตารางสรุปการเข้าปฏิบัติงาน</p> <p>10.2 เอกสารการปฏิบัติงานส่งเวลาของพนักงานที่ปฏิบัติงานให้ธนาคาร (ถ้ามี)</p> <p>11. การเพิ่มหรือลดจำนวนพนักงาน</p> <p>หากธนาคารมีความจำเป็นต้องเพิ่มหรือลดจำนวนพนักงานจากที่ระบุไว้ใน ข้อ 1. ผู้รับจ้างจะต้องดำเนินการเพิ่มหรือลดจำนวนพนักงานดังกล่าวให้กับธนาคาร โดยคิดอัตราค่าจ้างและค่าใช้จ่ายอื่นๆ ที่เกี่ยวข้องเท่ากับอัตราเดิมที่เสนอกับธนาคารและคงเงินใจขอเบียดของงานตามเดิม จนกว่าจะครบกำหนดระยะเวลาการให้บริการ</p>				

แบบแสดงรายการเปรียบเทียบรายละเอียดและขอบเขตของงานที่ธนาคารกำหนด
การจัดทำผู้ให้บริการงานบำรุงรักษาบริเวณและสาธารณูปโภค อาคารเอ็กซ์

รายละเอียดและขอบเขตงานที่ธนาคารกำหนด	รายละเอียดที่เสนอ	ผลการเปรียบเทียบ		เอกสารอ้างอิง
		เทียบเท่า	ดีกว่า	
<p>12. อื่นๆ</p> <p>กรณีเกิดการแพร่ระบาดของโรคติดต่ออันตราย หรือสถานการณ์ใดที่เป็นอุปสรรคหรือความเสียหายต่อการปฏิบัติงานของพนักงานธนาคาร หรือพนักงานของผู้จ้าง ธนาคารขอสงวนสิทธิ์ในการเปลี่ยนแปลงระยะเวลาดำเนินการ ลักษณะงาน สถานที่ปฏิบัติงาน หรือการดำเนินการอื่นใดที่เกี่ยวข้อง โดยผู้รับจ้างไม่มีสิทธิ์โต้แย้งหรือเรียกร้องจากธนาคาร</p>				